



MAGYAR
HU (Eredeti útmutató)

KEZELŐI KÉZIKÖNYV

SÖVÉNYNYÍRÓ HC-2020R

FIGYELEM



OLVASSA EL FIGYELMESEN AZ ÚTMUTATÓT ÉS TARTSA BE A BIZTONSÁGOS HASZNÁLATRA VONATKOZÓ ELŐÍRÁSOKAT. AZOK FIGYELMEN KÍVÜL HAGYÁSA SÚLYOS SZEMÉLYI SÉRÜLÉST OKOZHAT.



Fontos tájékoztató

Kérjük, a termék használata előtt olvassa el a kezelői kézikönyvet.

○ A termék rendeltetésszerű használata

- Az ECHO sövénynyírók kis tömegű, nagy teljesítményű, benzinmotoros berendezések, amelyeket sövény és bozót nyírásához terveztünk.
- Ne használja a terméket a fent említettől eltérő, bármilyen más célból.

○ A termék felhasználói

- Kizárólag akkor használja ezt a terméket, ha előtte elolvasta a kezelési kézikönyvet és megértette a benne leírtakat.
- Ne használja a terméket, ha nem olvasta el a kezelői kézikönyvet, ha megfázásos tünetei vannak, ha gyenge általános fizikai állapotban van illetve, ha fáradt; gyermekeknek tilos használni a terméket.
- Ne feledje! A használatból adódó esetleges személyi sérülésekért vagy anyagi károkért mindig a munkagépet működtető személyt/felhasználót terheli a felelősség.

○ Tudnivalók a kezelői kézikönyvről

- Ez a kézikönyv a termék helyes működtetéséhez és karbantartásához elengedhetetlen, lényeges információkat tartalmaz. Kérjük, olvassa el alaposan és jegyezze meg a benne leírtakat.
- A kezelői kézikönyvet olyan helyen őrizze, ahol bármikor könnyen elérhető.
- Ha a kézikönyv elveszett vagy annyira megromlott, hogy már nem olvasható, kérjük, szerezzen be egy új példányt az ECHO márkakereskedőtől.
- A kézikönyvben az SI (nemzetközi mértékegység-rendszer) szerinti mértékegységeket használjuk. A zárójelekben feltüntetett számok megközelítő értékek, a mértékegység-átalakítások miatt előfordulhatnak kisebb eltérések.

○ A termék kikölcsonzése vagy átruházása

- Ha az ebben a kezelői kézikönyvben leírt terméket harmadik félnek kölcsönadja, a termékkel együtt a kezelői kézikönyvet is adja át. Ha a terméket továbbadja, a termékhez mellékelje a kezelői kézikönyvet is.

○ Terméktájékoztatók

- Kérjük, a termékkel kapcsolatos tájékoztatásért, valamint a fogyóeszközök beszerzésére és a termék javítására vonatkozó kérdéseivel, illetve bármilyen más, a termékhez kapcsolódó problémával forduljon az ECHO márkakereskedőhöz.

○ Közlemények

- A kézikönyv tartalma értesítés nélkül változhat, ha a modellen változtatás vagy továbbfejlesztés történik. A jobb érhetőség kedvéért egyes ábrákon ettől a modelltől eltérő modell szerepelhet.
- Ha bármilyen információ nem egyértelmű vagy kételyei vannak, kérjük, forduljon ECHO márkakereskedőjéhez.

Gyártó

YAMABIKO CORPORATION

1-7-2 Suehirocho, Ohme, Tokyo 198-8760 JAPÁN

Európai hivatalos márkaképviselőt:

CERTIFICATION EXPERTS B.V.

P.O. box 5047, Merwedeweg 2, 3621 LR Breukelen, Hollandia

A termék biztonságos használatának feltételei.....	4
Figyelmeztető felszólítások.....	4
Egyéb jelölések	4
Szimbólumok	4
A biztonsági matrica felragasztásának helye.....	5
Hogyan kezelje az üzemanyagot.....	6
A motor kezelése	7
A termék kezelése	8
A doboz tartalma.....	12
Alkatrészek részletes leírása	13
Tennivalók összeszerelés előtt.....	14
Az üzemanyag előkészítése	14
A motor működtetése.....	15
A motor elindítása.....	15
A motor leállítása	16
Sövény- és bozótnyírási műveletek	17
Forgó vágási műveletek.....	17
Alapvető sövénynyírási műveletek	18
Ápolás és karbantartás	19
Irányelvek a termék szervizeléséhez.....	19
Ápolás és karbantartás	19
Tárolás.....	24
Tárolás hosszú távon (30 nap, vagy több).....	24
A termék leselejtezése.....	25
Műszaki adatok.....	26
Megfelelőségi nyilatkozat.....	27

A termék biztonságos használatának feltételei

Olvassa el figyelmesen ezt a részt, mielőtt a terméket használná.



○ Az ebben a részben leírt óvintézkedések fontos biztonsági információkat tartalmaznak. Kérjük, pontosan tartsa be az óvintézkedéseket.

○ Vegye figyelembe továbbá a kézikönyv különböző részein kiemelt, egyéb óvintézkedéseket.

A [diamond mark] jelöléssel kiemelt szöveg az adott óvintézkedés betartásának elmulasztásából eredő lehetséges következményeket írja le.

Figyelmeztető felszólítások

Az olyan potenciálisan veszélyes helyzeteket, amelyekben a felhasználó vagy más személyek vonatkozásában fennáll a személyi sérülés veszélye, figyelmeztetésekkel jelöltük a kézikönyvben, az alábbiak szerint. A termék biztonságos működtetése érdekében olvassa el és szigorúan tartsa be ezeket az óvintézkedéseket.

 VESZÉLY	 FIGYELEM	 VIGYÁZAT
Ez a szimbólum és az azt követő „ VESZÉLY ” kifejezés olyan tevékenységre vagy körülményre figyelmeztet, amely súlyos személyi sérülést vagy halált okoz a felhasználónak vagy a közelben tartózkodóknak.	Ez a szimbólum és az azt követő „ FIGYELEM ” kifejezés olyan tevékenységre vagy körülményre figyelmeztet, amely súlyos személyi sérülést vagy halált okozhat a felhasználónak vagy a közelben tartózkodóknak.	A „ VIGYÁZAT ” olyan potenciálisan veszélyes helyzetre hívja fel a figyelmet amely, ha nem előzik meg, kisebb vagy közepes sérülést okozhat.







Egyéb jelölések

A figyelmeztetések mellett a kézikönyvben a következő magyarázó szimbólumokat használjuk:

	A vonallal átlósan áthúzott kör tiltja, ami a körben fel van tüntetve.	MEGJEGYZÉS	FONTOS
		Ez az üzenet a termék használatára, karbantartására és ápolására vonatkozó javaslatokat tartalmazza.	A „ FONTOS ” kifejezés alatti bekeregetett szöveg fontos információt tartalmaz a termék ebben a kézikönyvben leírtak szerinti használatáról, ellenőrzéséről, karbantartásáról és tárolásáról.

Szimbólumok

A kézikönyvben és a terméken magán egy sor magyarázó szimbólummal találkozhat. Kérjük, olvassa el és jegyezze meg a szimbólumok jelentését.

Szimbólum formája/alakja	Szimbólum leírása/alkalmazási területe	Szimbólum formája/alakja	Szimbólum leírása/alkalmazási területe
	Olvassa el figyelmesen a kezelői kézikönyvben leírtakat		Benzin és olaj keveréke
	Viseljen szem-, fül- és fejevédőt		Szívatógomb (indító befecskendező)
	Biztonság/Figyelem		Ujjak levágásának veszélye
	Vészleállító	T	Karburátor szabályozása - Alapjárat fordulatszám

A termék biztonságos használatának feltételei

Szimbólum formája/alakja	Szimbólum leírása/alkalmazási területe	Szimbólum formája/alakja	Szimbólum leírása/alkalmazási területe
	Ne használja a terméket gyengén szellőztetett helyen		Indítócsappantyús vezérő „Hidegindítás” pozícióban (szívató zárt helyzetben)
	Tűzveszély, legyen fokozottan óvatos		Indítócsappantyús vezérő „Járás” pozícióban (szívató nyitott helyzetben)
	Áramütésveszély, legyen fokozottan óvatos		Ügyeljen a forró felületekre
	Garantált zajteljesítményszint		Motorindítás

A biztonsági matrica felragasztásának helye

- Az ebben a kézikönyvben leírt termékekre az alábbi ábrán látható biztonsági matrica van felragasztva. A termék használata előtt értelmezze a matricán szereplő szimbólumok jelentését.
- Ha a termékre ragasztott matrica idővel olvashatatlaná válik, vagy leválik és elvesz, kérjük, szerezzen be egy cserematricát a márkakereskedőtől és ragassza fel az alábbi ábrán bemutatott helyre. A matricán feltüntetett szimbólumnak mindig jól kivehetőnek kell lennie.

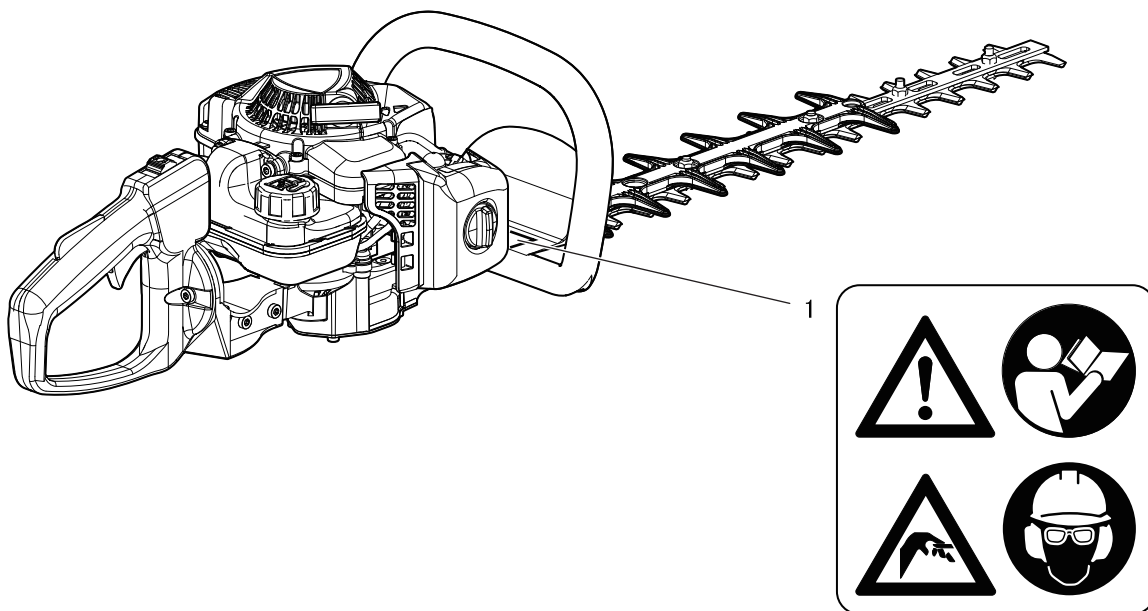

1. Biztonsági matrica (termékszám: X505-002030)

A termék biztonságos használatának feltételei

Hogyan kezelje az üzemanyagot

VESZÉLY

Tűztől védett, biztonságos helyen tankoljon

Az üzemanyag fokozottan gyúlékony és, ha nem megfelelően kezelik, tűzveszélyes. Legyen fokozottan óvatos az üzemanyag keverése, tárolása és mozgatása közben, ellenkező esetben súlyos személyi sérülést okozhat. Szigorúan tartsa be a következő utasításokat.

- Tankolás közben ne cigarettázzon és ne használjon nyílt lángot.
- Ne tankoljon felmelegedett vagy járó motorral.
- ◆ Az üzemanyag lángra lobbánhat, és a tűz égési sérülést okozhat.

Üzemanyagkanna és tankolási hely

- Kizárólag engedélyezett üzemanyagkannát használjon.
- Az üzemanyagtartály/kanna nyomás alatt lehet. Először mindig lazítsa meg kissé a tankelzáró kupakot, hogy a nyomás kiegyenlítődjön.
- NE tankoljon zárt helyiségben. Az üzemanyagtartályt MINDIG szabad ég alatt, letakarított, akadálymentes talajon tankolja meg.

A kiloccsant üzemanyag tűzveszélyes

Kérjük, tankolás közben tartsa be a következő óvintézkedéseket:

- Mindig csak annyi üzemanyagot töltsön be, hogy az ne érje el a betöltőnyílást. Tartsa be az előírt üzemanyag-szintet (az üzemanyagtartály vállrészének szintjéig).
- Ronggyal törölje fel a túltöltött tartályból kifolyó üzemanyagot.
- Tankolás után csavarja rá szorosan a tankelzáró sapkát.
- ◆ A kifröccsent üzemanyag tűzveszélyes és égési sérülést okozhat, ha begyullad.

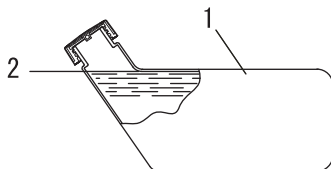

- 1. Üzemanyagtartály
- 2. Tartály vállrésze

Ne indítsa el a motort a tankolás helyszínén

- Tilos a motort ugyanazon a helyen elindítani, ahol előzőleg tankolt. Távolodjon el legalább 3 méter távolságra a tankolás helyszínétől, mielőtt a motort beindítaná.

- ◆ A tankolás közben esetlegesen kiszivárgott üzemanyag szikrával érintkezve tüzet okozhat.

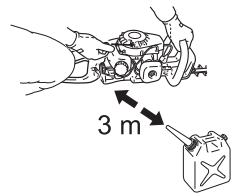

Az elszivárgott üzemanyag tüzet okozhat

- Újratankolás után ellenőrizze, hogy nincs szivárgás és nem folyik üzemanyag az üzemanyagcsőben, az üzemanyagrendszer tömítéseinél vagy a tankelzáró sapka környékén.
- Ha üzemanyag-szivárgást vagy -folyást észlel, azonnal állítsa le a munkagépet és forduljon a márkakereskedéshez, hogy a hibát kijavítsák.
- ◆ A legkisebb üzemanyag-szivárgás is tüzet okozhat.



A termék biztonságos használatának feltételei

A motor kezelése

FIGYELEM

A motor elindítása

A motor elindításakor fokozottan figyeljen a következő biztonsági óvintézkedésekre:

- Használat előtt ellenőrizze, hogy az összes markolat/fo-gantyú és védőelem a helyén van.
- Ellenőrizze, hogy egyetlen anya és csavar sem lazult ki.
- Győződjön meg róla, hogy nincs üzemanyagszivárgás.
- Ellenőrizze, hogy a vágószár nem sérült és nem kopott. Ha bármilyen rendellenességet észlel, ne használja a terméket.
- Helyezze a munkagépet lapos, jól szellőző helyre.
- Biztosítson elégséges szabad helyet a munkagép körül és ne engedjen embereket vagy állatokat a közelébe.
- Távolítsa el minden akadályt
- Ügyeljen, hogy a vágószárat működés közben ne érintse a talajhoz vagy bármilyen tárgyhoz vagy akadályhoz
- A motor beindításakor a gázemelőtűnek alapjárat helyzetben kell lennie.
- A motor berántásakor tartsa szorosan a munkagépet a talajon.
- A motor berántásakor ne emelje fel a munkagépet a levegőbe.
- ◆ Az itt felsorolt óvintézkedések figyelmen kívül hagyása bal- esetet vagy akár halálos kimenetelű személyi sérülést is okozhat.

A motor beindítása után ellenőrizze, hogy észlel-e szokatlan vibrációt vagy zajt a motorból.

- Győződjön meg róla, hogy nem észlelhető rendellenes vibráció vagy zaj a motor beindítása után. Ha rendellenes vibrációt vagy szokatlan zajt észlel, ne használja a munkagépet. Forduljon a márkakereskedéshez és javítassa meg a terméket.
- ◆ A lehulló vagy széttörő alkatrészek megsebesíthetik a felhasználót, akár súlyos sérülést is okozva.

A munkagép működtetése közben kerülje az érintkezést a felforrósodott és a nagy feszültség alatt lévő alkatrészekkel.

A munkagép működése közben valamint leállítása után néhány percig ne érintse meg a következő felforrósodott, vagy nagy feszültség alatt lévő alkatrészeket.

- Kipufogódob, gyújtógyertya, hajtóműház, és más felforrósodott alkatrészek
- ◆ A felforrósodott alkatrészeket megérintve megégetheti magát.
- Gyújtógyertya, gyújtógyertya-vezeték, és más nagy feszültség alatt lévő alkatrészek
- ◆ Ha nagy feszültségű alkatrészhez ér hozzá miközben a termék működésben van, áramütés érheti.



Tűz vagy füst esetén elsősorban saját biztonságára gondoljon

- Ha a motorból lángok csapnának fel, vagy a kipufogónyílásoktól eltérő helyen füst jelenne meg, legelső dolga az legyen, hogy eltávolodik a munkagéptől, saját testi épsége megóvása érdekében.
- Lapátoljon homokot vagy hasonló nem-gyúlékony anyagot a tűzre, hogy elejét vegye annak továbbterjedését, vagy poroltóval oltsa el a tüzet.
- ◆ Igyekezzen higgadt maradni, pánikban olyan reakciói lehetnek, amelyekkel csak tovább növelheti a tüzet, vagy egyéb károsodást okozhat.



A kipufogógázak mérgezők

- A motorból távozó kipufogógázok mérgező anyagokat tartalmaznak. Ne használja a terméket zárt helyiségben, műanyagelémű melegházban vagy más rosszul szellőző helyen.
- ◆ A kipufogógázak mérgezést okozhatnak.



Ellenőrzést és karbantartást a terméken leállított motorral végezzen.

Tartsa be a következő óvintézkedéseket, amikor a terméket használat után átvizsgálja vagy azon karbantartást végez:

- Kapcsolja ki a motort várja meg, hogy lehűljön, mielőtt a terméket átvizsgálná, vagy azon karbantartást végezne.
- ◆ Ellenkező esetben megégetheti magát.
- A termék átvizsgálása vagy karbantartása előtt távolítsa el a gyújtógyertya-sapkát.
- ◆ A véletlenül elindított gép balesetveszélyes.

A gyújtógyertya ellenőrzése.

A gyújtógyertya ellenőrzésekor tartsa be a következő óvintézkedéseket.

- Ha az elektródák vagy a kábelsaruk kopottak, vagy repedés látható a kerámiabevonaton, cserélje az alkatrészeket.
- Szikratesztet (a gyújtógyertya szikrázásának ellenőrzését) kizárólag a márkaszerviz végezhet.
- A szikratesztet tilos a gyújtógyertya-furat közelében végezni.
- Szikratesztet tilos kifröccsent üzemanyag vagy gyúlékony gázok közelében végezni
- A gyújtógyertya fém alkatrészeit tilos megérinteni
- ◆ A gyújtógyertya tüzet vagy áramütést okozhat.



A termék biztonságos használatának feltételei

A termék kezelése Általános óvintézkedések

FIGYELEM

Kezelői kézikönyv

- Kérjük, a termék használata előtt olvassa el a kezelői kézikönyvet a termék szakszerű működtetésének biztosításához.
- ◆ Ennek elmulasztása balesetet vagy súlyos személyi sérülést okozhat.



Tilos a terméket a rendeltetészerű használatától eltérő, más célra használni.

- A terméket tilos a kezelői kézikönyvben leírtaktól eltérő módon és célra használni.
- ◆ A termék módosítása balesetet vagy súlyos személyi sérülést okozhat.

Termékmódosítás tiltása

- A terméket tilos módosítani.
- ◆ A termék módosítása balesetet vagy súlyos személyi sérülést okozhat. A gyártói garancia nem terjed ki semmilyen, a termék módosítása miatt bekövetkezett kárra.

Nem ellenőrzött és nem megfelelően karbantartott munkagép használatának tiltása

- A terméket tilos használni, ha az nem volt átvizsgálva és nincs rendszeresen karbantartva. A termék karbantartását és ellenőrzését rendszeresen el kell végezni.
- ◆ Ennek elmulasztása balesetet vagy súlyos személyi sérülést okozhat.

A termék kikölcsönzése vagy átruházása

- Ha a terméket kölcsönadja, a termékkel együtt a kezelői kézikönyvet is adja át.
- Ha a terméket továbbadja, a termékhez mellékelje a kezelői kézikönyvet is.
- ◆ Ennek elmulasztása balesetet vagy súlyos személyi sérülést okozhat.

Hogyan kell felkészülni egy esetleges sérülésre

Munkavégzés előtt legyen felkészülve arra, hogy egy véletlenül bekövetkező személyi sérülés esetén mit kell tennie.

- Elsősegély-készlet
- Törölköző és zsebkendő (ha vérzést kellene megállítani)
- Síp vagy mobiltelefon (ha segítséget kellene hívnia)
- ◆ Amennyiben egy esetleges sérülés esetén nem tud elsősegélyt venni, vagy külső segítséget hívni, a sérülés súlyosbodhat.

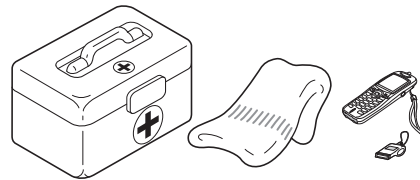

A használatra vonatkozó óvintézkedések

VESZÉLY

A motor elindítása

- A motor elindításakor soha ne álljon a vágószár felőli oldalon.
- ◆ A vágószár vágókéseinek hirtelen elindulásakor súlyos személyi sérülést okozhat.

Ne távolítsa el a vágásvédőt:

- Soha ne használja a terméket a vágásvédő nélkül. Ha a vágásvédőt karbantartás miatt el kell távolítani, kérje márkakereskedője tanácsát.
- ◆ Ennek figyelmen kívül hagyása súlyos személyi sérülést okozhat.

Azonnal állítsa le a motort, ha a vágókések megszorulnak.

- Ne próbálja járó motor mellett eltávolítani a vágókés szorulását okozó tárgyat.
- ◆ A szorulást okozó növényzet vagy tárgy eltávolításakor a hirtelen elinduló vágókés súlyos sérülést okozhat.

A termék biztonságos használatának feltételei

FIGYELEM

A termék felhasználói

A következő felhasználóknak tilos a terméket használniuk:

- fáradt, nem kipihent személynek,
 - olyan személynek, aki alkoholt fogyasztott,
 - olyan személynek, aki gyógyszeres kezelésen van,
 - várandós személynek,
 - olyan személynek, aki gyenge fizikai állapotban van,
 - olyan személynek, aki nem olvasta el a kezelői kézikönyvet, valamint
 - kiskorú személynek.
- ◆ Az utasítások be nem tartása bal esetet okozhat.
- A termék gyújtási rendszere működés közben elektromágneses mezőt generál. Az elektromágneses mező a szívritmus-szabályozókkal interferenciába kerülhet, és akár a szívritmus-szabályozó meghibásodását is okozhatja. Annak érdekében, hogy ne tegye ki magát egészségügyi kockázatnak, a szívritmus-szabályozóval élő személynek javasoljuk, kérje ki orvosa tanácsát, mielőtt a terméket használná.



A munkagép használatának és működtetésének környezete

- Ne használja a terméket olyan helyen, ahol nem tudja biztonságosan megvetni a lábát illetve ne használja a terméket esős idő után; mindkét esetben könnyen elcsúszhat, ami veszélyes.
 - Ne működtesse a terméket sötétben és kivilágítatlan helyen, gyenge látási viszonyok között.
- ◆ Ha csúszik nehezen tud dolgozni; ha elcsúszott vagy elestt, súlyosan megsérülhet.

A termék szállítása

Amikor az alábbiakban felsorolt körülmények között szállítja a munkagépet: kapcsolja ki a motort, várja meg, hogy a vágókések leálljanak, helyezze rá a vágószártokat, és a felforrósodott kipufogódobot tartsa a lehető legtávolabb testétől.

- Amikor a munkaterületet gyalogosan megközelíti.
 - Amikor munkavégzés közben egy másik sávba gyalogol át.
 - Amikor a munkaterületet gyalogosan elhagyja.
- ◆ Ezen óvintézkedések figyelmen kívül hagyása égési- vagy más, súlyos személyi sérülést okozhat.
- A termék járművel történő szállításakor először engedje le a maradék üzemanyagot a tartályból és illesse fel a vágószár tokját, majd rögzítse a terméket biztonságosan, hogy ne mozogjon a járműben.
- ◆ A járműben nem kiürített tankkal szállított termék tűzveszélyes.

Vibráció és alacsony hőmérséklet

A vibrációnak és hidegnek való együttes kitétség az ujjakat érintő kóros állapotot válthat ki, amit az orvostudomány Raynaud-jelenségként ismer. A vibrációnak és hidegnek való kitétség bizsergő és égő érzést, majd az ujjak elfehéredését és zsibbadását okozhatja.

Mivel nem ismert, hogy mekkora mértékű kitétség váltja ki ezt a kóros állapotot, nyomtatékosan javasoljuk a következő óvintézkedések szigorú betartását.

- Munkavégzés közben óvja a testét a hidegtől, különösen a fejét, a nyakát, a lábát és a bokáját, valamint kezeit és csuklóit.
 - A megfelelő vérkeringéshez fontos, hogy munkavégzés alatt gyakran tartson pihenőt és mozgassa át karjait. Ne dohányozzon.
 - Korlátozza a munkavégzés óráinak számát. Igyekezzen a munkaideje alatt olyan tevékenységet is végezni, amelyben sem a sövénynyíróval, sem másfajta kézi szerszámgéppel nem kell dolgoznia.
 - Ha rosszullét jelentkezik, bőre kipirosodik és ujjai megduzzadnak, elfehérednek és érzéketlenné válnak, azonnal kérje ki orvosa tanácsát mielőtt újra olyan munkát végezne, ahol vibrációnak és hidegnek kell kitennie magát.
- ◆ A fenti utasítások figyelmen kívül hagyása egészségkárosodást okozhat.

Ismétlődő terhelés miatti sérülés

Ha az ujjak, kezek, karok és vállak izmait és inait túl sokat használjuk, ez az illető testrészek érzékenységét, duzzadását, zsibbadását és erős fájdalmát okozhatja. Bizonyos ismétlődő kézmozdulatok fokozott kockázatot jelentenek az ismétlődő terhelés miatti sérülés (RSI) kialakulásában.

Az RSI kialakulása kockázatának csökkentéséhez, tartsa be a következő utasításokat:

- Lehetőleg ne hajlítsa, nyújtsa vagy csavarja ki csuklóját.
 - Az ismétlődő mozdulatok korlátozása érdekében rendszeres időközönként tartson szünetet és pihentesse kezeit. Csökkentse az ismétlődő mozdulatok erejét és sebességét.
 - Végezzen gyakorlatokat a kéz- és karizmok megerősítésére.
 - Ha ujjában, kezében, csuklójában vagy karjaiban zsibbadást érez, forduljon orvoshoz. Az ismétlődő terhelés miatti sérülés időben történő felismerésével megelőzhető az inak és izmok maradandó sérülése.
- ◆ A fenti utasítások figyelmen kívül hagyása egészségkárosodást okozhat.

A termék biztonságos használatának feltételei

FIGYELEM

Távolítson el az útból minden akadályt és tárgyat, mielőtt a termékkel dolgozna

- Vizsgálja át előre a munkavégzés területét. Távolítsa el minden követ, fémtárgyat és minden olyan tárgyat, amely a vágószer elakadását vagy a termék sérülését okozhatja.
- ◆ Balesetet vagy súlyos személyi sérülést okozhat a tárgyakban megakadó és azokról visszadobott vágószer.

Ha bármilyen probléma lép fel, azonnal állítsa le a motort.

Ha az alábbi körülmények bármelyike bekövetkezik, azonnal állítsa le a motort és várja meg amíg a vágószerkezet leáll, majd vizsgálja meg a termék alkatrészeit. A sérült alkatrészeket cserélje ki.

- Ha munkavégzés közben a vágószerkezet kőhöz, fához, oszlophoz, vagy egyéb akadályhoz ütődik.
- Ha a termék hirtelen rendellenesen vibrálni kezd.
- ◆ A sérült alkatrészekkel működtetett munkagép balesetet vagy súlyos személyi sérülést okozhat.

A működtetés 10 méteres körzete veszélyes zónának számít.

A termék használatának 10 méteres körzete veszélyes zónának számít. Amikor a termékkel dolgozik, szigorúan tartsa be a következő óvintézkedéseket.

- Ne engedje, hogy gyermekek, állatok vagy más személy a veszélyes zónában tartózkodjon.
- Ha bárki belép a veszélyes zónába, állítsa le a motort és várja meg, amíg a vágószerkezet már nem forog.
- A munkagéppel dolgozó személynek előre jelezze közlekedési szándékát, még mielőtt a veszélyes zónába belépne – például úgy, hogy egy kisebb faágat/gallyat hajít irányába – majd mielőtt közlekedne várja meg, hogy az illető a motort leállítsa és a vágószerkezet is leálljon.
- Senkinek engedje, hogy a leválni kívánt sövényt vagy bokrot kézzel megtartsa.
- ◆ A vágószerkezet súlyos személyi sérülést okozhat, ha hozzáérnek.

Ne vágjon a vágószerkezettel, ha az alapjáraton fordulatszámra forog.

- Ne használja a sövénynyíró, ha a vágószerkezet forog és a gázemelő alapjáraton van kapcsolva. Azonnal állítsa le a motort és állítsa be a karburátort.
- ◆ A termék módosítása balesetet vagy súlyos személyi sérülést okozhat.

Ne működtesse a terméket egy kézzel

- Amint a motor járni kezd, mindkét kezével markolja meg a fogantyúkat. Soha ne működtesse a terméket úgy, hogy csak egyik kezével tartja.
- Tartsa szorosan, mindkét kezével a sövénynyíró: egyik keze legyen az első markolaton, a másik keze legyen a hátsó markolaton.
- A markolatokat úgy tartsa, hogy ujjaival körbefogja azokat.
- Soha ne vegye el a kezét, ha a vágószerkezet mozgásban van.
- ◆ Ha nem tartja be ezeket az utasításokat, a munkagép nem biztonságos kézben tartásával súlyos személyi sérülést okozhat.

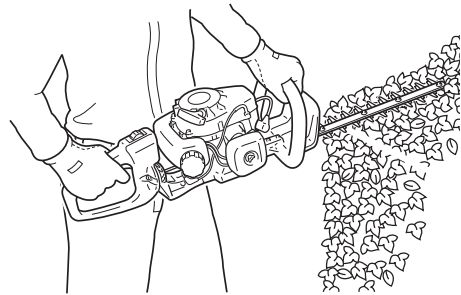

Várja meg, hogy a vágószerkezet teljesen leálljon, mielőtt a terméket a talajra helyezné

- A motor kikapcsolása után várja meg, hogy a vágókések teljesen nyugalmi helyzetben legyenek, mielőtt a terméket a talajra elhelyezné.
- ◆ A vágószerkezet a motor kikapcsolását követő rövid idejű szabadon forgása alatt is sérülésveszélyes.

Távolítson el minden törmelék a kipufogódobról

- Ha a motor kipufogódobja körüli felületekre fű, levelek, gally vagy túlságosan sok zsír rakódott le, állítsa le a motort és távolítsa el a lerakodást, ügyelve, hogy ne érintse meg a felforrósodott alkatrészeket.
- ◆ Az ilyen lerakódás tűzveszélyes, ezért az előbbi utasítás figyelmen kívül hagyásával tüzet okozhat.



A termék biztonságos használatának feltételei

FIGYELEM

Ne használja a terméket kemény tárgy vágására

- Ne használja a terméket kemény tárgy, pl. huzal vagy acéllemez vágására.
- Ha a vágókés akadályba ütközik, vagy bármilyen akadályozza megfelelő működését, állítsa le a motort és vizsgálja meg a vágókéseket, hogy nem sérültek-e.
- ◆ Ezen utasítások be nem tartása a termék eltörését, vagy balesetet okozhat.

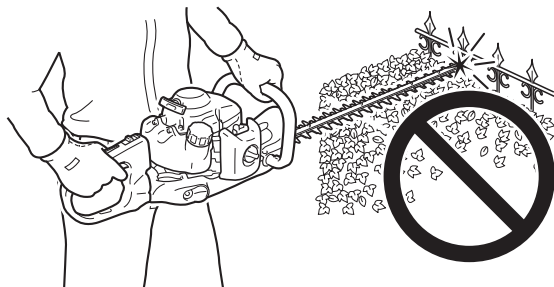

Ne használja a terméket létrán vagy emelvényen

- Kerülje az olyan pozíciókat, ahol túl kell nyúlnia vagy nem tud stabil felületen állni.
- Ne használja a terméket úgy, hogy létrán tartózkodik vagy egy tőkén áll.
- ◆ Ennek elmulasztása balesetet vagy súlyos személyi sérülést okozhat.

Állítsa le a motort a fogantyú elforgatása előtt

- Állítsa le a motort mielőtt a munkagép hátsó markolatát elforgatná. Soha ne forgassa el a markolatot a motor leállítás nélkül, még akkor sem, ha a gázemelő az alapjáratban van.
- ◆ Ha nem tartja be ezeket az utasításokat, a munkagép nem biztonságosan tartásával súlyos személyi sérülést okozhat.

Védőfelszerelés

FIGYELEM

Kötelező védőfelszerelés viselése

Valahányszor a sövénynyíróval dolgozik, viselje a következő védőfelszerelést.

- a Fejvédelem (sisak): A fej védelmét szolgálja
 - b Külső fülvédő vagy fül dugó: Szerepe a hallásvédelem
 - c Védőszemüveg: Szerepe a látásvédelem
 - d Védőkesztyűk: A kezeket óvja a hidegtől és vibrációktól
 - e Megfelelő méretű munkaruha (hosszú ujjú, hosszú szárú nadrággal): Szerepe a teljes test védelme
 - f Ellenálló anyagból készült, csúszásgátlós talpú bakancs vagy csúszásgátlós talpú munkabakancs: Szerepe a láb és lábfejek védelme
- ◆ Ezen előírások figyelmen kívül hagyása látás- vagy hallás-sérülést, illetve akár súlyos személyi sérülést is okozhat.
- Ha szükséges, kérjük, viselje az alábbi védőfelszerelést.
- Pormaszk: Szerepe a légzőszervek védelme
 - Hálós méhészkalap: Méhcsípés ellen nyújt védelmet

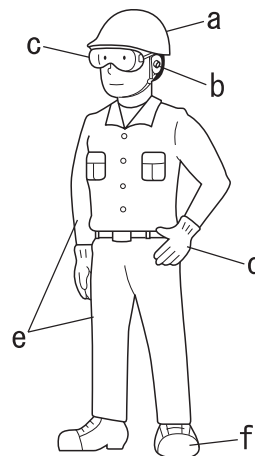

Viseljen megfelelő védőruházatot

Ne viseljen nyakkendőt, ékszert, vagy olyan bő ruhát, amelyet a munkagép becsíphet. Ne hordjon nyitott lábbelit és ne működtesse a munkagépet mezítláb vagy rövid szárú nadrágban.

- ◆ Ezen előírások figyelmen kívül hagyása látás- vagy hallás-sérülést, illetve akár súlyos személyi sérülést is okozhat.



A doboz tartalma

- A dobozban külön becsomagolva található a munkagép különböző alkatrészei.
- Miután a dobozt kibontotta, kérjük, ellenőrizze, hogy az alábbi alkatrészek maradéktalanul megvannak.
- Ha bármilyen alkatrész hiányzik vagy sérült, forduljon az ECHO márkakereskedőhöz.

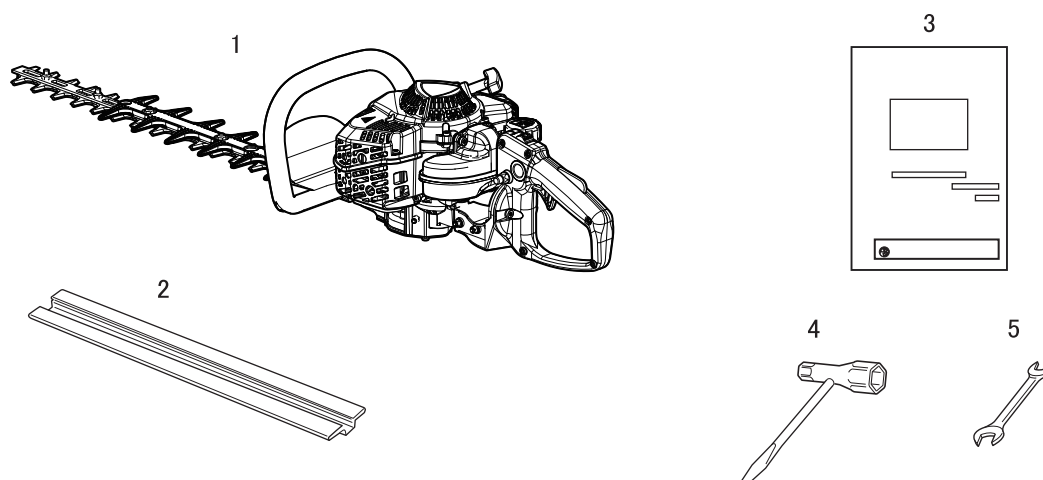

Sorszám	Alkatrész neve	Darabszám
(1)	Sövénynyíró berendezés	1
(2)	Vágókéstok	1
(3)	Kezelői kézikönyv	1
(4)	T-csavarkulcs	1
(5)	Villáskulcs	1

Alkatrészek részletes leírása

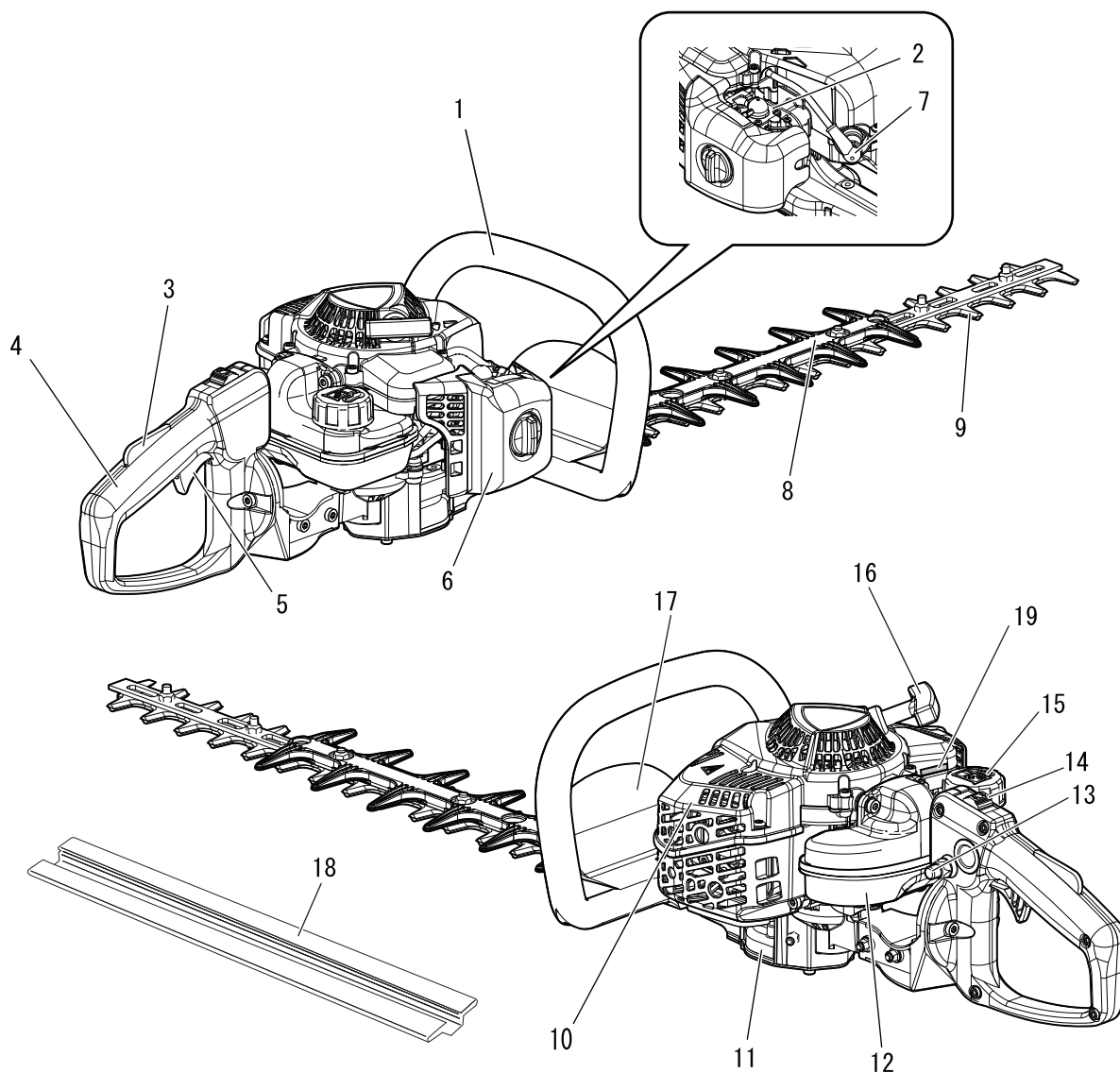

1. **Első fogantyú** A vágószerzámra erősített fogantyú.
2. **Karburátor** Az üzemanyag levegővel történő megfelelő arányú keverékét állítja elő.
3. **Gázemelőzár** A gázemelő véletlenszerű működtetését meggátoló szerkezet.
4. **Hátsó fogantyú** A vágószerzámhoz képest a legtávolabbi ponton a munkagépre erősített fogantyú.
5. **Gázemelő** A gépkezelő ujjával működtethető és a motorfordulatszám szabályozható vele.
6. **Levegősűrő-fedél** A levegősűrőt takarja le.
7. **Gyújtógyertya**
8. **Vágásvédő** A vágószerkezeten lévő életlen toldat. (Duplaélű vágószerkezetenél)
9. **Vágószerkezet** A vágókésekből és vágólapból álló részegység, amely a konkrét vágási műveletet végzi el.
10. **Kipufogódob-burkolat** A kipufogódob burkolata, amely megakadályozza, hogy a gépkezelő a felforrósodott kipufogódobhoz hozzáérintsen.
11. **Hajtóműház** A motor-fordulatszámot vágószerkezet-fordulatszámra átalakító fogaskerekek háza.
12. **Üzemanyagtartály** Ebben található az üzemanyag és az üzemanyagsűrő.
13. **Fogantyúhelyzet reteszelőgomb** A hátsó fogantyú forgását megakadályozó biztonsági gomb.
14. **Gyújtáskapcsoló** A motor elindítását és leállítását szabályozó kapcsoló.
15. **Tankelzár sapka** Az üzemanyagtartályt zárja le.
16. **Berántókar** Kihúzható fogantyú, a motor beindításához.
17. **Védőlemez** Az első fogantyú és a vágószerkezet közötti védőlemez, amelynek szerepe, hogy óvja a felhasználó kezét a sérüléstől, ha az lecsúszna a fogantyúról.
18. **Vágókéstok** A munkagép szállításához vagy tárolásához illeszse a vágókéstokot a vágókésekre.
19. **Típus és sorozatszám**

Tennivalók összeszerelés előtt

Az üzemanyag előkészítése

VESZÉLY

- Az üzemanyag fokozottan gyúlékony ezért nem megfelelő kezelése tűzveszélyes. Figyelmesen olvassa el és szigorúan tartsa be a jelen kézikönyv "A termék biztonságos használatának feltételei" részben leírtakat.
- Újratankolás után csavarja be szorosan a tankelzáró sapkát, majd ellenőrizze, hogy nincs szivárgás és nem folyik üzemanyag az üzemanyagcsőben, az üzemanyagrendszer tömítéseinél vagy a tankelzáró sapka környékén. Ha üzemanyag-szivárgást vagy -folyást észlel, azonnal állítsa le a munkagépet és forduljon a márkakereskedéshez, hogy a hibát kijavítsák.
- ◆ A berobbant üzemanyag égési sérüléseket és tüzet okozhat.



VIGYÁZAT

Az üzemanyagtartály és a környező levegő között nyomáskülönbség van. Tankoláskor lazítsa meg kissé a tankelzáró sapkát, hogy a nyomáskülönbség kiegyenlítődjön.

- ◆ Ha ezt elmulasztja, üzemanyag fröcsöghet ki a tartályból.

MEGJEGYZÉS

A hosszú ideig tárolt üzemanyag öregedik. Mindig legfeljebb annyi üzemanyagot tankoljon, amennyit harminc (30) nap alatt biztosan elhasznál. Ne közvetlenül az üzemanyagtartályban keverje össze.

Üzemanyag

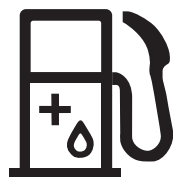

- ◆ Az üzemanyag normálbenzin és léghűtéses, 2-ütemű motorhoz gyártott motorolaj keveréke. Javasolt legalább 89-es oktánszámú, ólommentes benzint tankolni. Ne használjon olyan üzemanyagot, amely metilalkoholt, vagy 10%-nál több etilalkoholt tartalmaz.
- ◆ Javasolt keverékarány; 50: 1 (2 %) ISO-L-EGD szabvány szerint (ISO/CD 13738), JASO FC, FD besorolású és ECHO által ajánlott olaj.
 - Ne használjon vízhűtéses kétütemű motorhoz vagy motor-kerékpár-motorhoz ajánlott olajat.
 - Ne közvetlenül az üzemanyagtartályban keverje össze.
 - Ne locsogtassa ki a benzint vagy az olajat. A kilocsant benzint mindig törölje fel.
 - Különös óvatossággal kezelje a benzint, mivel fokozottan gyúlékony.
 - Kizárólag engedélyezett üzemanyagnak tárolja az üzemanyagot.

Tankolás

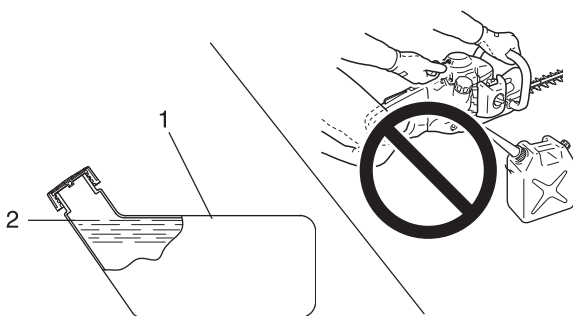

1. Üzemanyagtartály

2. Tartály vállrésze

- ◆ A szabad ég alatt, akadálymentes talajon tankoljon, majd csavarja fel szorosan a tankelzáró sapkát. Ne zárt helyiségben töltsé át az üzemanyagot.
- ◆ A tankoláshoz helyezze a terméket és az üzemanyagnakát a talajra. Ne tankoljon teherautó rakodófelületén, vagy hasonló helyen.
- ◆ A tankot legfeljebb a tank vállrészéig töltsé fel üzemanyaggal.
- ◆ Az üzemanyagtartály és a környező levegő között nyomáskülönbség van. Tankoláskor lazítsa meg kissé a tankelzáró sapkát, hogy a nyomáskülönbség kiegyenlítődjön.
- ◆ Törölje fel a lecsöpögött üzemanyagot.
- ◆ Távolodjon el legalább 3 méter távolságra a tankolás helyszínétől, mielőtt a motort beindítaná.
- ◆ Az üzemanyagnakát tartsa árnyékban, tűztől távol.

A motor működtetése

A motor elindítása

FIGYELEM

- A motor beindításakor tartsa be a 4. oldalon, a "A termék biztonságos használatának feltételei" részben leírt utasításokat, a termék helyes használatának biztosításához.
- Ha a vágószerszám mozog, miközben a gázemelő alapjáratú pozícióban van a motor elindítása után, be kell állítania a karburátort a termék használata előtt.
- A vágószerszám akkor jön mozgásba, amikor a motor fordulatszáma eléri a tengelykapcsoló működtetési fordulatszámát.
- ◆ Az itt felsorolt óvintézkedések figyelmen kívül hagyása balesetet vagy akár halálos kimenetelű személyi sérülést is okozhat.

MEGJEGYZÉS

- Először húzza ki óvatosan a berántófogantyút, majd hirtelen sokkal gyorsabban. Ne húzza ki a teljes hossza 2/3-ánál tovább a berántózsínort.
- Ne engedje el a berántófogantyút, amikor visszatér.

Hideg motor indítása

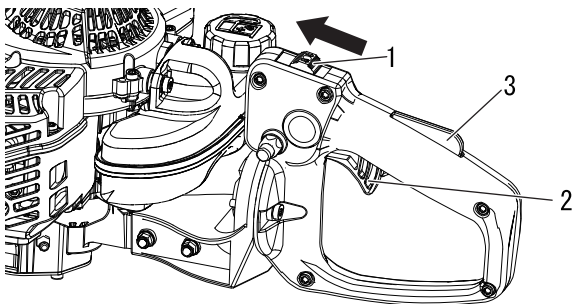

1. Gyújtáskapcsoló
2. Gázemelő
3. Gázemelőzár

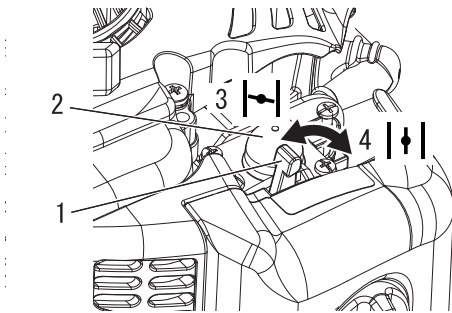

1. Indítócsappantyú
2. Szívatógomb
3. Hidegindítás
4. Járatás

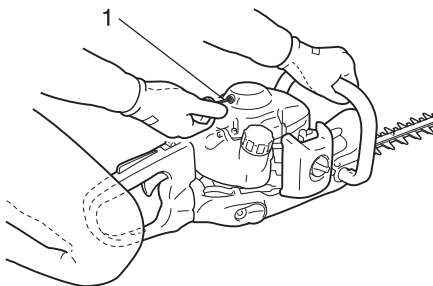

1. Indító fogantyú

(Csatlakoztassa a gyújtógyertyasapkát, ha a terméket hosszabb ideig nem tervezi használni)

Az elindítási művelet lépései hideg vagy felmelegedett motor esetében eltérőek. A hideg motor elindításának lépései.

1. Távolítsa el a vágókéstokat és vizsgálja meg a vágókéseket. Ha bármilyen rendellenességet észlel a vágókéseken, cserélje ki azokat.
2. Amikor a terméket egyenes talajon helyezi, gondoskodjon róla, hogy a vágókések ne érintkezzenek a talajjal vagy más tárggyal; helyezze a munkagépet egy tőkére vagy hasonló magasítóra.
3. Győződjön meg róla, hogy nincs üzemanyag-szivárgás.
4. Tolja el a gyújtáskapcsolót a Leállás pozícióból.
5. Tolja az indítócsappantyút „Hidegindítás” helyzetbe.
6. Felváltva nyomja be majd engedje ki a kézi szívatógombot, amíg fel nem szívja az üzemanyagot.
7. Ellenőrizze, hogy nem tartózkodik senki a közelében, tartsa meg szorosan a munkagépet bal kezével az ábra alapján, majd húzza meg többször egymás után a berántófogantyút.
8. Ha robbanásszerű hangot hall, és a motor azonnal leáll, tolja az indítócsappantyút „Járatás” helyzetbe, majd folytassa a berántófogantyú ismételt meghúzásával, amíg a motor el nem indul.
9. Ha a motor a fenti 7. lépés végrehajtásakor azonnal elindul, tolja az indítócsappantyút „Járatás” pozícióba.
10. Rövid ideig járassa a motort alapjáraton, hogy a motor elérje az üzemi hőmérsékletet.
11. Engedje ki a gázemelőzárát és lassan nyomja be a gázemelőt.

A motor működtetése

A motor felmelegedése

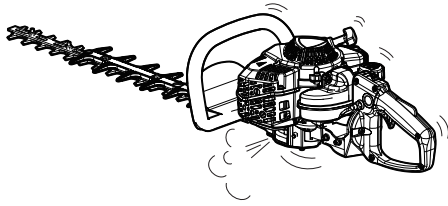

1. A motor elindítása után legalább hagyja a motort 2–3 percig alacsony fordulatszámon felmelegedni (alacsony fordulatszámon).
2. Az alacsony fordulatszámon üzemi hőmérsékletre felmelegedő motor belső alkatrészeinek kenése hatékonyabb történik meg. Várjon, hogy a motor teljesen felmelegedjen, különösen hideg időben.

Meleg motor indítása

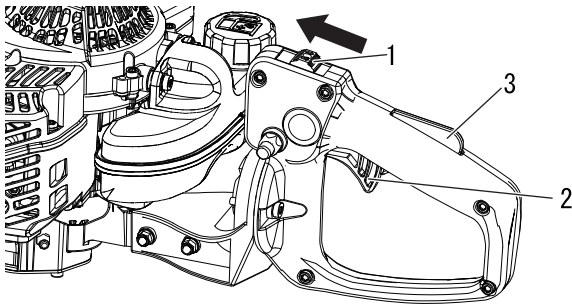

1. Gyújtáskapcsoló
2. Gázemelő
3. Gázemelőzár

1. Tolja el a gyújtáskapcsolót a Leállítás pozícióból.
2. Ellenőrizze, hogy a gázemelő alapjárati pozícióban van.

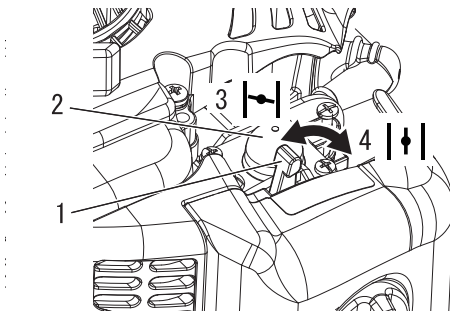

1. Indítócsappantyú
2. Szívógomb
3. Hidegindítás
4. Járatás

3. Ellenőrizze, hogy az indítócsappantyú „Jár” helyzetben van.
4. Ha az üzemanyagtartályban van üzemanyag, rántsa meg a berántófogantyút a motor elindításához.
5. Ha a kézi szivatóban szemmel láthatóan nincs üzemanyag, felváltva nyomja be, majd engedje ki a szivatót, amíg fel nem szívja az üzemanyagot.
6. Ellenőrizze, hogy nem tartózkodik senki a közelében, és húzza meg a berántófogantyút a motor elindításához.

A motor leállítása

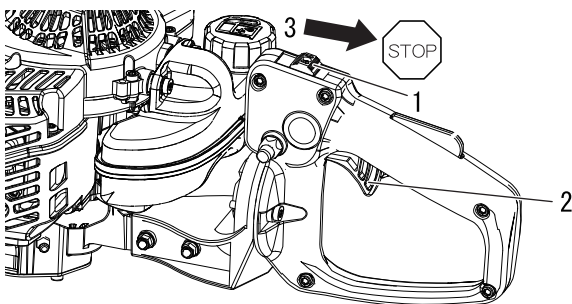

1. Gyújtáskapcsoló
2. Gázemelő
3. Leállítás

1. Tolja a gázemelőt alapjárati helyzetbe és hagyja a motort alacsony fordulatszámon járni.
2. Tolja a gyújtáskapcsolót Leállítás pozícióba.
3. Vészhelyzetben a motort a gyújtáskapcsolóval azonnal állítsa le.
4. Ha a motor nem áll le, tolja az indítócsappantyút „Hidegindítás” pozícióba. A motor fordulatszáma lelassul, majd a motor leáll (lefulladás).

* Ha a motort a gyújtáskapcsolóval nem lehetett leállítani, forduljon a márkakereskedőhöz és javítsa meg a gyújtáskapcsolót, mielőtt a terméket újra használná.

Sövény- és bozótnyírási műveletek

Forgó vágási műveletek

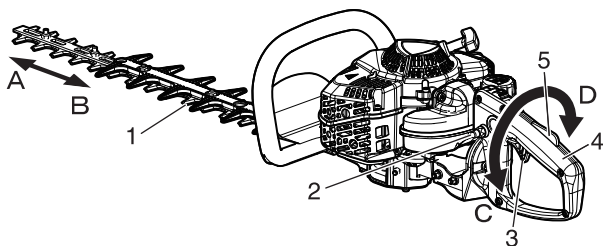

- | | |
|----------------------------------|-------------------|
| 1. Vágószerkezet | 4. Hátsó fogantyú |
| 2. Fogantyúhelyzet reteszelőgomb | 5. Gázemelőzárlat |
| 3. Gázemelő | |

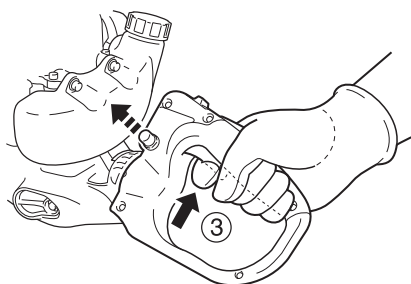
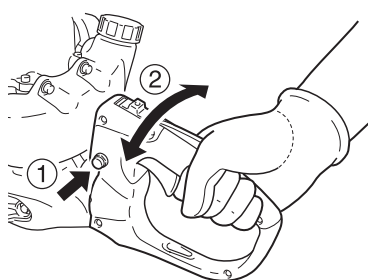

Annak érdekében, hogy a sövénynyírási és a bozótnyírási műveleteket kényelmesen és minimális erőfeszítéssel lehessen végezni, a hátsó fogantyú elforgatható (C↔D) a vágószár mozgási irányában (A↔B).

Az elforgatási szög bal vagy jobb irányban 45° és 90° fok lehet.

Eljárás

FIGYELEM

○ **Állítsa le a motort a fogantyú elforgatása előtt!**

◆ Ha nem tartja be ezeket az utasításokat, a munkagép nem biztonságos kézben tartásával súlyos személyi sérülést okozhat.

1. Nyomja meg a fogantyúhelyzet reteszelőgombot a reteszelés oldalához.
2. Forgassa el a hátsó fogantyút a kívánt helyzetbe (45° vagy 90°, jobbra vagy balra). Amikor a fogantyú zárható helyzetbe kerül, egy kattánás hallható.
3. Markolja meg a gázemelőt, miközben nyomja a gázemelőzárlat és a fogantyúhelyzet reteszelőgombot kinyomja, a hátsó fogantyú reteszeléséhez.

Rögzítési helyzetek

	45° fok jobbra		90° fok jobbra	
	45° fok balra		90° fok balra	

Sövény- és bozótnyírási műveletek

Alapvető sövénynyírási műveletek

MEGJEGYZÉS

- Ez a terméket legfeljebb 6 mm átmérőjű ágakkal rendelkező sövény és bozót nyírásához terveztük.
- Amikor a visszanyírást elkezd, járassa a motort maximális gázadással. Ha a maximálisnál alacsonyabb fordulatszámon vág, a folyamatos csúszás miatt tönkremehet a kuplung. Amikor épp nem vág vagy nyír, ne járassa a motort maximális fordulatszámon.

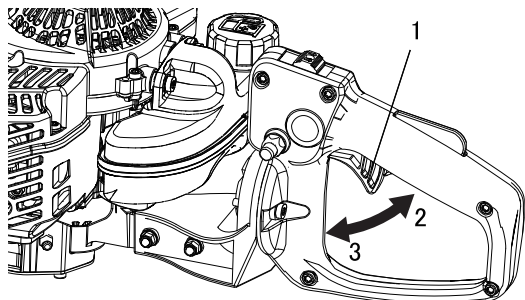

1. Gázemelő
2. Magas fordulatszám

3. Alapjárt

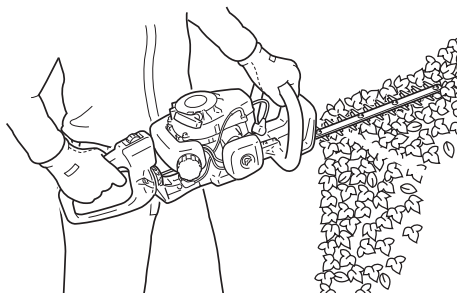

- A gázemelő meghúzása a motor elindítása után motorfordulatszám emelkedést eredményez és a vágókés elkezd fogogni. A motorfordulatszámot mindig az adott vágási mennyiséghez igazítsa.

- Vágás és visszanyírás közben tartsa a vágószárat távol magától. Ne vegyen fel olyan pozíciót, hogy a vágószár a közelébe kerüljön, és ne fordítsa saját maga felé a vágószárat.
- Sövény és bozót tetejének visszanyírásakor a vágókészeket egyik oldalról a másikra mozgassa. Kevés nyírást úgy tud elérni, ha a késeket kissé megdönti lefele.
- Az oldalak nyírásakor fel-le mozgást végezzen a vágószárral.
- Ne nyomja hozzá a vágószárat kemény felülethez, például főtörzshöz. A munkagépet a vágókészek mozgásával és sebességével összhangban működtesse.

Irányelvek a termék szervizeléséhez

Terület	Karbantartás	Oldal	Használat előtt	Havonta
Levegőszűrő	Tisztítás/Csere	19	•	
Üzemanyagszűrő	Ellenőrzés/Tisztítás/Csere	19		•
Gyújtógyertya	Ellenőrzés/Tisztítás/Beállítás/ Csere	21		•
Karburátor	Beállítás/Csere és beállítás	20		•
Hűtőkör	Ellenőrzés/Tisztítás	20	•	
Kipufogódob	Ellenőrzés/Meghúzás/Tisztítás	20		•
Hajtóműház	Zsírozás	22	• (15–20 h)	
Berántószerkezet	Ellenőrzés	23	•	
Vágókések	Ellenőrzés/Tisztítás/Kenés	21	•	
Üzemanyag-rendszer	Ellenőrzés	21	•	
Csavarok, fejes csavarok és anyák	Ellenőrzés/Meghúzás/Csere	-	•	

FONTOS

A feltüntetett időintervallumok a maximális időt jelentik. A termékhasználat és felhasználó tapasztalata a gyakorlatban rövidebb karbantartási időintervallumokat is szükségessé tehet. Jegyezze le a havi és éves átvizsgálások időpontjait.

Ápolás és karbantartás

Ha bármilyen kérdése vagy problémája van, kérjük, forduljon a márkakereskedéshez.

A levegőszűrő tisztítása

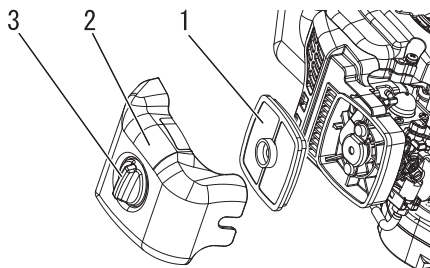

1. Levegőszűrő
2. Levegőszűrőház
3. Levegőszűrőház szárnyas anyja

MEGJEGYZÉS

- ♦ Ha a szűrő rendkívül piszkos vagy már nem illeszkedik pontosan, cserélje ki.
- ♦ Várja meg, hogy a szűrő teljesen megszáradjon, mielőtt visszaszerelné.

1. Zárja az indítócsappantyút. Csavarja ki a szárnyas anyát és távolítsa el a levegőszűrőházat és a levegőszűrőt.
2. Kefével tisztítsa meg a szűrőt vagy, ha szükséges, mossa meg nem-gyúlékony tisztítószerrel. Visszaszerelés előtt várja meg, hogy teljesen megszáradjon.
3. Szerelje be a levegőszűrőt a házba majd szerelje fel a házat.

Az üzemanyagszűrő tisztítása

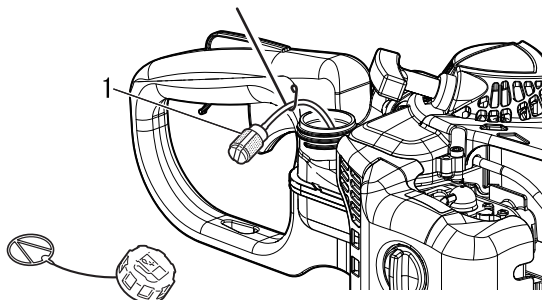

1. Üzemanyagszűrő

1. Fémhuzallal húzza ki az üzemanyagszűrőt az üzemanyag-tartály nyílásán keresztül.
2. Tisztítsa meg a szűrőt megfelelő tisztítószerben, vagy cserélje ki, ha szükséges.
3. Szerelje vissza a szűrőt.

Ápolás és karbantartás

Karburátor szabályozása

FIGYELEM

A karburátor beállítása után a vágókést alapláraton tilos mozgatni, mivel súlyos személyi sérülést okozhat.

VIGYÁZAT

Állítsa be az alaplárat szabályozót (T) úgy, hogy a vágókés ne induljon el. Ha a karburátor meghibásodott, forduljon a hivatalos márkaszervizhez.

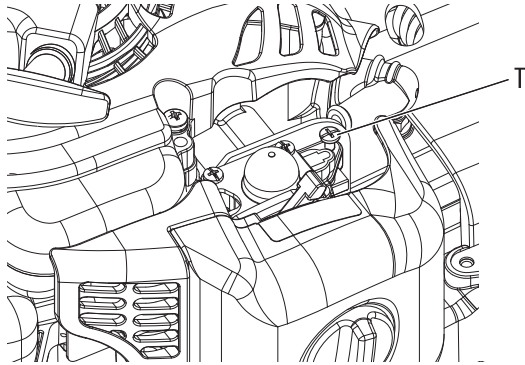

T: Alaplárat-szabályozó

Gyárilag minden egységet tesztelünk és a karburátort a maximális teljesítményre finomhangoljuk.

A karburátor beállítása előtt tisztítsa meg vagy cserélje ki a levegőszűrőt, indítsa el a motort és járassa néhány percig, hogy elérje az üzemi hőmérsékletet.

1. Az alaplárat beállítása.
Indítsa el a motort és fordítsa el az alaplárat-szabályozó csavart (T) az óramutató járásával megegyező irányban, amíg a vágószerkezet el nem kezd fordulni, majd fordítsa el a csavart (T) az óramutató járásával ellentétes irányban, amíg a vágószerkezet le nem áll. Fordítsa el a csavart (T) az óramutató járásával ellentétes irányban további 1/2 fordulat-tal.
2. Járassa maximális fordulatszámon a motort 2–3 másodpercig az üzemanyag-felesleg eltávolításához, majd engedje vissza alapláratra. Járassa a motort maximális majd alaplárat fordulatszámon ellenőrizve a fordulatszámok közötti sima járást.

Hűtőkör

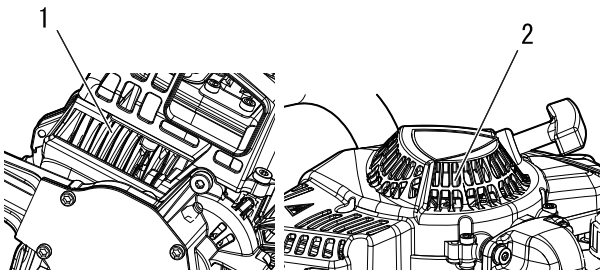

1. Hengerbordák

2. Hűtő levegőbeömlő

A kipufogódob tisztítása

FIGYELEM

○ Ne működtesse az egységet sérült kipufogódobbal vagy szikrafogóval, illetve ha ezek bármelyike hiányzik. A munkagép szikrafogó nélkül vagy sérült szikrafogóval történő működtetése tűzveszélyes és halláskárosodást okozhat.

- ♦ A kipufogódobon felgyűlt szénlerakódás motorteljesítmény csökkenést és túlmelegedést okoz. A szikrafogó szitáját időszakszerűen ellenőrizni kell. Tisztítsa meg a kipufogódobot a le-

rakodásoktól.

FONTOS

Ne távolítsa el a kipufogódob burkolatot. Ha szükséges, forduljon a márkakereskedőhöz.

Az üzemanyag-rendszer ellenőrzése

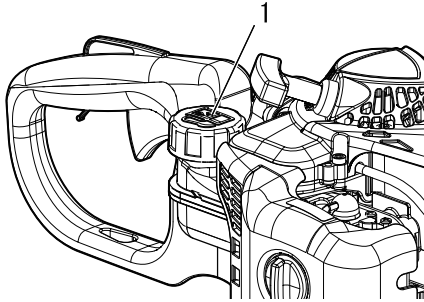

1. Tankelzáró sapka

- ♦ Ellenőrizze minden használat előtt.
- ♦ Tankolás után ellenőrizze, hogy nincs-e üzemanyag-szivárgás az üzemanyagcső, az üzemanyagcső-tömítőgyűrű és a tankelzáró sapka környékén.
- ♦ Az üzemanyag-szivárgás tűzveszélyes. Azonnal állítsa le a gépet és forduljon a márkakereskedőhöz, az üzemanyagrendszer ellenőrzése és a szükséges alkatrészek cseréje érdekében.

Ellenőrizze a gyújtógyertyát

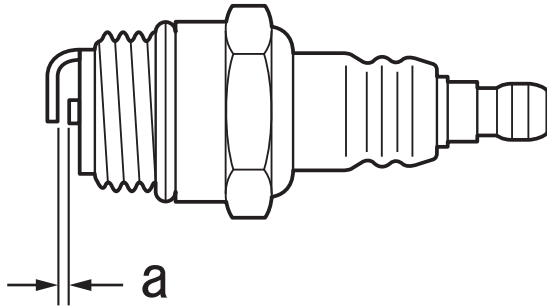

a: 0,6–0,7 mm

- ♦ Ellenőrizze a gyertya hézagát. A szabályos hézag 0,6 mm–0,7 mm.
- ♦ Ellenőrizze nem használdott-e el az elektróda.
- ♦ Ellenőrizze, hogy van-e a szigetelőn olaj- vagy egyéb lerakódás.
- ♦ Cserélje ki a gyertyát, ha szükséges, majd húzza meg 15 N•m–17 N•m (150 kgf•cm–170 kgf•cm) nyomatékkal.

A vágókécek karbantartása

⚠ VIGYÁZAT

○ Viseljen védőkesztyűt, hogy megóvja kezeit az éles vágókécektől.

◆ Az utasítások be nem tartása személyi sérülést okozhat.

A kécek kenése (Minden 4 óra üzemeltetés után)

Csepegtessen néhány csepp olajat a vágókécek alján lévő csavarhornyokba.

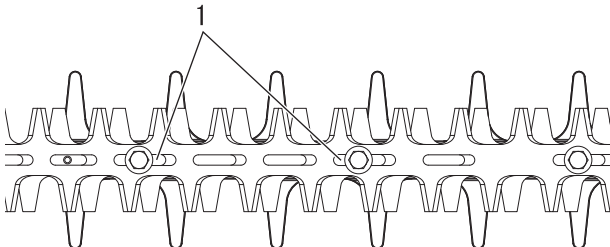

1. Csavarhornyok

A kécek tisztítása (Minden használat után)

Távolítsa el a gyantalerakódásokat a kécekről 50:50 arányú petróleum (paraffin) és gépolaj keverékkel.

Ápolás és karbantartás

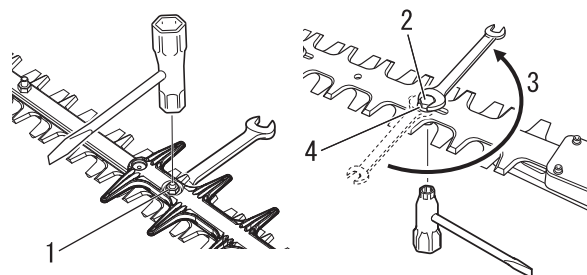

1. Ellenanya
2. Csavar

3. Lazítsa meg 1/4–1/2 fordulattal
4. Alátét

A hajtóműház kenése

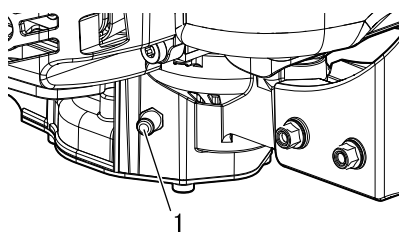

1. Zsírözsemölcs

A késhézagok beállítása (szükség szerint)

Lazítsa meg az ellenanyákat 1/2 fordulattal egy T-kulccsal. Húzza meg a késcsavarokat 10 mm-es villáskulccsal, hogy szorosan illeszkedjenek.

Lazítsa meg a csavarokat 1/4–1/2 fordulattal.

Tartsa meg a csavarokat, hogy ne forduljanak el, majd húzza meg az ellenanyákat.

Ha a csavarbeállítás megfelelő, 0,25–0,50 mm-es hézagnak kell lennie a vágókések és a lapos alátétek között úgy, hogy a lapos alátét minden egyes csavarfej alatt szabadon elforduljon.

Szükséges célszerszámok:

Zsírözpisztoly, rongy.

Szükséges anyagok:

Lítiumbázisú kenőzsír.

1. Tisztítsa meg a zsírözsemölcsöt.
2. Tartsa meg szorosan a terméket és lassan pumpálja kenőzsírt a zsírözsemölcsbe. Ne pumpálja túl nagy erővel. A túlságosan nagy nyomás miatt a kenőzsír túlfolyik a tömítéseken károsítva azokat. **Adagoljon 1–2 adag zsírt minden 15–20 óra működtetés után.**

MEGJEGYZÉS

Használjon minőségi, lítium bázisú, univerzális kenőzsírt.

Ápolás és karbantartás

Hibaelhárítási táblázat

Probléma	Hibameghatározás	A hiba oka	Megoldás
A motor nem indul el		<ul style="list-style-type: none"> ♦ Nincs üzemanyag a tartályban ♦ A gyújtáskapcsoló Leállítás helyzetben van ♦ A szívató túl sok üzemanyagot szív be ♦ Elektromos hiba ♦ A karburátor meghibásodott, vagy belső besülés ♦ Motor belső hiba 	<ul style="list-style-type: none"> ♦ Üzemanyag utántöltése ♦ Mozdítsa Indítás pozícióba ♦ Indítsa el a motort szervizelés után ♦ Forduljon a márkaszervizhez ♦ Forduljon a márkaszervizhez ♦ Forduljon a márkaszervizhez
A motor nehezen indítható, ingadozó fordulatszám	Üzemanyag hatol be a túlfolyócsőbe	<ul style="list-style-type: none"> ♦ Az üzemanyag gyenge minőségű ♦ Karburátorhiba 	<ul style="list-style-type: none"> ♦ Tankolja meg friss üzemanyaggal ♦ Forduljon a márkaszervizhez
	Nem hatol be üzemanyag a túlfolyócsőbe	<ul style="list-style-type: none"> ♦ Az üzemanyagszűrő eltömődött ♦ Az üzemanyagrendszer eltömődött ♦ A karburátor belső alkatrészei beragadnak 	<ul style="list-style-type: none"> ♦ Tisztítsa meg, vagy cserélje ki ♦ Forduljon a márkaszervizhez ♦ Forduljon a márkaszervizhez
	A gyújtógyertya piszkos vagy nedves	<ul style="list-style-type: none"> ♦ Az üzemanyag gyenge minőségű ♦ Helytelen elektródahézag ♦ Szénlerakódás ♦ Elektromos hiba 	<ul style="list-style-type: none"> ♦ Csere ♦ Csere ♦ Csere ♦ Forduljon a márkaszervizhez
A motor elindul, de fordulatszám nem növelhető		<ul style="list-style-type: none"> ♦ Elszennyeződött levegőszűrő ♦ Elszennyeződött üzemanyag-szűrő ♦ Eldugult üzemanyagjárt ♦ Karburátor beállítási hiba ♦ Eltömődött kipufogó szellőző vagy kipufogódob szellőző 	<ul style="list-style-type: none"> ♦ Tisztítsa meg, vagy cserélje ki ♦ Tisztítsa meg, vagy cserélje ki ♦ Forduljon a márkaszervizhez ♦ Állítsa be ♦ Tisztítsa meg
A motor leáll		<ul style="list-style-type: none"> ♦ Karburátor beállítási hiba ♦ Elektromos hiba 	<ul style="list-style-type: none"> ♦ Állítsa be ♦ Forduljon a márkaszervizhez
A motor nem állítható le		<ul style="list-style-type: none"> ♦ A gyújtáskapcsoló hibásan működik 	<ul style="list-style-type: none"> ♦ Hajtson végre vészleállítást, majd forduljon a márkakereskedőhöz
A vágókések mozognak, miközben a motor alapjáraton jár		<ul style="list-style-type: none"> ♦ Karburátor beállítási hiba ♦ Sérült tengelykapcsoló nyomórugó 	<ul style="list-style-type: none"> ♦ Állítsa be ♦ Forduljon a márkaszervizhez
A vágókések életlenek		<ul style="list-style-type: none"> ♦ Kopott vágókések ♦ Túl nagy hézag a felső és alsó kés között ♦ Csúszik a kuplung 	<ul style="list-style-type: none"> ♦ Forduljon a márkaszervizhez ♦ Forduljon a márkaszervizhez ♦ Forduljon a márkaszervizhez

- ♦ A termék ellenőrzése és karbantartása szaktudást igényel. Amennyiben nem tudja ön maga elvégezni a termék átvizsgálását és karbantartását, forduljon a márkakereskedőhöz. Ne szerelje szét a terméket.
- ♦ Ha olyan hibajelenség lép fel, amely nem szerepel a fenti táblázatban, vagy más problémával szembesül a használat során, kérje a márkakereskedés segítségét.
- ♦ A cserealkatrészeket és elhasználódó alkatrészeket kizárólag eredeti alkatrészekkel cserélje, és csak funkcióazonos termékeket és alkatrészeket használjon. A más gyártóktól származó vagy más funkciójú alkatrészek használata a termék meghibásodását okozhatja.

Tárolás

Tárolás hosszú távon (30 nap, vagy több)

FIGYELEM

Ne tárolja olyan elzárt helyen, ahol üzemanyaggőz képződhet, valamint nyílt láng vagy szikra közelében.

◆ Az így tárolt termék tűzveszélyes.



Amikor a terméket hosszabb ideig (30 nap, vagy több) tárolja, tegye meg a következő előkészületeket.

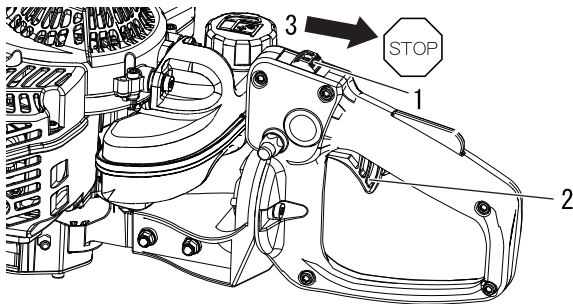

1. Gyújtáskapcsoló
2. Gázemelő

3. Leállítás

1. Engedje le teljesen az üzemanyagot a szabad ég alatt és akadálymentes talajon megfelelő edénybe. Ne zárt helyiségben engedje le az üzemanyagot.
 - A. Felváltva nyomja be majd engedje ki a kézi szívatógombot többször egymás után, hogy a maradék üzemanyagot is eltávolítsa belőle.
 - B. Indítsa el a motort és hagyja alapjáraton járni, amíg magától le nem áll.
2. Tolja a gyújtáskapcsolót Leállítás pozícióba.
3. Takarítsa meg a sövénynyíró külsejét a zsírtól, olajtól, portól, szennyeződéstől és egyéb anyagoktól.
4. Végezze el az ebben a kézikönyvben rögzített időszakos ellenőrzéseket.
5. Ellenőrizze, hogy a csavarok és anyák szorosak. Szorítsa meg, ha nem.
6. Távolítsa el a gyújtógyertyát (B) és öntsön be megfelelő mennyiségű (körülbelül 10 mL) tiszta, friss, 2 ütemű motorhoz ajánlott motorolajat a hengerbe, a szerelőfuraton keresztül.
 - A. Helyezzen egy darab tiszta rongyot a gyújtógyertya szerelőfuratára.
 - B. Húzza meg 2–3-szor a berántófogantyút, hogy a motorolaj a hengerben elosztódjon.
 - C. Ellenőrizze a dugattyú helyét a gyújtógyertya furatán keresztül. Húzza meg lassan a berántókart, amíg a dugattyú el nem éri lökethossza tetejét, majd hagyja ott.
7. Szerelje vissza a gyújtógyertyát. (Ne csatlakoztassa a gyújtógyertya sapkát.)
8. A rozsdásodás megelőzéséhez kenje be a késeket vastagon olajjal.
9. Amint a termék eléggé lehűlt és megszáradt, helyezze fel a vágókéstokat a vágókésekre, majd csomagolja be műanyagtasakkal vagy hasonló csomagolóanyaggal, mielőtt a tárolóhelyre elrakná.
10. A terméket száraz, pormentes helyen, gyermekektől és illetéktelen személyektől elzárva tárolja.

A termék leselejtezése



- ♦ Az olajat a helyi előírások szerint helyezze el.
- ♦ A termék nagyobb műanyag alkatrészein kód jelzi a gyártásukhoz felhasznált anyagot.
A kódok a következő anyagokra vonatkoznak; a különböző anyagokat a helyi előírások szerint hulladékkezelje.

Jelölés	Anyag
>PA6-GF<	Nejlon 6 – Üvegszál
>PP-GF<	Polipropilén – Üvegszál
>PE-HD<	Polietilén

- ♦ Kérjük, ha nem ismeri pontosan a használt olaj/műanyag-alkatrészek hulladékkezelésének szabályait, kérjen tanácsot márkakereskedőjétől.

Műszaki adatok

		HC-2020R
Külső méretek: Hosszúság x Szélesség x Magasság	mm	1043 × 272 × 198
Tömeg: Az egység tömege üres tankkal, az előírt vágószerszámmal	kg	4,6
Az egység tömege tele tankkal, az előírt vágószerszámmal	kg	4,9
Térfogat: Üzemanyagtartály	mL	390
Üzemanyag: Olaj Keverési arány		Normálbenzín. Javasolt legalább 89-es oktánszámú, ólommentes benzint tankolni. Ne használjon olyan üzemanyagot, amely metilalkoholt, vagy 10%-nál több etilalkoholt tartalmaz. Kétütemű, léghűtéses motorhoz ajánlott motorolaj. ISO-L-EGD szabvány (ISO/CD 13738), JASO FC,FD besorolású és ECHO által ajánlott olaj. 50: 1 rész (2%)
Vágószerszám: Típus		Kétirányú, dupla élű vágókés
Vágáshossz	mm	534
Fogosztás	mm	35
Magasság	mm	21
Áttétel és kenés:		5,88 redukció és minőségi, lítium bázisú kenőzsír
Motor: Típus		Léghűtéses, kétütemű, egyhengeres
Karburátor		Membrános
Gyújtómágnes		Lendkerék mágnes: CDI rendszer
Gyújtógyertya		NGK BPMR8Y
Berántószerkezet		Rugós berántószerkezet
Erőátvitel		Automatikus centrifugálkapcsoló
Motor-lökettérfogat	cm ³	21,2
Maximális tengelyteljesítmény (ISO 8893)	kW	0,6
Üzemanyag-fogyasztás maximális motorteljesítményen	L/h	0,44
Ajánlott maximális motorfordulatszám (felszerelt standard vágószerszámmal)	ford./perc	10500
Ajánlott motor alapijárati fordulatszám	ford./perc	3300
Vibrációs szintek: (ISO 10517) $a_{hv,eq}$		
Első fogantyú/Hátsó fogantyú	m/s ²	6,7 / 6,8
Bizonytalanság: K	m/s ²	5,0
Hangnyomásszint: (ISO 10517) $L_{pAd}(=L_{pAeq} + K_{pA})$	dB (A)	96,3
Bizonytalanság: K_{pA}	dB (A)	2,5
Hangerőszint: (ISO 10517) $L_{WAAd}(=L_{WAeq} + K_{WA})$	dB (A)	106,5
Bizonytalanság: K_{WA}	dB (A)	2,5

A műszaki jellemzők értesítés nélkül változhatnak.

Megfelelőségi nyilatkozat

Alulírott gyártó:

YAMABIKO CORPORATION

1-7-2 Suehirocho, Ohme, Tokyo 198-8760 JAPÁN

Ez a megfelelőségi nyilatkozat a gyártó kizárólagos felelősségével került kiadásra.

nyilatkozta, hogy az alábbiakban meghatározott új egység:

HORDOZHATÓ SÖVÉNYNYÍRÓ

Márka: ECHO
Típus: HC-2020R

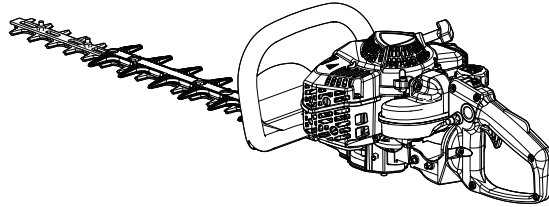

megfelel a következő előírásoknak:

- * a **2006/42/EC** direktíva követelményeinek (a következő harmonizált szabvány használata: **EN ISO 10517: 2019**)
- * a **2014/30/EU** direktíva követelményeinek (a következő harmonizált szabvány használata: **EN ISO 14982: 2009**)
- * a **2011/65/EU** direktíva követelményeinek (a következő harmonizált szabvány használata: **EN 50581: 2012**)
- * a **2000/14/EC** direktíva követelményeinek

Követett megfelelőség-értékelési eljárás: **V. MELLÉKLET**

Mért zajteljesítményszint: **105 dB(A)**

Garantált zajteljesítményszint: **108 dB(A)**

Sorozatszám: 38001001–38100000

Tokió, 2019. Szeptember 5.

YAMABIKO CORPORATION

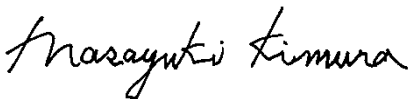

Masayuki Kimura

Vezérigazgató

Minőségbiztosítási osztály

A műszaki dokumentációnak való megfelelésre jogosult, Európában hivatalos képviselő.

Vállalat: CERTIFICATION EXPERTS B.V.

Cím: P.O. box 5047, Merwedeweg 2, 3621 LR Breukelen, Hollandia

Mr. Richard Glaser

YAMABIKO CORPORATION
1-7-2 Suehirocho, Ohme, Tokyo 198-8760 JAPÁN
TELEFON: 81-428-32-6118. FAX: 81-428-32-6145.



X770224-5600