

**ECHO**®

HU **MAGYAR**  
(Eredeti útmutató)

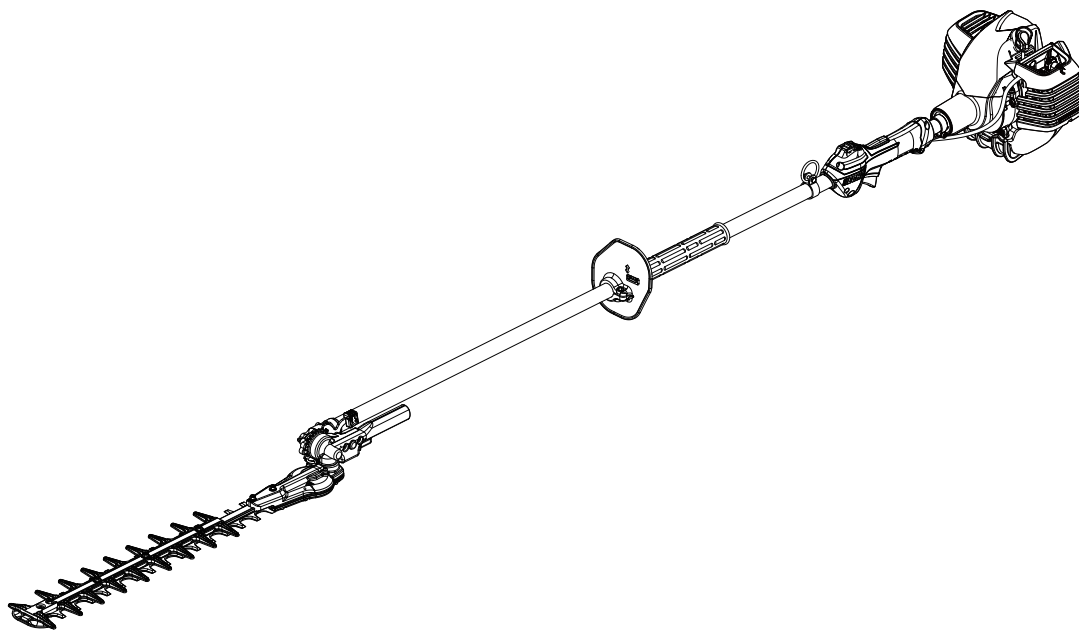

## KEZELŐI KÉZIKÖNYV

# SÖVÉNYNYÍRÓ HCA-2620ES-HD

### FIGYELEM



OLVASSA EL FIGYELMESEN AZ ÚTMUTATÓT ÉS TARTSA BE A BIZTONSÁGOS HASZNÁLATRA VONATKOZÓ ELŐÍRÁSOKAT. AZOK FIGYELMEN KÍVÜL HAGYÁSA SÚLYOS SZEMÉLYI SÉRÜLÉST OKOZHAT.

CE

# Fontos tájékoztató

---

**Kérjük, a termék használata előtt olvassa el a kezelői kézikönyvet.**

**○ A termék rendeltetésszerű használata**

- Az ECHO sövénynyírók kis tömegű, nagy teljesítményű, benzinmotoros berendezések, amelyeket sövény és bozót nyírásához terveztünk.
- Ne használja a terméket a fent említettől eltérő, bármilyen más célból.

**○ A termék felhasználói**

- Kizárólag akkor használja ezt a terméket, ha előtte elolvasta a kezelési kézikönyvet és megértette a benne leírtakat.
- Ne használja a terméket, ha nem olvasta el a kezelői kézikönyvet, ha megfázásos tünetei vannak, ha gyenge általános fizikai állapotban van illetve, ha fáradt; gyermekeknek tilos használni a terméket.
- Ne feledje! A használatból adódó esetleges személyi sérülésekért vagy anyagi károkért mindig a munkagépet működtető személyt/felhasználót terheli a felelősség.

**○ Tudnivalók a kezelői kézikönyvről**

- Ez a kézikönyv a termék helyes működtetéséhez és karbantartásához elengedhetetlen, lényeges információkat tartalmaz. Kérjük, olvassa el alaposan és jegyezze meg a benne leírtakat.
- A kezelői kézikönyvet olyan helyen őrizze, ahol bármikor könnyen elérhető.
- Ha a kézikönyv elveszett vagy annyira megrongálódott, hogy már nem olvasható, kérjük, szerezzen be egy új példányt az ECHO márkakereskedőtől.
- A kézikönyvben az SI (nemzetközi mértékegység-rendszer) szerinti mértékegységeket használjuk. A zárójelekben feltüntetett számok megközelítő értékek, a mértékegység-átalakítások miatt előfordulhatnak kisebb eltérések.

**○ A termék kikölcsonzése vagy átruházása**

- Ha az ebben a kezelői kézikönyvben leírt terméket harmadik félnek kölcsonadja, a termékkel együtt a kezelői kézikönyvet is adja át. Ha a terméket továbbadja, a termékhez mellékelje a kezelői kézikönyvet is.

**○ Terméktájékoztatók**

- Kérjük, a termékkel kapcsolatos tájékoztatásért, valamint a fogyóeszközök beszerzésére és a termék javítására vonatkozó kérdéseivel, illetve bármilyen más, a termékhez kapcsolódó problémával forduljon az ECHO márkakereskedőhöz.

**○ Közlemények**

- A kézikönyv tartalma értesítés nélkül változhat, ha a modellen változtatás vagy továbbfejlesztés történik. A jobb érhetőség kedvéért egyes ábrákon ettől a modelltől eltérő modell szerepelhet.
- Ha bármilyen információ nem egyértelmű vagy kételyei vannak, kérjük, forduljon ECHO márkakereskedőjéhez.

**○ A modell speciális funkciója: „ES” INDÍTÁS**

- Az „ES” INDÍTÁS egy olyan funkció, amely a forgattyústengely megfelelő fordulatszámán történő elforgatásához generál forgóerőt, a motor beindításához, minimális visszarúgási erő mellett. Az „ES” INDÍTÁSSAL a motor a szokásosnál sokkal gyorsabban beindítható.

## Gyártó

### YAMABIKO CORPORATION

1-7-2 Suehirocho, Ohme, Tokyo 198-8760 JAPÁN

## Európai hivatalos márkaképviselő:

### CERTIFICATION EXPERTS B.V.

P.O. box 5047, Merwedeweg 2, 3621 LR Breukelen, Hollandia

|  |    |
|--|----|
| A termék biztonságos használatának feltételei..... | 4  |
| Figyelmeztető felszólítások.....                   | 4  |
| Egyéb jelölések .....                              | 4  |
| Szimbólumok .....                                  | 4  |
| A biztonsági matrica felragasztásának helye.....   | 6  |
| Hogyan kezelje az üzemanyagot.....                 | 7  |
| A motor kezelése .....                             | 7  |
| A termék kezelése .....                            | 9  |
| A doboz tartalma.....                              | 13 |
| Alkatrészek részletes leírása .....                | 14 |
| Tennivalók összeszerelés előtt.....                | 15 |
| Összeszerelés .....                                | 15 |
| A vágási szög beállítása .....                     | 17 |
| Vállszíj .....                                     | 18 |
| Az üzemanyag előkészítése .....                    | 19 |
| A motor működtetése.....                           | 20 |
| A motor elindítása.....                            | 20 |
| A motor leállítása .....                           | 22 |
| Sövény- és bozótnyírási műveletek .....            | 23 |
| Alapvető sövénynyírási műveletek .....             | 23 |
| Ápolás és karbantartás .....                       | 24 |
| Ápolás és karbantartás .....                       | 24 |
| Tárolás.....                                       | 30 |
| Tárolás hosszú távon (30 nap, vagy több).....      | 30 |
| A termék leselejtezése.....                        | 31 |
| Műszaki adatok.....                                | 32 |
| Megfelelőségi nyilatkozat.....                     | 33 |

# A termék biztonságos használatának feltételei

## Olvassa el figyelmesen ezt a részt, mielőtt a terméket használná.



○ Az ebben a részben leírt óvintézkedések fontos biztonsági információkat tartalmaznak. Kérjük, pontosan tartsa be az óvintézkedéseket.

○ Vegye figyelembe továbbá a kézikönyv különböző részein kiemelt, egyéb óvintézkedéseket.

A [diamond mark] jelöléssel kiemelt szöveg az adott óvintézkedés betartásának elmulasztásából eredő lehetséges következményeket írja le.

## Figyelmeztető felszólítások

Az olyan potenciálisan veszélyes helyzeteket, amelyekben a felhasználó vagy más személyek vonatkozásában fennáll a személyi sérülés veszélye, figyelmeztetésekkel jelöltük a kézikönyvben, az alábbiak szerint. A termék biztonságos működtetése érdekében olvassa el és szigorúan tartsa be ezeket az óvintézkedéseket.

|  |  |   |
|--|--|---|
|  <b>VESZÉLY</b>   |  <b>FIGYELEM</b>  |  <b>VIGYÁZAT</b>   |
| Ez a szimbólum és az azt követő „ <b>VESZÉLY</b> ” kifejezés olyan tevékenységre vagy körülményre figyelmeztet, amely súlyos személyi sérülést vagy halált okoz a felhasználónak vagy a közelben tartózkodóknak. | Ez a szimbólum és az azt követő „ <b>FIGYELEM</b> ” kifejezés olyan tevékenységre vagy körülményre figyelmeztet, amely súlyos személyi sérülést vagy halált okozhat a felhasználónak vagy a közelben tartózkodóknak. | A „ <b>VIGYÁZAT</b> ” olyan potenciálisan veszélyes helyzetre hívja fel a figyelmet amely, ha nem előzik meg, kisebb vagy közepes sérülést okozhat. |







## Egyéb jelölések

A figyelmeztetések mellett a kézikönyvben a következő magyarázó szimbólumokat használjuk:





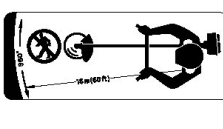





|   |  |  |  |
|---|--|--|--|
|  | A vonallal átlósan áthúzott kör tiltja, ami a körben fel van tüntetve. | <b>MEGJEGYZÉS</b>  | <b>FONTOS</b>  |
|   |  | Ez az üzenet a termék használatára, karbantartására és ápolására vonatkozó javaslatokat tartalmazza. | A „ <b>FONTOS</b> ” kifejezés alatti bekeregetett szöveg fontos információt tartalmaz a termék ebben a kézikönyvben leírtak szerinti használatáról, ellenőrzéséről, karbantartásáról és tárolásáról. |

## Szimbólumok

A kézikönyvben és a terméken magán egy sor magyarázó szimbólummal találkozhat. Kérjük, olvassa el és jegyezze meg a szimbólumok jelentését.

| Szimbólum formája/alakja  | Szimbólum leírása/alkalmazási területe                  | Szimbólum formája/alakja   | Szimbólum leírása/alkalmazási területe              |
|---|---|--|---|
|  | Olvassa el figyelmesen a kezelői kézikönyvben leírtakat |  | Benzin és olaj keveréke                             |
|  | Viseljen szem-, fül- és fejevédőt                       |  | Szívatógomb (indító befecskendező)                  |
|  | Biztonság/Figyelem                                      |  | Ne engedjen senkit 15 m távolságnál közelebb        |
|  | Vészleállító  | <b>T</b>   | Karburátor szabályozása<br>- Alapjárat fordulatszám |

# A termék biztonságos használatának feltételei

| Szimbólum formája/alakja   | Szimbólum leírása/alkalmazási területe               | Szimbólum formája/alakja  | Szimbólum leírása/alkalmazási területe   |
|--|--|---|--|
|   | Ne használja a terméket gyengén szellőztetett helyen |   | Indítócsappantyú szabályozó „Hidegindítás” Pozícióban (Indítócsappantyú zárt helyzetben) |
|   | Tűzveszély, legyen fokozottan óvatos                 |   | Indítócsappantyú szabályozó „Jár” Pozícióban (Indítócsappantyú nyitott helyzetben)       |
|   | Áramütésveszély, legyen fokozottan óvatos            |   | Óvja a környezetet!  |
|   | Ügyeljen a forró felületekre                         |   | Garantált zajteljesítményszint   |
|  | Motorindítás   |  | Tartson távolságot az elektromos forrásoktól   |

# A termék biztonságos használatának feltételei

## A biztonsági matrica felragasztásának helye

- Az ebben a kézikönyvben leírt termékekre az alábbi ábrán látható biztonsági matrica van felragasztva. A termék használata előtt értelmezze a matricán szereplő szimbólumok jelentését.
- Ha a termékre ragasztott matrica idővel olvashatatlanná válik, vagy leválik és elvesz, kérjük, szerezzen be egy cserematricát a márkakereskedőtől és ragassza fel az alábbi ábrán bemutatott helyre. A matricán feltüntetett szimbólumnak mindig jól kivehetőnek kell lennie.

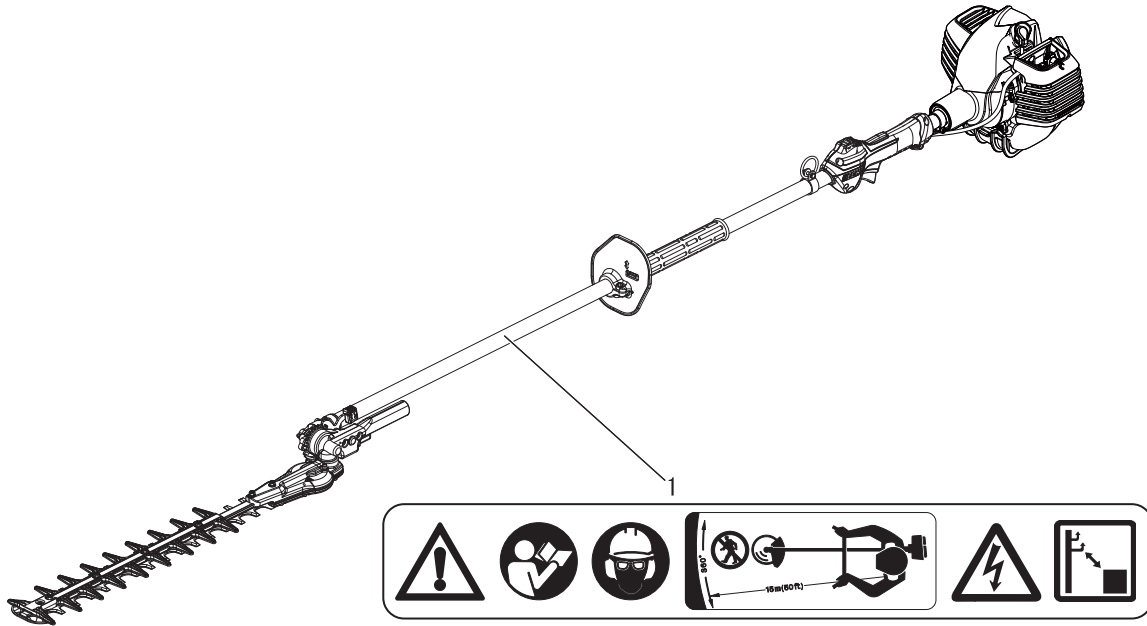

1. Biztonsági matrica (termékszám: 890617-12361)

# A termék biztonságos használatának feltételei

## Hogyan kezelje az üzemanyagot

### VESZÉLY

#### Tűztől védett, biztonságos helyen tankoljon

Az üzemanyag fokozottan gyúlékony és, ha nem megfelelően kezelik, tűzveszélyes. Legyen fokozottan óvatos az üzemanyag keverése, tárolása és mozgatása közben, ellenkező esetben súlyos személyi sérülést okozhat. Szigorúan tartsa be a következő utasításokat.

- Tankolás közben ne cigarettázzon és ne használjon nyílt lángot.
- Ne tankoljon felmelegedett vagy járó motorral.
- ◆ Az üzemanyag lángra lobbanhat, és a tűz égési sérülést okozhat.

#### Üzemanyagkanna és tankolási hely

- Kizárólag engedélyezett üzemanyagkannát használjon.
- Az üzemanyagtartály/kanna nyomás alatt lehet. Először mindig lazítsa meg kissé a tankelzáró kupakot, hogy a nyomás kiegyenlítődjön.
- NE tankoljon zárt helyiségben. Az üzemanyagtartályt MINDIG szabad ég alatt, letakarított, akadálymentes talajon tankolja meg.

#### A kilöccsent üzemanyag tűzveszélyes

Kérjük, tankolás közben tartsa be a következő óvintézkedéseket:

- Mindig csak annyi üzemanyagot töltsön be, hogy az ne érje el a betöltőnyílást. Tartsa be az előírt üzemanyag-szintet (az üzemanyagtartály vállrészének szintjéig).
- Ronggyal törölje fel a túltöltött tartályból kifolyó üzemanyagot.
- Tankolás után csavarja rá szorosan a tankelzáró sapkát.
- ◆ A kifröccsent üzemanyag tűzveszélyes és égési sérülést okozhat, ha begyullad.

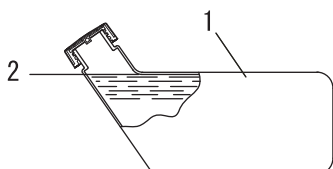

1. Üzemanyagtartály  
2. Tartály vállrésze

#### Ne indítsa el a motort a tankolás helyszínén

- Tilos a motort ugyanazon a helyen elindítani, ahol előzőleg tankolt. Távolodjon el legalább 3 méter távolságra a tankolás helyszínétől, mielőtt a motort beindítaná.

- ◆ A tankolás közben esetlegesen kiszivárgott üzemanyag szikrával érintkezve tüzet okozhat.

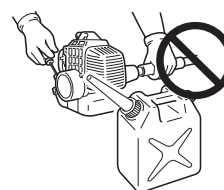

#### Az elszivárgott üzemanyag tüzet okozhat

- Újratankolás után ellenőrizze, hogy nincs szivárgás és nem folyik üzemanyag az üzemanyagcsőben, az üzemanyagrendszer tömitéseinél vagy a tankelzáró sapka környékén.
- Ha üzemanyag-szivárgást vagy -folyást észlel, azonnal állítsa le a munkagépet és forduljon a márkakereskedéshez, hogy a hibát kijavítsák.
- ◆ A legkisebb üzemanyag-szivárgás is tüzet okozhat.

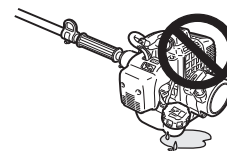

## A motor kezelése

### VESZÉLY

#### Amikor a sövénynyíróval dolgozik, tartson legalább 10 méteres távolságot a villanyvezetésektől és a villanyvezetékkel érintkező faágaktól.

A csuklósan összekapcsolt sövénynyíró nem rendelkezik elektromos áramütés elleni szigeteléssel. Amikor a sövénynyíróval dolgozik, tartson legalább 10 méteres távolságot a villanyvezetésektől és a villanyvezetékkel érintkező faágaktól.

- ◆ Ha a nyíró hozzáér vagy túl közel kerül a villanyvezetékhez, az súlyos, akár halálos személyi sérülést is okozhat.



# A termék biztonságos használatának feltételei

## FIGYELEM

### A motor elindítása

A motor elindításakor fokozottan figyeljen a következő biztonsági óvintézkedésekre:

- Használat előtt ellenőrizze, hogy az összes markolat/fo-gantyú és védőelem a helyén van.
- Ellenőrizze, hogy egyetlen anya és csavar sem lazult ki.
- Győződjön meg róla, hogy nincs üzemanyagszivárgás.
- Ellenőrizze, hogy a vágószár nem sérült és nem kopott. Ha bármilyen rendellenességet észlel, ne használja a terméket.
- Helyezze a terméket lapos, jól szellőző helyre.
- Biztosítson elégséges szabad helyet a termék körül, és ne engedjen embereket vagy állatokat a közelébe.
- Távolítsa el minden akadályt
- Ügyeljen, hogy a vágószárat működés közben ne érintse a talajhoz vagy bármilyen tárgyhoz vagy akadályhoz
- A motor beindításakor a gázemelőtűnek alapjátart helyzetben kell lennie.
- A motor berántásakor tartsa szorosan a talajon terméket.
- A motor berántásakor ne emelje fel a munkagépet a levegőbe.
- ◆ Az itt felsorolt óvintézkedések figyelmen kívül hagyása balesetet vagy akár halálos személyi sérülést is okozhat.

### A motor beindítása után ellenőrizze, hogy észlel-e szokatlan vibrációt vagy zajt a motorból.

- Győződjön meg róla, hogy nem észlelhető rendellenes vibráció vagy zaj a motor beindítása után. Ha rendellenes vibrációt vagy szokatlan zajt észlel, ne használja a terméket. Forduljon a márkakereskedéshez és javíttassa meg a terméket.
- ◆ A lehulló vagy széttörő alkatrészek megsebesíthetik a felhasználót, akár súlyos sérülést is okozva.

### A termék használata közben kerülje az érintkezést a felforrósodott, valamint a nagy feszültség alatt lévő alkatrészekkel.

A termék használata közben, valamint leállítása után néhány percig ne érintse meg a következő felforrósodott, vagy nagy feszültség alatt lévő alkatrészeket.

- Kipufogódob, gyújtógyertya, hajtóműház, és más felforrósodott alkatrészek
- ◆ A felforrósodott alkatrészeket megérintve megégetheti magát.
- Gyújtógyertya, gyújtógyertya-vezeték, és más nagy feszültség alatt lévő alkatrészek
- ◆ Ha nagy feszültségű alkatrészhez ér hozzá miközben a termék működésben van, áramütés érheti.



### Tűz vagy füst esetén elsősorban saját biztonságára gondoljon

- Ha a motorból lángok csapnának fel, vagy a kipufogónyílásoktól eltérő helyen füst jelenne meg, legelső dolga az legyen, hogy eltávolodik a terméktől, saját testi épsége megóvása érdekében.
- Lapátoljon homokot vagy hasonló nem-gyúlékony anyagot a tűzre, hogy elejét vegye annak továbbterjedését, vagy poroltóval oltsa el a tüzet.
- ◆ Igyekezzen higgadt maradni, pánikban olyan reakciói lehetnek, amelyekkel csak tovább növelheti a tüzet, vagy egyéb károsodást okozhat.



### A kipufogógázok mérgezők

- A motorból távozó kipufogógázok mérgező anyagokat tartalmaznak. Ne használja a terméket zárt helyiségben, műanyagelmeű melegházban vagy más rosszul szellőző helyen.
- ◆ A kipufogógázok mérgezést okozhatnak.



### Ellenőrzést és karbantartást a terméken leállított motorral végezzen.

Tartsa be a következő óvintézkedéseket, amikor a terméket használat után átvizsgálja vagy azon karbantartás végez:

- Kapcsolja ki a motort várja meg, hogy lehűljön, mielőtt a terméket átvizsgálná, vagy azon karbantartást végezne.
- ◆ Ellenkező esetben megégetheti magát.
- A termék átvizsgálása vagy karbantartása előtt távolítsa el a gyújtógyertya-sapkát.
- ◆ A véletlenül elindított gép balesetveszélyes.

### A gyújtógyertya ellenőrzése.

A gyújtógyertya ellenőrzésekor tartsa be a következő óvintézkedéseket.

- Ha az elektródák vagy a kábelsaruk kopottak, vagy repedés látható a kerámiabevonaton, cserélje az alkatrészeket.
- Szikratesztet (a gyújtógyertya szikrázásának ellenőrzését) kizárólag a márkaszerviz végezhet.
- A szikratesztet tilos a gyújtógyertya-furat közelében végezni.
- Szikratesztet tilos kifröccsent üzemanyag vagy gyúlékony gázok közelében végezni
- A gyújtógyertya fém alkatrészeit tilos megérinteni
- ◆ A gyújtógyertya tüzet vagy áramütést okozhat.



# A termék biztonságos használatának feltételei

## A termék kezelése Általános óvintézkedések

### FIGYELEM

#### Kezelői kézikönyv

- Kérjük, a termék használata előtt olvassa el a kezelői kézikönyvet a termék szakszerű működtetésének biztosításához.
- ◆ Ennek elmulasztása balesetet vagy súlyos személyi sérülést okozhat.



#### Tilos a terméket a rendeltetésszerű használatától eltérő, más célra használni.

- A terméket tilos a kezelői kézikönyvben leírtaktól eltérő módon és célra használni.
- ◆ A termék módosítása balesetet vagy súlyos személyi sérülést okozhat.

#### Termékmódosítás tiltása

- A terméket tilos módosítani.
- ◆ A termék módosítása balesetet vagy súlyos személyi sérülést okozhat. A gyártói garancia nem terjed ki semmilyen, a termék módosítása miatt bekövetkezett kárra.

#### Nem ellenőrzött és nem megfelelően karbantartott munkagép használatának tiltása

- A terméket tilos használni, ha az nem volt átvizsgálva és nincs rendszeresen karbantartva. A termék karbantartását és ellenőrzését rendszeresen el kell végezni.
- ◆ Ennek elmulasztása balesetet vagy súlyos személyi sérülést okozhat.

#### A termék kikölcsönzése vagy átruházása

- Ha a terméket kölcsönadja, a termékkel együtt a kezelői kézikönyvet is adja át.
- Ha a terméket továbbadja, a termékhez mellékelje a kezelői kézikönyvet is.
- ◆ Ennek elmulasztása balesetet vagy súlyos személyi sérülést okozhat.

#### Hogyan kell felkészülni egy esetleges sérülésre

Munkavégzés előtt legyen felkészülve arra, hogy egy véletlenül bekövetkező személyi sérülés esetén mit kell tennie.

- Elsősegély-készlet
- Törölköző és zsebkendő (ha vérzést kellene megállítani)
- Síp vagy mobiltelefon (ha segítséget kellene hívnia)
- ◆ Amennyiben egy esetleges sérülés esetén nem tud elsősegélyt venni, vagy külső segítséget hívni, a sérülés súlyosbodhat.

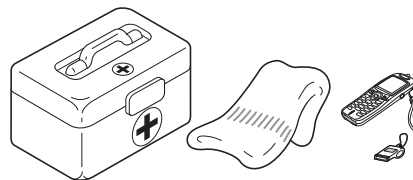

## A használatra vonatkozó óvintézkedések

### VESZÉLY

#### Azonnal állítsa le a motort, ha a vágókések megszorulnak.

- Ne próbálja járó motor mellett eltávolítani a vágókés szorulását okozó tárgyat.
- ◆ A szorulást okozó növényzet vagy tárgy eltávolításakor a hirtelen elinduló vágókés súlyos sérülést okozhat.

#### Ne távolítsa el a vágásvédőt:

- Soha ne használja a terméket a vágásvédő nélkül. Ha a vágásvédőt karbantartás miatt el kell távolítani, kérje márkakereskedője tanácsát.
- ◆ Ennek figyelmen kívül hagyása súlyos személyi sérülést okozhat.

# A termék biztonságos használatának feltételei

## FIGYELEM

### A termék felhasználói

A következő felhasználóknak tilos a terméket használniuk:

- fáradt, nem kipihent személynek,
  - olyan személynek, aki alkoholt fogyasztott,
  - olyan személynek, aki gyógyszeres kezelésen van,
  - várandós személynek,
  - olyan személynek, aki gyenge fizikai állapotban van,
  - olyan személynek, aki nem olvasta el a kezelői kézikönyvet, valamint
  - kiskorú személynek.
- ◆ Az utasítások be nem tartása bal esetet okozhat.
- A termék gyújtási rendszere működés közben elektromágneses mezőt generál. Az elektromágneses mező a szívritmus-szabályozókkal interferenciába kerülhet, és akár a szívritmus-szabályozó meghibásodását is okozhatja. Annak érdekében, hogy ne tegye ki magát egészségügyi kockázatnak, a szívritmus-szabályozóval élő személynek javasoljuk, kérje ki orvosa tanácsát, mielőtt a terméket használná.



### A termék használatának és működtetésének környezete

- Ne használja a terméket olyan helyen, ahol nem tudja biztonságosan megvetni a lábát illetve ne használja a terméket esős idő után; mindkét esetben könnyen elcsúszhat, ami veszélyes.
  - Mindig stabil talajon dolgozzon, ahol nem csúszhat el és nem veszítheti el egyensúlyát. Ne dolgozzon úgy, hogy csúszós, egyenetlen vagy instabil talajon kelljen állnia. Ne dolgozzon kényelmetlen testtartásban, vagy létrán. Ne dolgozzon olyan helyzetben, ahol karjaival túl kell nyúlnia.
  - Ne működtesse a terméket sötétben és kivilágítatlan helyen, gyenge látási viszonyok között.
  - A nehéz védőfelszerelés miatt a gépkezelő hamarabb elfárad, és a túlmelegedés miatt hőgutát is kaphat. A nehezebb kerti munkát kora reggelre vagy késő délutánra időzítse, mert ilyenkor hűvösebb van.
  - Legyen fokozottan óvatos a feszülő ágakkal, mivel viszarugózáskor a mozgó ág megütheti.
- ◆ Ha csúszik nehezen tud dolgozni; ha elcsúszott vagy elesett, súlyosan megsérülhet.

### A termék szállítása

Amikor az alábbiakban felsorolt körülmények között szállítja a munkagépet: kapcsolja ki a motort, várja meg, hogy a vágókések leálljanak, helyezze rá a vágószártokot, és a felforrósodott kipufogódobot tartsa a lehető legtávolabb testétől.

- Amikor a munkaterületet gyalogosan megközelíti.
  - Amikor munkavégzés közben egy másik sávba gyalogol át.
  - Amikor a munkaterületet gyalogosan elhagyja.
- ◆ Ezen óvintézkedések figyelmen kívül hagyása égési- vagy más, súlyos személyi sérülést okozhat.

- A termék járművel történő szállításakor először engedje le a maradék üzemanyagot a tartályból és illessze fel a vágószár tokját, majd rögzítse a terméket biztonságosan, hogy ne mozogjon a járműben.
  - A csuklós sövénynyíró kézben történő szállításakor a vágószerkezetet hátrafelé kell irányítani, a vágókéssel visszahúzott vagy szállítási helyzetben.
- ◆ A járműben nem kiürített tankkal szállított termék tűzveszélyes.

### Vibráció és alacsony hőmérséklet

A vibrációnak és hidegnek való együttes kitettség az ujjakat érintő kóros állapotot válthat ki, amit az orvostudomány Raynaud-jelenségként ismer. A vibrációnak és hidegnek való kitettség bizsergő és égő érzést, majd az ujjak elfehéredését és zsibbadását okozhatja.

Mivel nem ismert, hogy mekkora mértékű kitettség váltja ki ezt a kóros állapotot, nyomatékosan javasoljuk a következő óvintézkedések szigorú betartását.

- Munkavégzés közben óvja a testét a hidegtől, különösen képpen a fejét, a nyakát, a lábát és a bokáját, valamint kezeit és csuklóit.
  - A megfelelő vérkeringéshez fontos, hogy munkavégzés alatt gyakran tartson pihenőt és mozgassa át karjait. Ne dohányozzon.
  - Korlátozza a munkavégzés óráinak számát. Igyekezzen a munkaideje alatt olyan tevékenységet is végezni, amelyben sem a sövénynyíróval, sem másfajta kézi szerszámgéppel nem kell dolgoznia.
  - Ha rosszullét jelentkezik, bőre kipirosodik és ujjai megduzzadnak, elfehérednek és érzéketlenné válnak, azonnal kérje ki orvosa tanácsát mielőtt újra olyan munkát végezne, ahol vibrációnak és hidegnek kell kitennie magát.
- ◆ A fenti utasítások figyelmen kívül hagyása egészségkárosodást okozhat.

### Ismétlődő terhelés miatti sérülés

Ha az ujjak, kezek, karok és vállak izmait és inait túl sokat használjuk, ez az illető testrészek érzékenységét, duzzadását, zsibbadását és erős fájdalmát okozhatja. Bizonyos ismétlődő kézmozdulatok fokozott kockázatot jelentenek az ismétlődő terhelés miatti sérülés (RSI) kialakulásában.

Az RSI kialakulása kockázatának csökkentéséhez, tartsa be a következő utasításokat:

- Lehetőleg ne hajlítsa, nyújtsa vagy csavarja ki csuklóját.
  - Az ismétlődő mozdulatok korlátozása érdekében rendszeres időközönként tartson szünetet és pihentesse kezeit. Csökkentse az ismétlődő mozdulatok erejét és sebességét.
  - Végezzen gyakorlatokat a kéz- és karizmok megerősítésére.
  - Ha ujjában, kezében, csuklójában vagy karjaiban zsibbadást érez, forduljon orvoshoz. Az ismétlődő terhelés miatti sérülés időben történő felismerésével megelőzhető az inak és izmok maradandó sérülése.
- ◆ A fenti utasítások figyelmen kívül hagyása egészségkárosodást okozhat.

# A termék biztonságos használatának feltételei

## FIGYELEM

### Távolítson el az útból minden akadályt és tárgyat, mielőtt a termékkel dolgozna

- Vizsgálja át előre a munkavégzés területét. Távolítsa el minden követ, fémtárgyat és minden olyan tárgyat, amely a vágószar elakadását vagy a termék sérülését okozhatja.
- ◆ Balesetet vagy súlyos személyi sérülést okozhat a tárgyakban megakadó és azokról visszadobott vágószerszám.

### Ha bármilyen probléma lép fel, azonnal állítsa le a motort.

Ha az alábbi körülmények bármelyike bekövetkezik, azonnal állítsa le a motort és várja meg amíg a vágószerkezet leáll, majd vizsgálja meg a termék alkatrészeit. A sérült alkatrészeket cserélje ki.

- Ha munkavégzés közben a vágószerkezet kőhöz, fához, oszlophoz, vagy egyéb akadályhoz ütődik.
- Ha a termék hirtelen rendellenesen vibrálni kezd.
- ◆ A sérült alkatrészekkel működtetett munkagép balesetet vagy súlyos személyi sérülést okozhat.

### A használatban lévő termék 15 méteres körzete veszélyes zónának számít.

A termék használatának 15 méteres körzete veszélyes zónának számít. Amikor a termékkel dolgozik, szigorúan tartsa be a következő óvintézkedéseket.

- Ne engedje, hogy gyermekek, állatok vagy más személy a veszélyes zónában tartózkodjon.
- Ha bárki belép a veszélyes zónába, állítsa le a motort és várja meg, amíg a vágószerszám már nem forog.
- A munkagéppel dolgozó személynek előre jelezze közeledési szándékát, még mielőtt a veszélyes zónába belépne – például úgy, hogy egy kisebb faágat/gallyat hajít irányába – majd mielőtt közeledne várja meg, hogy az illető a motort leállítsa és a vágószerszám is leálljon.
- Senkinek engedje, hogy a levágni kívánt sövényt vagy bokrot kézzel megtartsa.
- ◆ A vágószerszám súlyos személyi sérülést okozhat, ha hozzáérnek.

### Ne vágjon a vágószerszámmal, ha az alapjáratí fordulatszámán forog.

- Ne használja a sövénynyíró, ha a vágószerszám forog és a gázemelőt alapjáratí helyzetbe van kapcsolva. Azonnal állítsa le a motort és állítsa be a karburátort.
- ◆ A termék módosítása balesetet vagy súlyos személyi sérülést okozhat.

### Működtetés

- Soha ne vegye el a kezét, ha a vágószerszám mozgásban van.
- A vágási szöveget kizárólag a laposan lefektetett berendezésen állítsa be, a kapcsolóval „STOP” leállítás állásban. Ne állítsa a kést állva.
- ◆ Ha nem tartja be ezeket az utasításokat, a munkagép nem biztonságos kézben tartásával súlyos személyi sérülést okozhat.

### Várja meg, hogy a vágószerszám teljesen leálljon, mielőtt a terméket a talajra helyezné

- A motor kikapcsolása után várja meg, hogy a vágókések teljesen nyugalmi helyzetben legyenek, mielőtt a terméket a talajra elhelyezné.
- ◆ A vágószerszám a motor kikapcsolását követő rövid idejű szabadon forgása alatt is sérülésveszélyes.

### Távolítson el minden törmelékét a kipufogódobról

- Ha a motor kipufogódobja körüli felületekre fű, levelek, gally vagy túlságosan sok zsír rakódott le, állítsa le a motort és távolítsa el a lerakodást, ügyelve, hogy ne érintse meg a felforrósodott alkatrészeket.
- ◆ Az ilyen lerakodás tűzveszélyes, ezért az előbbi utasítás figyelmen kívül hagyásával tüzet okozhat.



## FIGYELEM

### Ne használja a terméket kemény tárgy vágására

- Ne használja a terméket kemény tárgy, pl. huzal vagy acéllemez vágására.
- Ha a vágókés akadályba ütközik, vagy bármilyen akadályozza megfelelő működését, állítsa le a motort és vizsgálja meg a vágókéseket, hogy nem sérültek-e.
- ◆ Ezen utasítások be nem tartása a termék eltörését, vagy balesetet okozhat.

### Ne használja a terméket létrán vagy emelvényen

- Kerülje az olyan pozíciókat, ahol túl kell nyúlnia vagy nem tud stabil felületen állni.
- Ne használja a terméket úgy, hogy létrán tartózkodik vagy egy tőkén áll.
- ◆ Ennek elmulasztása balesetet vagy súlyos személyi sérülést okozhat.

# A termék biztonságos használatának feltételei

## Védőfelszerelés

### FIGYELEM

#### Kötelező védőfelszerelés viselése

Valahányszor a sövénynyíróval dolgozik, viselje a következő védőfelszerelést.

- a **Fejvédelem (sisak):** A fej védelmét szolgálja
  - b **Külső fülvédő vagy fül dugó:** Szerepe a hallásvédelem
  - c **Védőszemüveg:** Szerepe a látásvédelem
  - d **Védőkesztyűk:** A kezeket óvja a hidegtől és vibrációktól
  - e **Megfelelő méretű munkaruha (hosszú ujjú, hosszú szárú nadrággal):** Szerepe a teljes test védelme
  - f **Ellenálló anyagból készült, csúszásgátlós talpú bakancs vagy csúszásgátlós talpú munkabakancs:** Szerepe a láb és lábfejek védelme
- ◆ Ezen előírások figyelmen kívül hagyása látás- vagy hallás-sérülést, illetve akár súlyos személyi sérülést is okozhat.

**Ha szükséges, kérjük, viselje az alábbi védőfelszerelést.**

- Pormaszk:** Szerepe a légzőszervek védelme
- Hálós méhészkalap:** Méhcsípés ellen nyújt védelmet
- Arcmaszk:** Amikor fej fölött kell nyírnia, viseljen CE előírásoknak megfelelő védősisakot és teljes arcmaszkot.

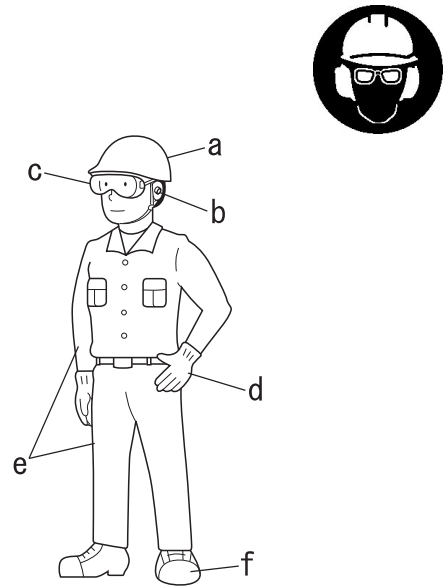

#### Viseljen megfelelő védőruházatot

**Ne viseljen nyakkendőt, ékszert, vagy olyan bő ruhát, amelyet a munkagép becsíphet. Ne hordjon nyitott lábbelit és ne működtesse a munkagépet mezítláb vagy rövid szárú nadrágban.**

- ◆ Ezen előírások figyelmen kívül hagyása látás- vagy hallás-sérülést, illetve akár súlyos személyi sérülést is okozhat.



# A doboz tartalma

- ♦ A dobozban külön becsomagolva található a munkagép különböző alkatrészei.
- ♦ Miután a dobozt kibontotta, kérjük, ellenőrizze, hogy az alábbi alkatrészek maradéktalanul megvannak.
- ♦ Ha bármilyen alkatrész hiányzik vagy sérült, forduljon a márkakereskedéshez.

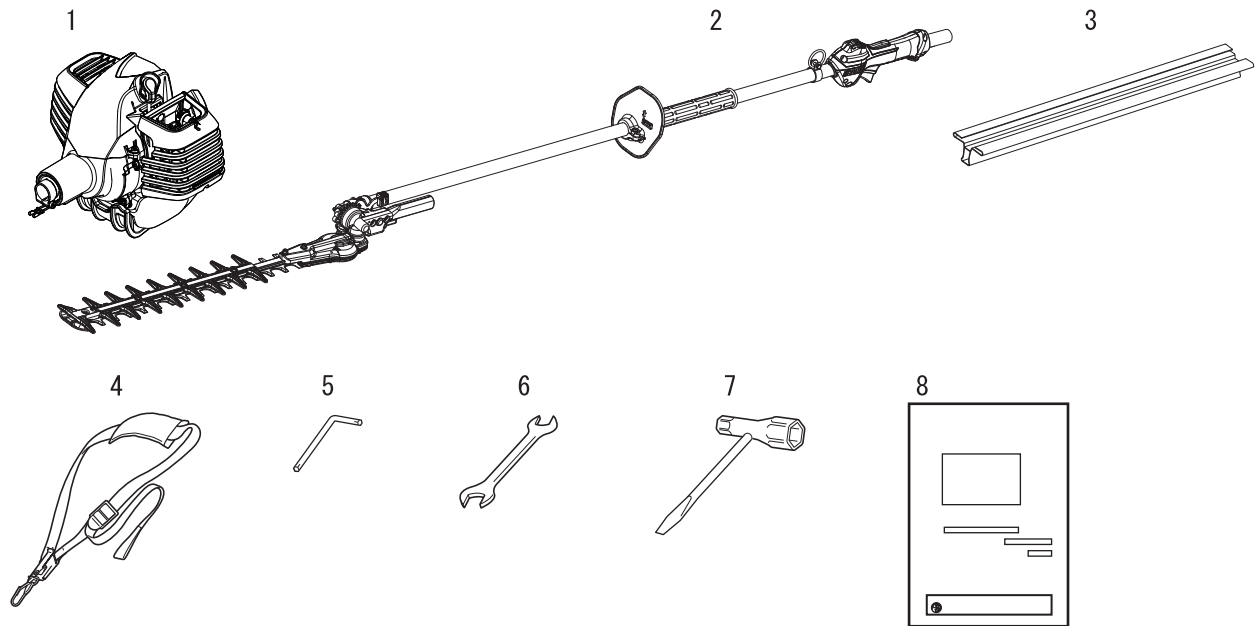

1. Fejegység
2. Működtetőtengely
3. Vágókéstok
4. Vállszíj
5. L-alakú kulcs

6. Villáskulcs
7. Imbuszkulcs
8. Kezelői kézikönyv

# Alkatrészek részletes leírása

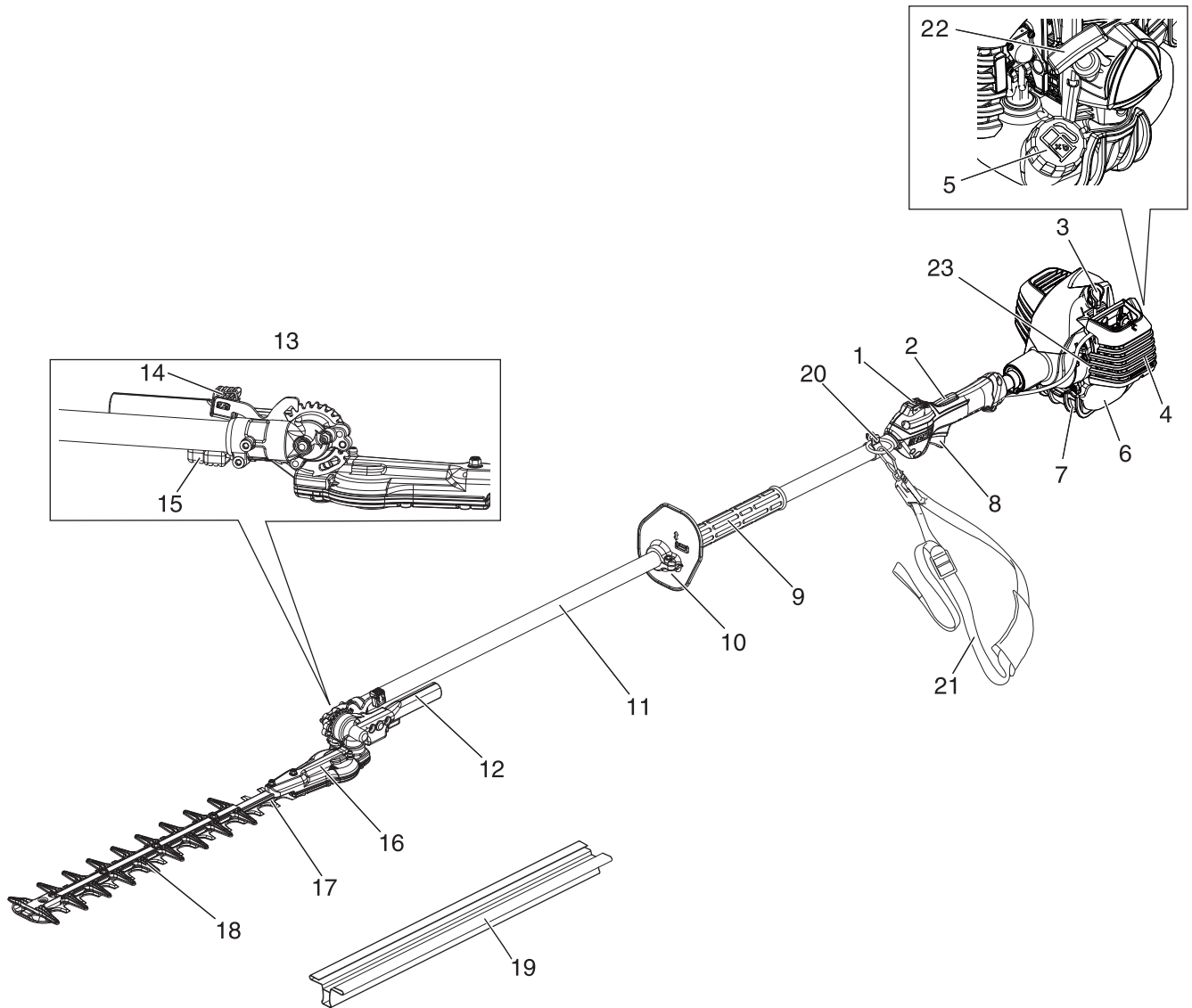

1. **Gyújtáskapcsoló** A motor elindítását és leállítását szabályozó kapcsoló.
2. **Gázemelőzár** A gázemelő véletlenszerű működtetését meggátoló szerkezet.
3. **Gyújtógyertya**
4. **Levegőszűrő-fedél** A levegőszűrőt takarja le.
5. **Tankelzáró sapka** Az üzemanyagtartályt zárja le.
6. **Üzemanyagtartály** Ebben található az üzemanyag és az üzemanyagszűrő.
7. **Üzemanyagtartály-védő**
8. **Gázemelő** A gépkezelő ujjával működtethető és a motorfordulatszám szabályozható vele.
9. **Első markolat**
10. **Kézvédő** Az első fogantyú és a vágószerkezet közötti kézvédő lemez, amelynek szerepe, hogy óvja a felhasználó kezét a sérüléstől, ha az lecsúszna a markolatról.
11. **Tengelycső** Az erőátviteli tengely burkolóháza.
12. **Vágóegység szabályzókar** A vágószerkezet vágási szögének biztonságos kézi állítását teszi lehetővé.
13. **Sővénynyíró vágószerkezet**
14. **Reteszár** A vágószög rögzíthető vele.
15. **Reteszkioldó** Biztonsági alkatrész, amely megakadályozza, hogy a retesz véletlenül kinyíljon.
16. **Fogaskerékház-szerelvény** A vágószerkezethez erő továbbító fogaskereket tartalmazó fogaskerékház.
17. **Vágórúd és vágószerkezet** A vágókésekből és vágólappból álló részegység, amely a vágást végzi.
18. **Vágásvédő** A vágószerkezeten lévő életlen toldat.
19. **Vágókéstok** A munkagép szállításához vagy tárolásához illeszse a vágókéstokot a vágókésre.
20. **Felfüggesztési pont** Ehhez a szerkezethez erősíthető a vállszíj.
21. **Vállszíj** Állítható szíj a munkagép felfüggesztéséhez.
22. **Berántókar** Kihúzható fogantyú, a motor beindításához.
23. **Típus és sorozatszám**

# Tennivalók összeszerelés előtt

## Összeszerelés

### FIGYELEM

Tanulmányozza alaposan a kezelői kézikönyvet a termék helyes összeszerelése érdekében.

◆ A helytelenül összeszerelt munkagép használata balesetveszélyes és személyi sérülést okozhat.



### Csatlakoztassa a külső csövet a fejegységre

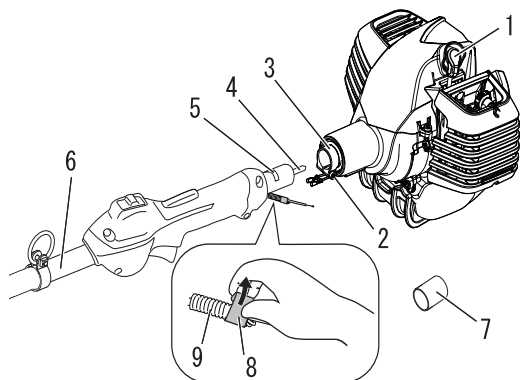

1. Gyújtógyertya
2. Szorítócsavar
3. Csőbilincs
4. Hajtótengely
5. Matrica
6. Külső cső
7. Védőhüvely
8. Szalag
9. Cső

1. Helyezze a fejegységet megtisztított, lapos talajra, a gyújtógyertyával felfelé.
2. Csúsztassa le a védőburkolatot a külső cső végéről.
3. Távolítsa el a szalagot a csőről.
4. Az L-kulccsal lazítsa meg a cső szorítócsavarját.
5. Csúsztassa a külső csövet a csőbilincsbe, a cső aljáig. Ha nehezen lehet beszerelni, forgassa el kissé a külső csövet vagy a hajtótengelyt, amíg érzi, hogy a hajtótengely bordái a fejegységhez kapcsolódnak.
6. A külső csövet úgy állítsa be, hogy a fogaskerékház kihajtótengelye a kipufogódob-burkolaton bal oldalon legyen.
7. Csúsztassa a külső csövet a fejegységbe a matricáig.

### FIGYELEM

○ Győződjön meg róla, hogy a tankelzáró sapka szorosan a helyén van.

◆ Ennek elmulasztása személyi sérülést vagy súlyos balesetet okozhat, illetve tűzveszélyes lehet.

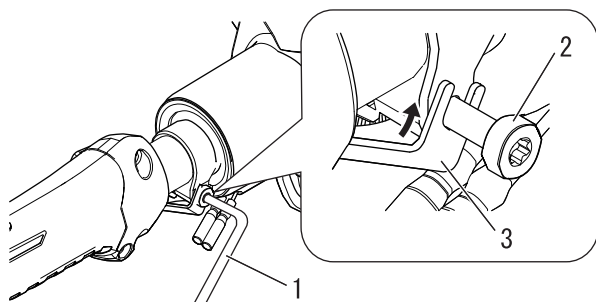

1. L-alakú kulcs
2. Szorítócsavar
3. Kapocs

### VIGYÁZAT

○ Ne erőltesse a tengelycsövet a fejegységbe.

◆ A túl nagy erő miatt a tengelycső és a hajtótengely sérülhet.

8. Szorítsa meg a kapcsot a szorítócsavarral.
9. Húzza meg szorosan a szorítócsavart.

# Tennivalók összeszerelés előtt

## Csatlakoztassa a gázbowdent

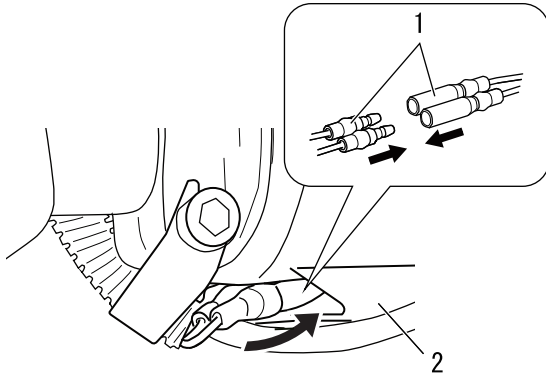

1. Gyújtásvezetékek
2. Ventilátorburkolaton lévő rekesz

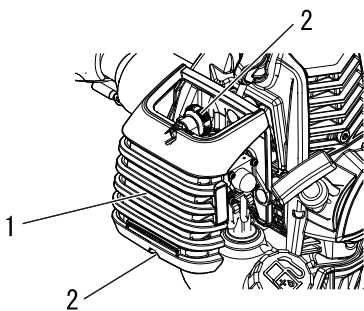

1. Levegőszűrőház
2. Levegőszűrőház-gomb

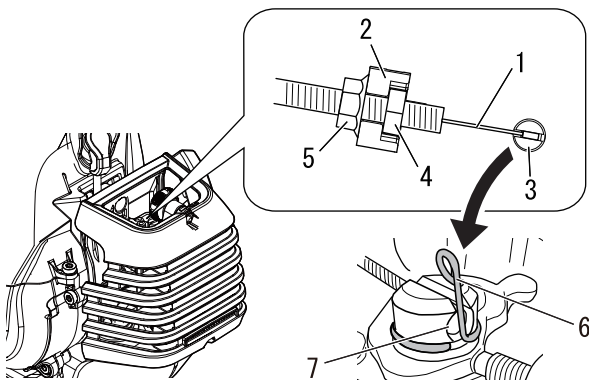

1. Gázbowden
2. Beállító szerelvény
3. Gázbowden-forgató lyukba
4. Állítóanya
5. Ellenanya
6. Kapocs
7. Fügőleges vágat

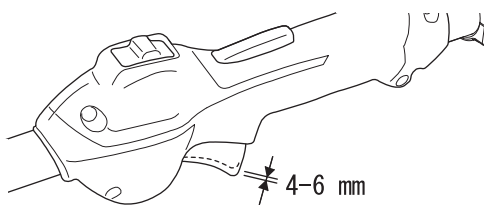

1. Csatlakoztassa a 2 gyújtásvezetéket a gázbowden csöveztől a 2 motoron lévő gyújtásvezetékhez.
2. Helyezze a csatlakoztatott gyújtásvezetéseket a ventilátor burkolat rekeszébe.

## **⚠ VIGYÁZAT**

- A vezetékeknek nem szabad akadályozniuk a gázbowden működését.

3. Lazítsa meg a levegőszűrőház-gombot és távolítsa el a levegőszűrőházat.

4. Helyezze a gázbowdent a beállító szerelvénybe, majd a bowdenvéget vezesse át a karburátor gázbowden-forgató lyukba.
5. Illessze a kapocs függőleges részét a függőleges nyílásába, hogy megtartsa a bowdenvéget.

6. A gázkarnak körülbelül 4–6 mm-es holtjátékkal kell rendelkeznie.
7. Fordítsa el az állítóanyát kifelé vagy befelé a megfelelő, 4–6 mm-es holtjáték eléréséhez.
8. Ellenőrizze, hogy a gázkarn simán, akadásmentesen működik.
9. Ellenőrizze, hogy a gázkarn akadálymentesen működik és a teljesen kinyitott gáz/alacsony alapjáratú fordulatszám jól be vannak állítva.
10. Szorítsa meg az ellenanyát.
11. Szerelje fel a levegőszűrőházat.

# Tennivalók összeszerelés előtt

## A vágási szög beállítása

### ⚠ VESZÉLY

- Ne járó motorral állítsa be a vágószerszámot.
- ◆ Ennek figyelmen kívül hagyása balesetet vagy súlyos személyi sérülést okozhat.

### ⚠ FIGYELEM

- A sövényvágó kései élesek. A vágószerkezet beállításakor viseljen védőkesztyűt.
- Viseljen ellenálló anyagú, erős védőkesztyűt, amikor a fűnyíróval dolgozik. Amikor munka közben a vágószerkezetet ki kell cserélni, először kapcsolja ki a motort és győződjön meg róla, hogy a vágótárcsa nem forog.
- Ne támassza a sövényvágót a végére a vágási szög beállításakor, mivel ez balesetveszélyes és súlyos személyi sérülést okozhat.
- A fogaskerék használata közben **FELFORRÓSODIK**. A vágási szög beállításakor markolja meg a vágóegység szabályozókart; ellenkező esetben súlyos személyi sérülés következhet be.
- ◆ Ennek figyelmen kívül hagyása balesetet vagy súlyos személyi sérülést okozhat.

## A sövénynyíró vágószerkezet beállítása

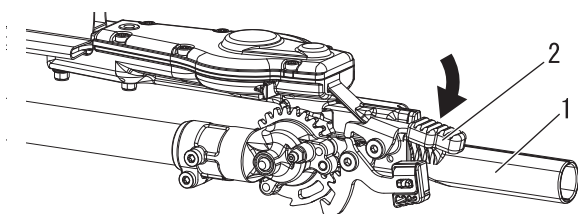

1. Szabályozókar
2. Reteszkioldó

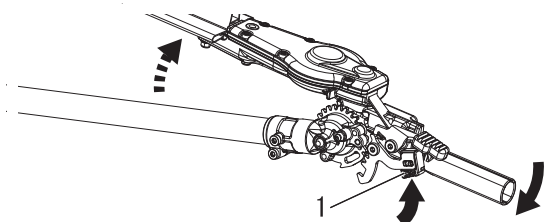

1. Reteszár

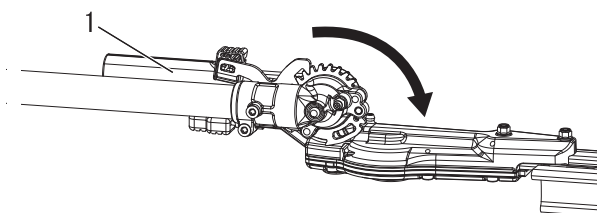

1. Szabályozókar

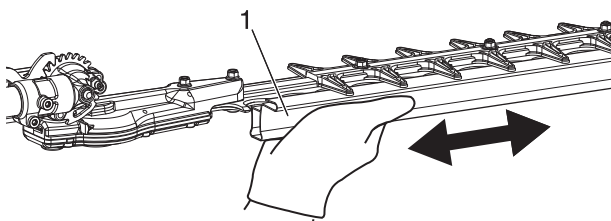

1. Vágókéstok

1. Helyezze a sövénynyírót lapos, egyenes felültre úgy, hogy a motor az üzemanyagtartály védőn támaszkodjon. Győződjön meg róla, hogy a vágókéstok fel van illesztve a vágószerszámra.
2. A jobb kezével markolja meg a külső csövet a fogantyú mellett. A bal kezével markolja meg a szabályozókart a vágószerszámon. Bal keze mutatóujjával nyomja meg a reteszkioldót. Bal keze hüvelykujjával nyomja meg a reteszzárat.
3. Miközben lefele nyomja a reteszkioldót, forgassa el a vágószerkezetet a szabályozókarral, amíg el nem éri a kívánt vágási szöget.
4. Oldja a reteszzárat és a reteszkioldót. A reteszzárnak és reteszkioldónak teljesen vissza kell térnie az első helyzetbe.
5. Távolítsa el a vágókéstokot a vágókésekről. A motort most el lehet indítani.

### FONTOS

A reteszkioldó egy reteszeltést biztosít, amely megakadályozza a reteszvár véletlen megnyomását.

### ⚠ VIGYÁZAT

- A vágókéstok fel- és leszerelésekor tartsa meg kézzel a vágókéstok alatti fogantyút.
- ◆ Az utasítások be nem tartása személyi sérülést okozhat.

# Tennivalók összeszerelés előtt

## A vágószerkezet pozíciójának beállítása

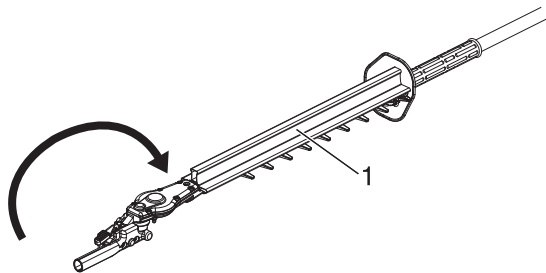
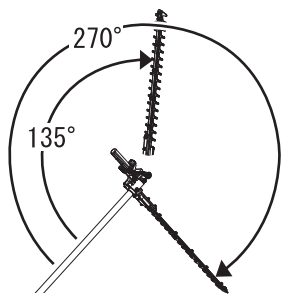

1. Vágókéstok

A vágószerkezet a külső csőhöz képest 135° és 270° fokban állítható, 10 különböző pozícióban. Minden beállítás után ellenőrizze, hogy a reteszár biztonságosan zár.

## Beállítás tároláshoz és szállításhoz

1. Leállított motorral szerelje fel a vágókéstokat a vágókésre.
2. Forgassa el a vágószerkezetet, hogy párhuzamos legyen a csővel.
3. Ellenőrizze, hogy a reteszár visszatért biztonságosan a helyére.
4. Szállítás és tárolás előtt győződjön meg róla, hogy a vágókéstok fel van illesztve a vágószerszámmra.

## FIGYELEM

- Ne járassa a motort, miközben a vágószerkezetet tárolási alaphelyzetbe állítja.

## Vállszíj

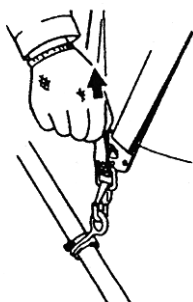
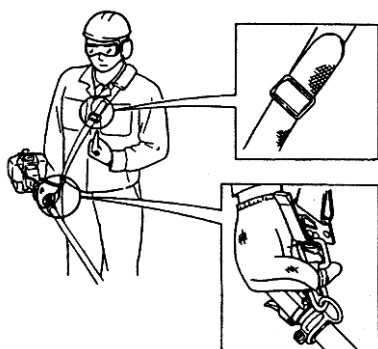

1. Akassza be a szíj kampóját a külső csővön lévő akasztókampóba.
2. A szíjat úgy viselje, hogy a kampó a jobb oldalán legyen.
3. Állítsa be a vállszíjat olyan hosszúságúra, hogy a munkagépet kényelmesen tudja tartani és működtetni.

## FONTOS

A vállszíj vagy vállheveder kipárnázott vállrészének a váll oldalán kell elhelyezkednie, a lehető legkényelmesebben. Ellenőrizze, hogy minden kampó és szabályozó szerkezet biztonságos.

## Vészkioldó

- \* Vészhelyzetben húzza meg erőteljesen a kampó fehér fülét. A munkagép ekkor kioldódik a vállszíjról.

# Tennivalók összeszerelés előtt

## Az üzemanyag előkészítése

### VESZÉLY

- Az üzemanyag fokozottan gyúlékony ezért nem megfelelő kezelése tűzveszélyes. Figyelmesen olvassa el és szigorúan tartsa be a jelen kézikönyv "A termék biztonságos használatának feltételei" részben leírtakat.
- Újratankolás után csavarja be szorosan a tankelzáró sapkát, majd ellenőrizze, hogy nincs szivárgás és nem folyik üzemanyag az üzemanyagcsőben, az üzemanyagrendszer tömítéseinél vagy a tankelzáró sapka környékén. Ha üzemanyag-szivárgást vagy -folyást észlel, azonnal állítsa le a munkagépet és forduljon a márkakereskedéshez, hogy a hibát kijavítsák.
- ◆ A berobbant üzemanyag égési sérüléseket és tüzet okozhat.



### VIGYÁZAT

**Az üzemanyagtartály és a környező levegő között nyomáskülönbség van. Tankoláskor lazítsa meg kissé a tankelzáró sapkát, hogy a nyomáskülönbség kiegyenlítődjön.**

- ◆ Ha ezt elmulasztja, üzemanyag fröcsöghet ki a tartályból.

## MEGJEGYZÉS

A hosszú ideig tárolt üzemanyag öregedik. Mindig legfeljebb annyi üzemanyagot tankoljon, amennyit harminc (30) nap alatt biztosan elhasznál. Ne közvetlenül az üzemanyagtartályban keverje össze.

## Üzemanyag



- ◆ Az üzemanyag normálbenzin és léghűtéses, 2-ütemű motorhoz gyártott motorolaj keveréke. Javasolt legalább 89-es oktánszámú, ólommentes benzint tankolni. Ne használjon olyan üzemanyagot, amely metilalkoholt, vagy 10%-nál több etilalkoholt tartalmaz.
- ◆ Javasolt keverékarány; 50: 1 (2 %) ISO-L-EGD szabvány szerint (ISO/CD 13738), JASO FC, FD besorolású és ECHO által ajánlott olaj.
  - Ne használjon vízhűtéses kétütemű motorhoz vagy motor-kerékpár-motorhoz ajánlott olajat.
  - Ne közvetlenül az üzemanyagtartályban keverje össze.
  - Ne locsogtassa ki a benzint vagy az olajat. A kilocsant benzint mindig törölje fel.
  - Különös óvatossággal kezelje a benzint, mivel fokozottan gyúlékony.
  - Kizárólag engedélyezett üzemanyagnak tárolja az üzemanyagot.

## Tankolás

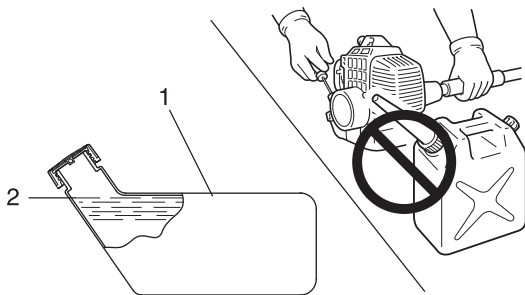

1. Üzemanyagtartály

2. Tartály vállrésze

- ◆ A szabad ég alatt, akadálymentes talajon tankoljon, majd csavarja fel szorosan a tankelzáró sapkát. Ne zárt helyiségben töltsen át az üzemanyagot.
- ◆ A tankoláshoz helyezze a terméket és az üzemanyagnak a talajra. Ne tankoljon teherautó rakodófelületén, vagy hasonló helyen.
- ◆ A tankot legfeljebb a tank vállrészig töltsen fel üzemanyaggal.
- ◆ Az üzemanyagtartály és a környező levegő között nyomáskülönbség van. Tankoláskor lazítsa meg kissé a tankelzáró sapkát, hogy a nyomáskülönbség kiegyenlítődjön.
- ◆ Törölje fel a lecsöpögött üzemanyagot.
- ◆ Távolodjon el legalább 3 méter távolságra a tankolás helyszínétől, mielőtt a motort beindítaná.
- ◆ Az üzemanyagnak tárolja a tartályban, tűztől távol.

# A motor működtetése

## A motor elindítása

### FIGYELEM

- A motor beindításakor tartsa be a 4 oldalon, a „A termék biztonságos használatának feltételei” részben leírt utasításokat, a termék szakszerű használatához.
- A vágószerszám a motor elindításakor azonnal működésbe lép, ami az irányítás elvesztését és súlyos személyi sérülést okozhat. A vágószerszám mozgó alkatrészeit tartsa távol a talajtól és az olyan tárgyaktól, amelyekbe beleakadhat vagy amelyeket a mozgásban lévő vágószerkezet elröpíthet.
- Ha a vágókések mozognak, amikor a gázemelőt alaphelyzetben van a motor elindítása után, kötelező beállítani a karburátort, mielőtt a terméket használhatná.
- A vágókések akkor jönnek mozgásba, amikor a motor-fordulatszám eléri a tengelykapcsoló működtetési fordulatszámát.
- ◆ Az itt felsorolt óvintézkedések figyelmen kívül hagyása balesetet vagy akár halálos személyi sérülést is okozhat.

### MEGJEGYZÉS

- Először húzza ki óvatosan a berántófogantyút, majd hirtelen sokkal gyorsabban. Ne húzza ki a teljes hossza 2/3 részénél tovább a berántózsínort.
- Ne engedje el a berántófogantyút, amint az visszatér a behúzott helyzetbe.

### Hideg motor indítása

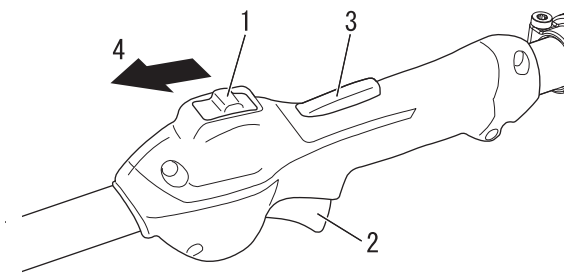

1. Gyújtáskapcsoló
2. Gázemelő
3. Gázemelőzár
4. Elindítás

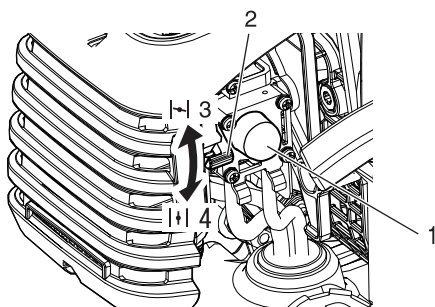

1. Szívatógomb
2. Indítócsappantyú szabályozó kar
3. Hidegindítás
4. Jár

(Csatlakoztassa a gyújtógyertyasapkát, ha a terméket hosszabb ideig nem tervezi használni)

Az elindítási művelet lépései hideg vagy felmelegedett motor esetében eltérőek. A hideg motor elindításának lépései.

1. Távolítsa el a vágókéstokat és vizsgálja meg a vágókéseket. Ha bármilyen rendellenességet észlel a vágókéseken, cserélje ki azokat.
2. Amikor a terméket egyenes talajon helyezi, gondoskodjon róla, hogy a vágókések ne érintkezzenek a talajjal vagy más tárggyal; helyezze a munkagépet egy tőkére vagy hasonló magasztóra.
3. Győződjön meg róla, hogy nincs üzemanyag-szivárgás.
4. Tolja a gyújtáskapcsolót Indítás pozícióba.
5. Tolja az indítócsappantyú szabályozó kart „Hidegindítás” helyzetbe.
6. Felváltva nyomja be majd engedje ki a kézi szívatógombot, amíg fel nem szívja az üzemanyagot.

# A motor működtetése

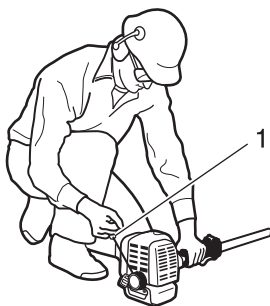

1. Indító fogantyú

## A motor felmelegedése

7. Ellenőrizze, hogy nem tartózkodik senki a közelében, bal kézzel tartsa meg szorosan a hátsó markolatot az ábra alapján, majd húzza meg többször egymás után a berántófogantyút.
8. Ha robbanásszerű hangot hall, és a motor azonnal leáll, tolja az indítócsappantyú szabályozó kart „Jár” helyzetbe, majd folytassa a berántófogantyú ismételt meghúzásával, amíg a motor el nem indul.
9. Ha a motor a fenti 7. lépés végrehajtásakor azonnal elindul, tolja az indítócsappantyú szabályozó kart „Jár” pozícióba.
10. Rövid ideig járassa a motort alapljáraton, hogy a motor elérje az üzemi hőmérsékletet.
11. Engedje ki a gázemelőzárát és lassan nyomja be a gázemelőt.

1. A motor elindítása után legalább hagyja a motort 2–3 percig alapljáraton felmelegedni (alacsony fordulatszámon).
2. Az alacsony fordulatszámon üzemi hőmérsékletre felmelegedő motor belső alkatrészeinek kenése hatékonyabb történik meg. Várjon, hogy a motor teljesen felmelegedjen, különösen hideg időben.

## Meleg motor indítása

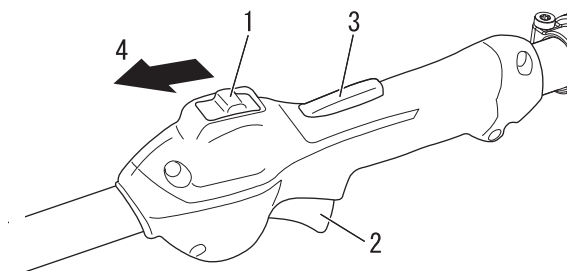

1. Gyújtáskapcsoló      3. Gázemelőzár  
2. Gázemelő              4. Elindítás

1. Tolja a gyújtáskapcsolót Indítás pozícióba.
2. Ellenőrizze, hogy a gázemelő alapjárati pozícióban van.

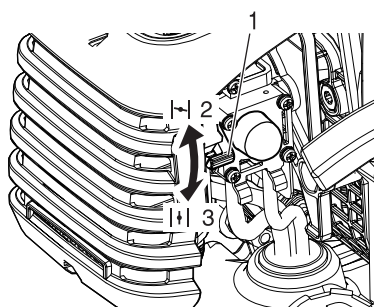

1. Indítócsappantyú szabályozó kar      3. Jár  
2. Hidegindítás

3. Ellenőrizze, hogy az indítócsappantyú szabályozó kar „Jár” helyzetben van.
4. Ha az üzemanyagtartályban van üzemanyag, rántsa meg a berántófogantyút a motor elindításához.
5. Ha a kézi szívatóban szemmel láthatóan nincs üzemanyag, felváltva nyomja be, majd engedje ki a szívatót, amíg fel nem szívja az üzemanyagot.
6. Győződjön meg róla, hogy nem tartózkodik senki a közelében, majd húzza meg a berántófogantyút a motor elindításához.

# A motor működtetése

## A motor leállítása

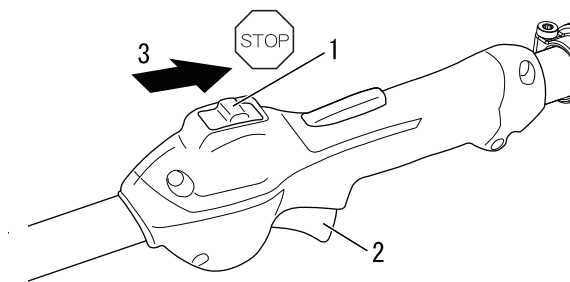

1. Gyújtáskapcsoló  
2. Gázemelő

3. Leállítás

1. Tolja a gázemelőt alapjáratú helyzetbe és hagyja a motort alapjáraton (alacsony fordulatszámon) járni.
  2. Tolja a gyújtáskapcsolót Leállítás pozícióba.
  3. Vészhelyzetben a motort a gyújtáskapcsolóval azonnal állítsa le.
  4. Ha a motor nem áll le, tolja az indítócsappantyút „Hidegindítás” pozícióba. A motor fordulatszáma lelassul, majd a motor leáll (lefullasztás).
- \* Ha a motort a gyújtáskapcsolóval nem lehetett leállítani, forduljon a márkakereskedőhöz és javíttassa meg a gyújtáskapcsolót, mielőtt a terméket újra használná.

### FIGYELEM

○ A vágószerkezet a motor leállítása után is mozgásban maradhat.

# Sövény- és bozótnyírási műveletek

## Alapvető sövénynyírási műveletek

### MEGJEGYZÉS

- ♦ Ez a terméket legfeljebb 6 mm átmérőjű ágakkal rendelkező sövény és bozót nyírásához terveztük.
- ♦ Amikor a visszanyírást elkezd, járassa a motort maximális gázadással. Ha a maximálisnál alacsonyabb fordulatszámon vág, a folyamatos csúszás miatt tönkremehet a kuplung. Amikor épp nem vág vagy nyír, ne járassa a motort maximális fordulatszámon.

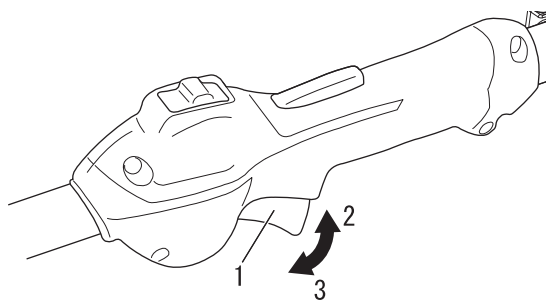

1. Gázemelő
2. Magas fordulatszám

3. Alapjázat



A gázemelő meghúzása a motor elindítása után motorfordulatszám emelkedést eredményez és a vágókések elkezdnek forogni. A motorfordulatszámot mindig az adott vágási mennyiséghez igazítsa.

### Testtartás munkavégzés közben

- ♦ Tartsa meg a kezelő fogantyút a jobb kezével és az első markolatot a bal kezével.
- ♦ A munkagép kényelmes használatához bal kezének kinyújtva kell lennie.

### A sövénynyíró használata

#### Előkészületek

- ♦ A vastag gallyat vagy ágakat először vágja le gallyazó ollóval.

#### Vágási sorrend

- ♦ Ha sugárirányú vágást kell végeznie, egyszerre keveset vágjon és több lépésben haladjon.

#### Vágástechnika

##### ○ Függőleges vágás:

- ♦ A sövényvágót ív alakban vezesse fel és le, miközben a sövény mellett halad. A vágószerszám mindkét oldalát használja.
- ♦ Ne álljon közvetlenül a sövény mellett, hanem lehetőleg kisebb távolságra a sövénytől, például egy kisebb virágágyás túlsó oldaláról.

##### ○ Magasvágás:

- ♦ Tartsa a tengelyt függőlegesen 90°-os szögű késekkel, amikor a sövény tetejét nyírja.

##### ○ Vízszintes vágás:

- ♦ A vágókést 0°–10° szögben tartsa miközben a sövényvágót vízszintes síkban mozgatva vezeti.
- ♦ A sövényvágót ívszerűen, sarló alakban mozgassa a sövény szélé felé, így a levágott gallyak a földre esnek.
- ♦ Nyírás közben ne álljon közvetlenül a sövény előtt, dolgozzon pl. a virágágyás túlsó oldaláról.
- ♦ Alacsony bozót vágásakor álló helyzetben, a talaj közelében vágjon.



# Ápolás és karbantartás

## Ápolás és karbantartás

Ha bármilyen kérdése vagy problémája van, kérjük, forduljon a márkakereskedéshez.

### Általános karbantartás

#### FONTOS

A károsanyag-kibocsátást szabályozó berendezések és rendszerek karbantartását, javítását és cseréjét a szakszerviz vagy a felhasználó is elvégezheti. Garanciális javítást ugyanakkor kizárólag márkakereskedő vagy a YAMABIKO CORPORATION által jóváhagyott, hivatalos szervizközpont végezhet; az eredeti gyári alkatrészekből eltérő teljesítményű és tartósságú cserealkatrészek használata gyengítheti a károsanyag-kibocsátási rendszer hatékonyságát és a garanciális igény jóváhagyása során is kizáró ok lehet.

#### ⚠ FIGYELEM

- Az utángyártott kiegészítők, vágószerkezetek és cserealkatrészek lehet, hogy nem működnek megfelelően az egységgel és annak károsodását vagy személyi sérülést okoznak.
- Mielőtt a berendezésen karbantartást és javítást végezne illetve a berendezés tisztítása előtt, győződjön meg róla, hogy a vágószerkezet teljesen leállt. Szervizelés és karbantartás előtt kösse le a gyújtógyertya vezetékeit.
- A kipufogódob nélkül, vagy sérült, helytelenül felszerelt kipufogódobbal működtetett motor hangereje hallásérülést okozhat.

#### Kipufogódob

Ne használja a berendezést sérült, vagy hiányzó szikrafogóval vagy kipufogódobbal. Ellenőrizze, hogy a kipufogódob megfelelően rögzített és jó állapotban van. Az elhasználódott vagy sérült kipufogódob tűzveszélyes és halláskárosodást okozhat.

#### Gyújtógyertya

Tartsa tisztán a gyújtógyertyát és vezetékek csatlakozásait.

#### Rögzítőelemek

Ellenőrizze, hogy egyetlen anya, csavar és fejes csavar sem lazult ki (kivéve a karburátor állítócsavart).

### Karburátor szabályozása

#### ⚠ FIGYELEM

A karburátor beállítása után a vágókést alapjáraton tilos mozgatni, mivel súlyos személyi sérülést okozhat.

#### ⚠ VIGYÁZAT

Állítsa be az alapjárat szabályozót (T) úgy, hogy a vágókés ne induljon el. Ha a karburátor meghibásodott, forduljon a hivatalos márkaszervizhez.

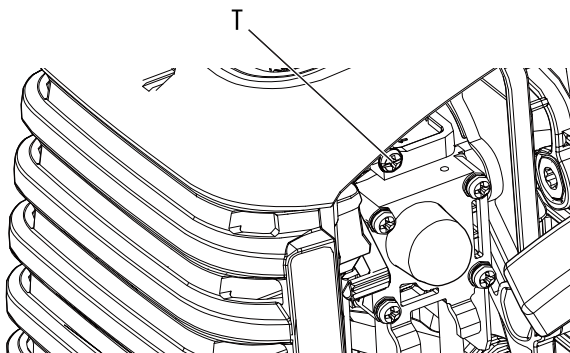

T: Alapjárat-szabályozó

Gyárilag minden egységet tesztelünk és a karburátort a maximális teljesítményre finomhangoljuk.

A karburátor beállítása előtt tisztítsa meg vagy cserélje ki a levegőszűrőt, indítsa el a motort és járassa néhány percig, hogy elérje az üzemi hőmérsékletet.

1. Az alapjárat beállítása.  
Indítsa el a motort és fordítsa el az alapjárat-szabályozó csavart (T) az óramutató járásával megegyező irányban, amíg a vágószerkezet el nem kezd fordulni, majd fordítsa el a csavart (T) az óramutató járásával ellentétes irányban, amíg a vágószerkezet le nem áll. Fordítsa el a csavart (T) az óramutató járásával ellentétes irányban további 1/2 fordulattal.
2. Járassa maximális fordulatszámra a motort 2–3 másodpercig az üzemanyag-felesleg eltávolításához, majd engedje vissza alapjáratra. Járassa a motort maximális majd alapjá-

# Ápolás és karbantartás

rati fordulatszámmon ellenőrizve a fordulatszámok közötti sima járást.

## Napi karbantartás

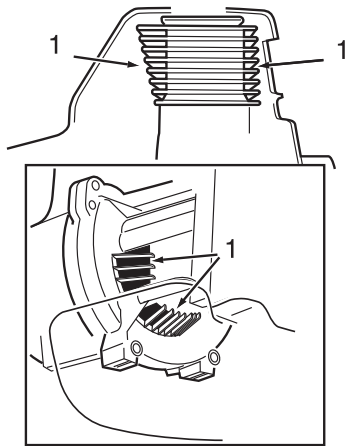

1. Hűtőbordák

Minden munkanap kezdetén végezze el a következő karbantartást:

- ♦ Távolítsa el a piszkot és a lerakódásokat a motorról és ellenőrizze a hűtőbordákat és a levegőszűrőt, hogy nincsenek el-tömődve és tiszták.
- ♦ Óvatosan távolítsa el minden szennyeződést a kipufogódob-ról és az üzemanyagtartályról. Ellenőrizze a légbemlő kör-nyékét a forgattyúház aljánál. Távolítsa el a szennyeződést. Az ezeken a területeken felgyülemlt szennyeződés motor-túlmelegedést, tüzet, vagy idő előtti kopást okozhat.
- ♦ Használat előtt és minden tankolás után kenje meg a késeket. Vizsgálja meg, hogy nem sérült-e a vágószerszám, és jól be van-e állítva.

### ⚠ FIGYELEM

○ **Viseljen védőkesztyűt valahányszor a vágószerkezet közelében dolgozik.**

◆ Az itt felsorolt óvintézkedések figyelmen kívül hagyása bal- esetet vagy akár halálos személyi sérülést is okozhat.

- ♦ Takarítsa meg a vágószerkezetet a szennyeződéstől és lera- kodásoktól.
- ♦ Győződjön meg róla, hogy nincsenek kilazult, hiányzó csava- rok és alkatrészek. Ellenőrizze, hogy a vágószerkezet bizton- ságosan rögzítve van.
- ♦ Győződjön meg róla, hogy a berendezésen sehol nincs üzem- anyagszivárgás vagy olajfoltok.
- ♦ Ellenőrizze, hogy minden anya, csavar és fejes csavar szoros (kivéve a karburátor alapjáratú állítócsavart).

## 10 órás karbantartás

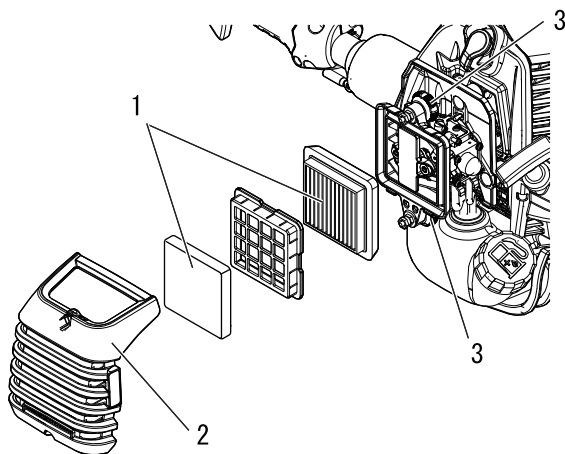

1. Levegőszűrő  
2. Levegőszűrőház

3. Levegőszűrőház szár- nyas anyja

1. Zárja az indítócsappantyút. Lazítsa meg a burkolatcsavart és távolítsa el a levegőszűrőházat és a levegőszűrőt (a le- vegőszűrő a levegőszűrőház belsejében található)
2. Kefével tisztítsa meg a szűrőt, vagy fújja át sűrített levegő- vel.
3. Szerelje be a levegőszűrőt a házba majd szerelje fel a házat.
4. Húzza meg a levegőszűrőház-gombot.

### ⚠ VIGYÁZAT

○ **Ne használja a berendezést levegőszűrő nélkül vagy sé- rült levegőszűrővel.**

# Ápolás és karbantartás

## 10/15 órás karbantartás

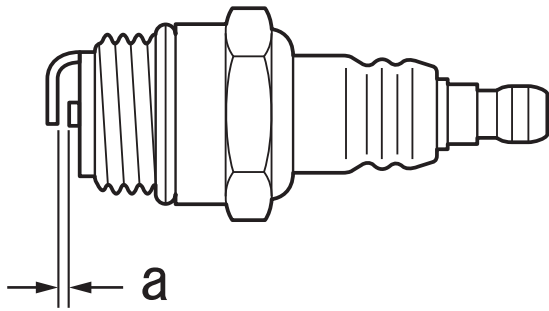

a: 0,6–0,7 mm

Távolítsa el és tisztítsa meg, vagy cserélje ki a gyújtógyertyát

- ♦ Ellenőrizze a gyertya hézagát. A szabályos hézag 0,6 mm–0,7 mm.
- ♦ Ellenőrizze nem használdott-e el az elektróda.
- ♦ Ellenőrizze, hogy van-e a szigetelőkön olaj- vagy egyéb lerakódás.
- ♦ Cserélje ki a gyertyát, ha szükséges, majd húzza meg 10–15 N•m (100–150 kgf•cm) nyomatékkal.

## 15/20 órás karbantartás

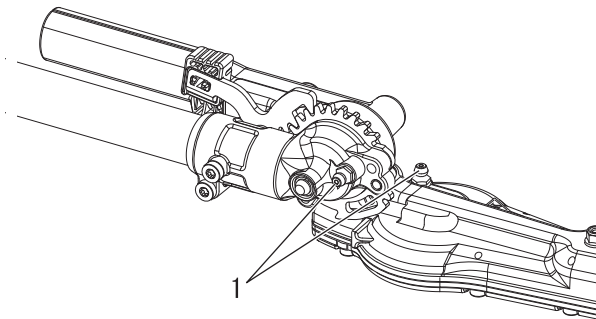

1. Fogaskerékház zsírozószemölcs

### Fogaskerékház kenése

1. Tisztítsa meg a zsírozószemölcsöt.
2. Kenőprés vagy kenőpumpa segítségével kenje meg a vágószerkezet fogaskerékházát, egy vagy két nyomásnyi lítium bázisú kenőzsírt pumpálva a zsírozószemölcsbe.

### **⚠ VIGYÁZAT**

○ Ne vigyen be túl sok kenőanyagot, mert az lassítja a fogaskerekek működését, és a fölösleges kenőzsír kiszivárog.

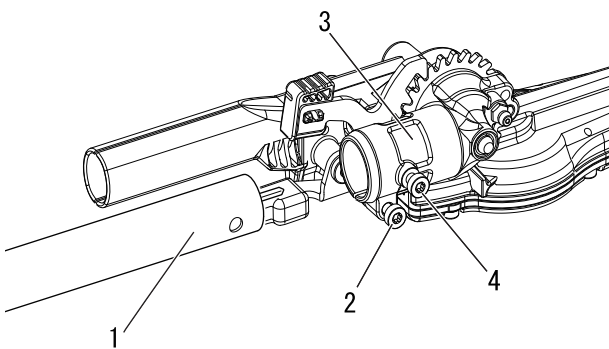

1. Külső cső  
2. Fogaskerékház szorítócsavar  
3. Fogaskerékház  
4. Osztócsavar

### Hajtótengely kenése

1. Lazítsa meg a fogaskerékház szorítócsavart.
2. Távolítsa el az osztócsavart a fogaskerékházról.
3. Távolítsa el a külső csövet a fogaskerékházról.

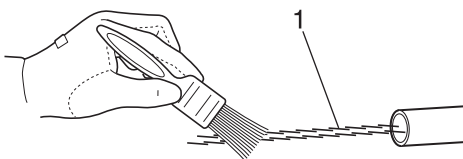

1. Hajtótengely

4. Húzza ki a hajtótengelyt a külső csőből, majd törölje le tisztára. Kenje be vékony rétegben 10–20 g lítium bázisú zsírral.
5. Csúsztassa vissza a hajtótengelyt a külső csőbe óvatosan, hogy ne kerüljön szennyeződés a hajtótengelyre.
6. Igazítsa a fogaskerékház csavarfuratát a külső cső beállítófurathoz, szerelje fel és húzza meg az osztócsavart, majd húzza meg a fogaskerékház szorítócsavart.

## 50 órás karbantartás

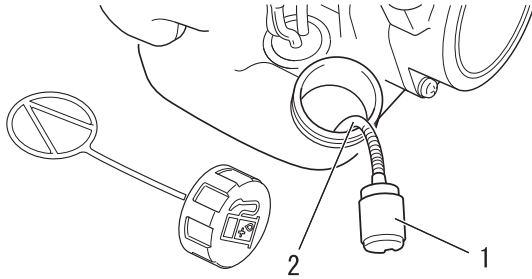

1. Üzemanyagszűrő

2. Üzemanyag-vezeték

## A kipufogódob tisztítása

### Henger-hűtőbordák

- Távolítsa el és tisztítsa meg a hengerburkolatot és takarítsa le a szennyeződést és lerakódásokat a henger hűtőbordákról.

### Távolítsa el, majd cserélje ki az üzemanyagszűrőt.

- Fémhuzallal húzza ki az üzemanyag-szivattyút az üzemanyagtartály nyílásán keresztül.
- Húzza le a régi szűrőt az üzemanyag-vezetékről.
- Szerelje fel az új üzemanyagszűrőt.

## MEGJEGYZÉS

Ha a szűrő rendkívül piszkos vagy már nem illeszkedik pontosan, cserélje ki.

## ⚠ FIGYELEM

○ **Ne működtesse az egységet sérült kipufogódobbal vagy szikrafogóval, illetve ha ezek bármelyike hiányzik. A munkagép szikrafogó nélkül vagy sérült szikrafogóval történő működtetése tűzvesélyes és halláskárosodást okozhat.**

- A kipufogódobon felgyűlt szénlerakódás motorteljesítmény csökkenést és túlmelegedést okoz. A szikrafogó szitáját időszakosan ellenőrizni kell. Tisztítsa meg a kipufogódobot a lerakódásokról.

## FONTOS

Ne távolítsa el a kipufogódob burkolatot. Ha szükséges, forduljon a márkakereskedőhöz.

# Ápolás és karbantartás

## A vágókécek karbantartása

### VIGYÁZAT

- Viseljen védőkesztyűt, hogy megóvja kezeit az éles vágókécektől.
- ◆ Az utasítások be nem tartása személyi sérülést okozhat.

#### A kések kenése (Minden 4 óra üzemeltetés után)

Csepegtessen néhány csepp olajat a vágókécek alján lévő csavarhornyokba.

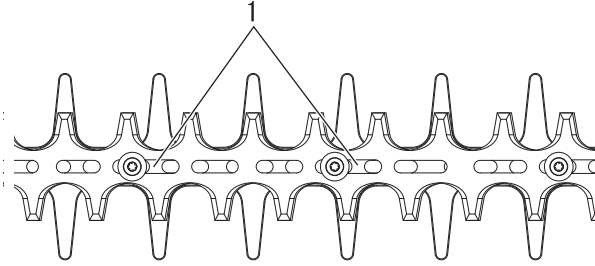

1. Csavarhornyok

#### A kések tisztítása (Minden használat után)

Távolítsa el a gyantalerakódásokat a késekről 50:50 arányú petróleum (paraffin) és gépolaj keverékkel.

#### A vágószerszám beállítása

A gyári vágószerszám nem igényel időszakos beállítást. Ellenőrizze, hogy a vágószerszám csavarjai szorosak és jó állapotban vannak.

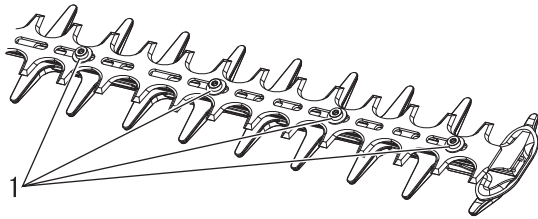

1. Csavar

# Ápolás és karbantartás

## Hibaelhárítási táblázat

| Probléma   | Hibameghatározás                       | A hiba oka   | Megoldás   |
|--|--|--|--|
| A motor nem indul el                                   |  | <ul style="list-style-type: none"> <li>Nincs üzemanyag a tartályban</li> <li>A gyújtáskapcsoló Leállítás helyzetben van</li> <li>A szívató túl sok üzemanyagot szív be</li> <li>Elektromos hiba</li> <li>A karburátor meghibásodott, vagy belső besülés</li> <li>Motor belső hiba</li> </ul> | <ul style="list-style-type: none"> <li>Üzemanyag utántöltése</li> <li>Mozdítsa Indítás pozícióba</li> <li>Indítsa el a motort szervizelés után</li> <li>Forduljon a márkaszervizhez</li> <li>Forduljon a márkaszervizhez</li> <li>Forduljon a márkaszervizhez</li> </ul> |
| A motor nehezen indítható, ingadozó fordulatszám       | Üzemanyag hatol be a túlfolyócsőbe     | <ul style="list-style-type: none"> <li>Az üzemanyag gyenge minőségű</li> <li>Karburátorhiba</li> </ul>   | <ul style="list-style-type: none"> <li>Tankolja meg friss üzemanyaggal</li> <li>Forduljon a márkaszervizhez</li> </ul>   |
|  | Nem hatol be üzemanyag a túlfolyócsőbe | <ul style="list-style-type: none"> <li>Az üzemanyagszűrő eltömődött</li> <li>Az üzemanyagrendszer eltömődött</li> <li>A karburátor belső alkatrészei beragadnak</li> </ul>   | <ul style="list-style-type: none"> <li>Tisztítsa meg, vagy cserélje ki</li> <li>Forduljon a márkaszervizhez</li> <li>Forduljon a márkaszervizhez</li> </ul>  |
|  | A gyújtógyertya piszkos vagy nedves    | <ul style="list-style-type: none"> <li>Az üzemanyag gyenge minőségű</li> <li>Helytelen elektródahézag</li> <li>Szénlerakódás</li> <li>Elektromos hiba</li> </ul>   | <ul style="list-style-type: none"> <li>Csere</li> <li>Csere</li> <li>Csere</li> <li>Forduljon a márkaszervizhez</li> </ul>   |
| A motor elindul, de fordulatszám nem növelhető         |  | <ul style="list-style-type: none"> <li>Elszennyeződött levegőszűrő</li> <li>Elszennyeződött üzemanyag-szűrő</li> <li>Eldugult üzemanyagjárat</li> <li>Karburátor beállítási hiba</li> <li>Eltömődött kipufogó szellőző vagy kipufogódob szellőző</li> </ul>                                  | <ul style="list-style-type: none"> <li>Tisztítsa meg, vagy cserélje ki</li> <li>Tisztítsa meg, vagy cserélje ki</li> <li>Forduljon a márkaszervizhez</li> <li>Állítsa be</li> <li>Tisztítsa meg</li> </ul>   |
| A motor leáll  |  | <ul style="list-style-type: none"> <li>Karburátor beállítási hiba</li> <li>Elektromos hiba</li> </ul>  | <ul style="list-style-type: none"> <li>Állítsa be</li> <li>Forduljon a márkaszervizhez</li> </ul>  |
| A motor nem állítható le                               |  | <ul style="list-style-type: none"> <li>A gyújtáskapcsoló hibásan működik</li> </ul>  | <ul style="list-style-type: none"> <li>Hajtson végre vészleállítást, majd forduljon a márkakereskedőhöz</li> </ul>   |
| A vágókések mozognak, miközben a motor alapjáraton jár |  | <ul style="list-style-type: none"> <li>Karburátor beállítási hiba</li> <li>Sérült tengelykapcsoló nyomórugó</li> </ul>   | <ul style="list-style-type: none"> <li>Állítsa be</li> <li>Forduljon a márkaszervizhez</li> </ul>  |
| A vágókések életlenek                                  |  | <ul style="list-style-type: none"> <li>Kopott vágókések</li> <li>Túl nagy hézag a felső és alsó kés között</li> <li>Csúszik a kuplung</li> </ul>   | <ul style="list-style-type: none"> <li>Forduljon a márkaszervizhez</li> <li>Forduljon a márkaszervizhez</li> <li>Forduljon a márkaszervizhez</li> </ul>  |

- A termék ellenőrzése és karbantartása szaktudást igényel. Amennyiben nem tudja ön maga elvégezni a termék átvizsgálását és karbantartását, forduljon a márkakereskedőhöz. Ne szerelje szét a terméket.
- Ha olyan hibajelenség lép fel, amely nem szerepel a fenti táblázatban, vagy más problémával szembesül a használat során, kérje a márkakereskedés segítségét.
- A cserealkatrészeket és elhasznált alkatrészeket kizárólag eredeti alkatrészekkel cserélje, és csak funkcióazonos termékeket és alkatrészeket használjon. A más gyártóktól származó vagy más funkciójú alkatrészek használata a termék meghibásodását okozhatja.

## MEGJEGYZÉS

„ES” INDÍTÁS (Lásd a 2. oldalon)

Ha az indítógantyút nem lehet senki meghúzni, a rendszer a hibát a motor meghibásodásaként észleli.

Kérjük, forduljon a márkakereskedőhöz.

A nem szakszerű szétszerelés sérülést okozhat.

# Tárolás

## Tárolás hosszú távon (30 nap, vagy több)

### FIGYELEM

Ne tárolja olyan elzárt helyen, ahol üzemanyaggőz képződhet, valamint nyílt láng vagy szikra közelében.

◆ Az így tárolt termék tűzveszélyes.



Amikor a terméket hosszabb ideig (30 nap, vagy több) tárolja, tegye meg a következő előkészületeket.

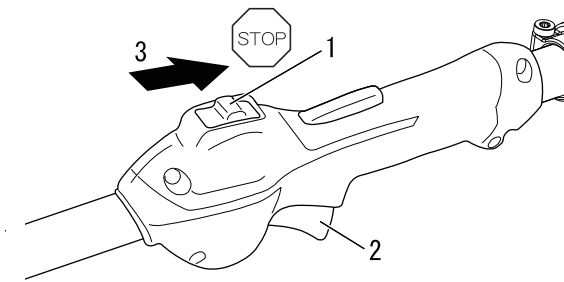

1. Gyújtáskapcsoló  
2. Gázemelő  
3. Leállítás

- Engedje le teljesen az üzemanyagot a szabad ég alatt és akadálymentes talajon megfelelő edénybe. Ne zárt helyiségben engedje le az üzemanyagot.
  - Felváltva nyomja be majd engedje ki a kézi szívatógombot többször egymás után, hogy a maradék üzemanyagot is eltávolítsa belőle.
  - Indítsa el a motort és hagyja alpjáraton járni, amíg magától le nem áll.
- Tolja a gyújtáskapcsolót Leállítás pozícióba.
- Takarítsa meg a sövénynyíró külsejét a zsírtól, olajtól, portól, szennyeződéstől és egyéb anyagoktól.
- Végezze el az ebben a kézikönyvben rögzített időszakos ellenőrzéseket.
- Ellenőrizze, hogy a csavarok és anyák szorosak. Szorítsa meg, ha nem.
- Távolítsa el a gyújtógyertyát (B) és öntsön be megfelelő mennyiségű (körülbelül 10 mL) tiszta, friss, 2 ütemű motorhoz ajánlott motorolajat a hengerbe, a szerelőfuraton keresztül.
  - Helyezzen egy darab tiszta rongyot a gyújtógyertya szerelőfuratára.
  - Húzza meg 2–3-szor a berántófogantyút, hogy a motorolaj a hengerben elosztódjon.
  - Ellenőrizze a dugattyú helyét a gyújtógyertya furatán keresztül. Húzza meg lassan a berántókart, amíg a dugattyú el nem éri lökethossza tetejét, majd hagyja ott.
- Szerelje vissza a gyújtógyertyát. (Ne csatlakoztassa a gyújtógyertya sapkát.)
- A rozsdásodás megelőzéséhez kenje be a késeket vastagon olajjal.
- Amint a termék eléggé lehűlt és megszáradt, helyezze fel a vágókéstokat a vágókésekre, majd csomagolja be műanyagtasakkal vagy hasonló csomagolóanyaggal, mielőtt a tárolóhelyre elrakná.
- A terméket száraz, pormentes helyen, gyermekektől és illetéktelen személyektől elzárva tárolja.

# A termék leselejtezése

---



- ♦ Az olajat a helyi előírások szerint helyezze el.
- ♦ A termék nagyobb műanyag alkatrészein kód jelzi a gyártásukhoz felhasznált anyagot.  
A kódok a következő anyagokra vonatkoznak; a különböző anyagokat a helyi előírások szerint hulladékkezelje.

| Jelölés  | Anyag                   |
|----------|-------------------------|
| >PA6-GF< | Nejlon 6 – Üvegszál     |
| >PP-GF<  | Polipropilén – Üvegszál |
| >PE-HD<  | Polietilén              |

- ♦ Kérjük, ha nem ismeri pontosan a használt olaj/műanyag-alkatrészek hulladékkezelésének szabályait, kérjen tanácsot márkakereskedőjétől.

# Műszaki adatok

| <b>HCA-2620ES-HD</b>   |                  |  |
|--|------------------|--|
| <b>Külső méretek:</b> Hosszúság x Szélesség x Magasság                     | mm               | 2440 × 273 × 260   |
| <b>Tömeg:</b><br>Az egység tömege üres tankkal, az előírt vágószerszámmal  | kg               | 6,5  |
| Az egység tömege tele tankkal, az előírt vágószerszámmal                   | kg               | 7,0  |
| <b>Térfogat:</b> Üzemanyagtartály  | mL               | 600  |
| <b>Üzemanyag:</b><br><br>Olaj<br><br>Keverési arány                        |                  | Normálbenzín. Javasolt legalább 89-es oktánszámú, ólommentes benzint tankolni. Ne használjon olyan üzemanyagot, amely metilalkoholt, vagy 10%-nál több etilalkoholt tartalmaz.<br><br>Kétütemű, léghűtéses motorhoz ajánlott motorolaj. ISO-L-EGD szabvány (ISO/CD 13738), JASO FC,FD besorolású és ECHO által ajánlott olaj.<br><br>50: 1 rész (2%) |
| <b>Vágószerszám:</b><br>Típus  |                  | Kétirányú, dupla élű vágókés   |
| Vágáshossz   | mm               | 536  |
| Fogosztás  | mm               | 35   |
| Magasság   | mm               | 21   |
| <b>Áttétel és kenés:</b>   |                  | 4,60 redukció és minőségi, lítium bázisú kenőzsír  |
| <b>Motor:</b><br>Típus   |                  | Léghűtéses, kétütemű, egyhengeres  |
| Karburátor   |                  | Membrános  |
| Gyújtómágnes   |                  | Lendkerék mágnes: CDI rendszer   |
| Gyújtógyertya  |                  | NGK CMR7H  |
| Berántószerkezet   |                  | Rugós berántószerkezet   |
| Erőátvitel   |                  | Automatikus centrifugálkapcsoló  |
| Motor-lökettérfogat  | cm <sup>3</sup>  | 25,4   |
| Maximális tengelyteljesítmény (ISO 8893)                                   | kW               | 1,0  |
| Üzemanyag-fogyasztás maximális motorteljesítményen                         | L/h              | 0,61   |
| Ajánlott maximális motorfordulatszám (felszerelt standard vágószerszámmal) | ford./perc-ben   | 11500  |
| Ajánlott motor alapijárati fordulatszám                                    | ford./perc-ben   | 3000   |
| <b>Vibrációs szintek:</b> (ISO 10517) $a_{hv,eq}$                          |                  |  |
| Első fogantyú/Hátsó fogantyú   | m/s <sup>2</sup> | 7,6 / 7,2  |
| Bizonytalanság: K  | m/s <sup>2</sup> | 5,0  |
| <b>Hangnyomásszint:</b> (ISO 10517) $L_{pAd}(=L_{pAeq} + K_{pA})$          | dB (A)           | 96,6   |
| Bizonytalanság: $K_{pA}$   | dB (A)           | 2,5  |
| <b>Hangerőszint:</b> (ISO 10517) $L_{WAAd}(=L_{WAeq} + K_{WA})$            | dB (A)           | 109,0  |
| Bizonytalanság: $K_{WA}$   | dB (A)           | 2,5  |

A műszaki jellemzők értesítés nélkül változhatnak.

# Megfelelőségi nyilatkozat

Alulírott gyártó:

YAMABIKO CORPORATION

1-7-2 Suehirocho, Ohme, Tokyo 198-8760 JAPÁN

Ez a megfelelőségi nyilatkozat a gyártó kizárólagos felelősségével került kiadásra.

Nyilatkozta, hogy az alábbiakban meghatározott új egység:

## HORDOZHATÓ SÖVÉNYNYÍRÓ

**Márka: ECHO**

**Típus: HCA-2620ES-HD**

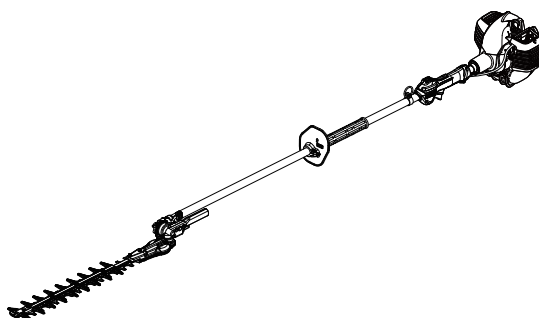

Megfelel a következő előírásoknak:

- \* a **2006/42/EC** direktíva követelményeinek (a következő harmonizált szabvány használata: **EN ISO 10517: 2009**)
- \* a **2014/30/EU** direktíva követelményeinek (a következő harmonizált szabvány használata: **EN ISO 14982: 2009**)
- \* a **2011/65/EU** direktíva követelményeinek (a következő harmonizált szabvány használata: **EN 50581: 2012**)
- \* a **2000/14/EC** direktíva követelményeinek

Követett megfelelőség-értékelési eljárás: **V. MELLÉKLET**

Mért zajteljesítményszint: **107 dB(A)**

Garantált zajteljesítményszint: **110 dB(A)**

Sorozatszám: 38001001–38100000

Tokió, 2018. November 28.

## YAMABIKO CORPORATION

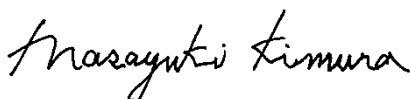

**Masayuki Kimura**

**Vezérigazgató**

**Minőségbiztosítási osztály**

**A műszaki dokumentációnak való megfelelésre jogosult, Európában hivatalos képviselő.**

Vállalat: CERTIFICATION EXPERTS B.V.

Cím: P.O. box 5047, Merwedeweg 2, 3621 LR Breukelen, Hollandia

**Mr. Richard Glaser**

## FELJEGYZÉS

## FELJEGYZÉS

**YAMABIKO CORPORATION**  
1-7-2 Suehirocho, Ohme, Tokyo 198-8760 JAPÁN  
TELEFON: 81-428-32-6118. FAX: 81-428-32-6145.



X750234-4501