

ECHO®

HU MAGYAR
(Eredeti útmutató)

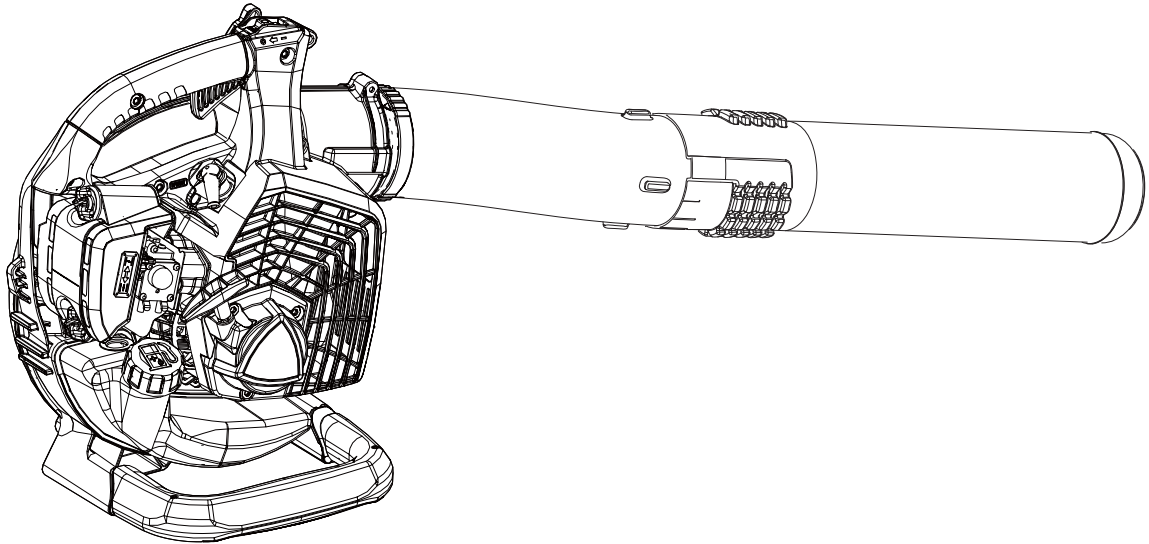

KEZELŐI KÉZIKÖNYV NAGY TELJESÍTMÉNYŰ LOMBFÚVÓ PB-2620

FIGYELEM



OLVASSA EL FIGYELMESEN AZ ÚTMUTATÓT ÉS TARTSA BE A BIZTONSÁGOS HASZNÁLATRA VONATKOZÓ ELŐÍRÁSOKAT. AZOK FIGYELMEN KÍVÜL HAGYÁSA SÚLYOS SZEMÉLYI SÉRÜLÉST OKOZHAT.

CE

Fontos tájékoztató

Kérjük, a termék használata előtt olvassa el a kezelői kézikönyvet.

○ A termék rendeltetésszerű használata

- Az ECHO nagy teljesítményű lombfúvó gépek különféle kerti hulladék, por és lomb levegőfúvással történő mozgatásához lettek tervezve.
- Ne használja a terméket a fent említettől eltérő, bármilyen más célból.

○ A termék felhasználói

- Kizárólag akkor használja ezt a terméket, ha előtte elolvasta a kezelési kézikönyvet és megértette a benne leírtakat.
- Ne használja a terméket, ha nem olvasta el a kezelői kézikönyvet, ha megfázásos tünetei vannak, ha gyenge általános fizikai állapotban van illetve, ha fáradt; gyermekeknek tilos használni a terméket.
- Ne feledje! A használatból adódó esetleges személyi sérülésekért vagy anyagi károkért mindig a terméket használó személyt/felhasználót terheli a felelősség.

○ Tudnivalók a kezelői kézikönyvről

- Ez a kézikönyv a termék összeszereléséhez, működtetéséhez és karbantartásához szükséges, lényeges információkat tartalmaz. Kérjük, olvassa el alaposan és jegyezze meg a benne leírtakat.
- A kezelői kézikönyvet olyan helyen őrizze, ahol bármikor könnyen elérhető.
- Ha a kézikönyv elveszett vagy annyira megrongálódott, hogy már nem olvasható, kérjük, szerezzen be egy új példányt az ECHO márkakereskedőtől.
- A kézikönyvben az SI (nemzetközi mértékegység-rendszer) szerinti mértékegységeket használjuk. A zárójelben felüntetett számok megközelítő értékek, a mértékegység-átalakítások miatt előfordulhatnak kisebb eltérések.

○ A termék kikölcsönzése vagy átruházása

- Ha az ebben a kezelői kézikönyvben leírt terméket harmadik félnek kölcsönadja, a termékkel együtt a kezelői kézikönyvet is adja át. Ha a terméket továbbadja, a termékhez mellékelje a kezelői kézikönyvet is.

○ Terméktájékoztatók

- Kérjük, a termékkel kapcsolatos tájékoztatásért, valamint a fogyóeszközök beszerzésére és a termék javítására vonatkozó kérdéseivel, illetve bármilyen más, a termékhez kapcsolódó problémával forduljon az ECHO márkakereskedőhöz.

○ Közlemények

- A kézikönyv tartalma értesítés nélkül változhat, ha a modellen változtatás vagy továbbfejlesztés történik. A jobb érhetőség kedvéért egyes ábrákon ettől a modelltől eltérő modell szerepelhet.
- A termék használatához néhány alkatrészt össze kell szerelni.
- Ha bármilyen információ nem egyértelmű vagy kételyei vannak, kérjük, forduljon ECHO márkakereskedőjéhez.

Gyártó

YAMABIKO CORPORATION

1-7-2 SUEHIROCHO, OHME, TOKIÓ 198-8760, JAPÁN

Európai hivatalos márkaképviselőt

CERTIFICATION EXPERTS B.V.

P.O. box 5047, Merwedeweg 2, 3621 LR Breukelen, Hollandia

A termék biztonságos használatának feltételei.....	4
Figyelmeztető felszólítások.....	4
Egyéb jelölések	4
Szimbólumok	4
A biztonsági matrica felragasztásának helye.....	6
Hogyan kezelje az üzemanyagot.....	7
A motor kezelése.....	8
A termék kezelése	9
A doboz tartalma.....	12
Alkatrészek részletes leírása	13
Tennivalók összeszerelés előtt.....	14
Összeszerelés	14
Az üzemanyag előkészítése.....	15
A motor működtetése.....	16
A motor elindítása.....	16
A motor leállítása.....	17
Működtetés	18
A lombfúvó működtetése	18
Ápolás és karbantartás	19
Irányelvek a termék szervizeléséhez.....	19
Ápolás és karbantartás.....	19
Hibaelhárítási táblázat	24
Tárolás hosszú távon (30 nap, vagy több).....	25
Műszaki adatok.....	26
Megfelelőségi nyilatkozat.....	27

A termék biztonságos használatának feltételei

Olvassa el figyelmesen ezt a részt, mielőtt a terméket használná.



○ Az ebben a részben leírt óvintézkedések fontos biztonsági információkat tartalmaznak. Kérjük, pontosan tartsa be az óvintézkedéseket.

○ Vegye figyelembe továbbá a kézikönyv különböző részein kiemelt, egyéb óvintézkedéseket.

A [diamond mark] jelöléssel kiemelt szöveg az adott óvintézkedés betartásának elmulasztásából eredő lehetséges következményeket írja le.

Figyelmeztető felszólítások

Az olyan potenciálisan veszélyes helyzeteket, amelyekben a felhasználó vagy más személyek vonatkozásában fennáll a személyi sérülés veszélye, figyelmeztetésekkel jelöltük a kézikönyvben, az alábbiak szerint. A termék biztonságos működtetéséhez olvassa el és szigorúan tartsa be ezeket az óvintézkedéseket.

 VESZÉLY	 FIGYELEM	 VIGYÁZAT
<p>Ez a szimbólum és az azt követő „VE-SZÉLY” kifejezés olyan tevékenységre vagy körülményre figyelmeztet, amely súlyos személyi sérülést vagy halált okoz a felhasználónak vagy a közelben tartózkodóknak.</p>	<p>Ez a szimbólum és az azt követő „FIGYELEM” kifejezés olyan tevékenységre vagy körülményre figyelmeztet, amely súlyos személyi sérülést vagy halált okozhat a felhasználónak vagy a közelben tartózkodóknak.</p>	<p>A „VIGYÁZAT” olyan potenciálisan veszélyes helyzetre hívja fel a figyelmet, amely, ha nem előzik meg, kisebb vagy közepes sérülést okozhat.</p>









Egyéb jelölések

A figyelmeztetések mellett a kézikönyvben a következő magyarázó szimbólumokat használjuk:









	<p>A vonallal átlósan áthúzott kör tiltja, ami a körben fel van tüntetve.</p>	MEGJEGYZÉS	FONTOS
		<p>Ez az üzenet a termék használatára, karbantartására és ápolására vonatkozó javaslatokat tartalmazza.</p>	<p>A „FONTOS” kifejezés alatti bekelezett szöveg fontos információt tartalmaz a termék ebben a kézikönyvben leírtak szerinti használatáról, ellenőrzéséről, karbantartásáról és tárolásáról.</p>

Szimbólumok

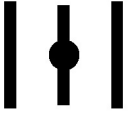
A kézikönyvben és a terméken egy sor magyarázó szimbólummal találkozhat. Kérjük, olvassa el és jegyezze meg a szimbólumok jelentését.

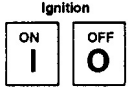
Szimbólum formája/alakja	Szimbólum leírása/alkalmazási területe	Szimbólum formája/alakja	Szimbólum leírása/alkalmazási területe
	<p>Olvassa el figyelmesen a kezelői kézikönyvben leírtakat</p>		<p>Benzin és olaj keveréke</p>
	<p>Viseljen szem-, fül- és fejevédőt</p>		<p>Szívatógomb (indító)</p>
	<p>Biztonság/Figyelem</p>		<p>Vészleállító</p>
	<p>Ujjak levágásának veszélye</p>		<p>Karburátor szabályozása - Alapjárat fordulatszám</p>

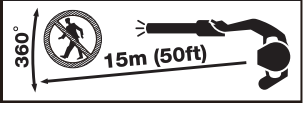
A termék biztonságos használatának feltételei

Szimbólum formája/alakja	Szimbólum leírása/alkalmazási területe	Szimbólum formája/alakja	Szimbólum leírása/alkalmazási területe
	Ne használja a terméket gyengén szellőztetett helyen		Indítócsappantyú szabályozó „Hidegindítás” pozícióban (Indítócsappantyú zárt helyzetben)
	Tűzveszély, legyen fokozottan óvatos		Indítócsappantyú szabályozó „Jár” pozícióban (Indítócsappantyú nyitott helyzetben)
	Áramütésveszély, legyen fokozottan óvatos		Garantált zajteljesítményszint
	Gyújtás BE (on)/KI (off)		Ügyeljen a forró felületekre
	Motorindítás		Ne engedjen senkit 15 m távolságnál közelebb
	Ügyeljen a röpködő tárgyakra		

A termék biztonságos használatának feltételei

A biztonsági matrica felragasztásának helye

- Az ebben a kézikönyvben leírt termékekre az alábbi ábrán látható biztonsági matrica van felragasztva. A termék használata előtt értelmezze a matricán szereplő szimbólumok jelentését.
- Ha a termékre ragasztott matrica idővel olvashatatlan lesz, vagy leválik és elvesz, kérjük, szerezzen be egy cserematricát az ECHO márkakereskedőtől, és ragassza fel az alábbi ábrán bemutatott helyre. A matricán feltüntetett szimbólumnak mindig jól kivehetőnek kell lennie.



1. Biztonsági matrica (termékszám: X505010760)

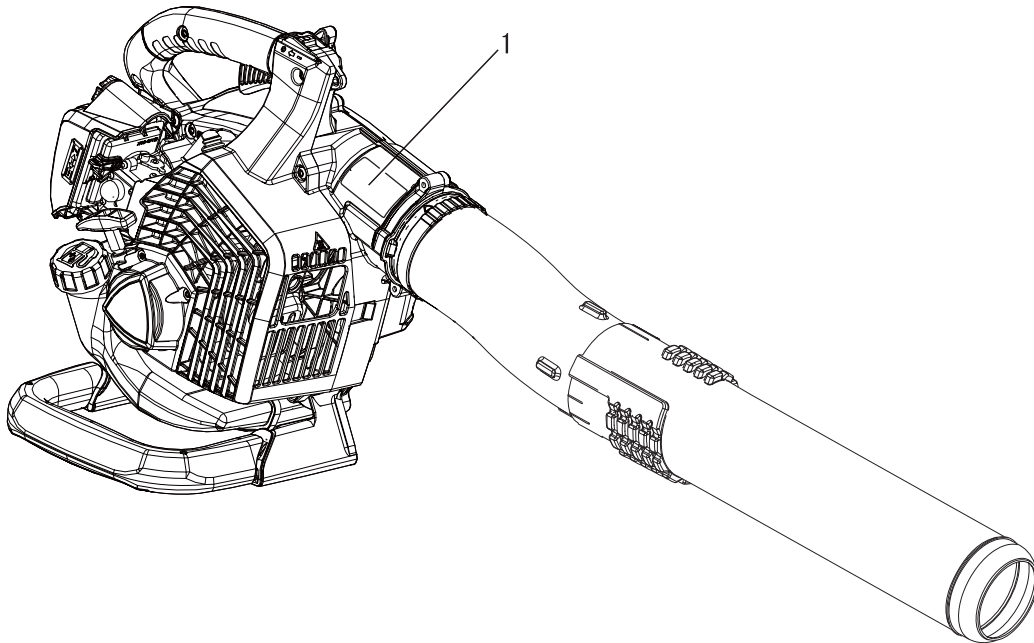

A termék biztonságos használatának feltételei

Hogyan kezelje az üzemanyagot

VESZÉLY

Tűztől védett, biztonságos helyen tankoljon

Az üzemanyag fokozottan gyúlékony és, ha nem megfelelően kezelik, tűzveszélyes. Legyen fokozottan óvatos az üzemanyag keverése, tárolása és mozgatása közben, ellenkező esetben súlyos személyi sérülést okozhat. Szigorúan tartsa be a következő utasításokat.

- Tankolás közben ne cigarettázzon és ne használjon nyílt lángot.
- Ne tankoljon felmelegedett vagy járó motorral.
- ◆ Az üzemanyag lángra lobbanhat, és a tűz égési sérülést okozhat.



Üzemanyagkanna és tankolási hely

- Kizárólag engedélyezett üzemanyagkannát használjon.
- Az üzemanyagtartály/kanna nyomás alatt lehet. Először mindig lazítsa meg kissé a tankelzáró kupakot, hogy a nyomás kiegyenlítődjön.
- NE tankoljon zárt helyiségben. Az üzemanyagtartályt MINDIG szabad ég alatt, letakarított, akadálymentes talajon tankolja meg.

A kilóccsant üzemanyag tűzveszélyes

Kérjük, tankolás közben tartsa be a következő óvintézkedéseket:

- Mindig csak annyi üzemanyagot töltsön be, hogy az ne érje el a betöltőnyílást. Tartsa be az előírt üzemanyagszintet (az üzemanyagtartály vállrészének szintjéig).
- Ronggyal törölje fel a túltöltött tartályból kifolyó üzemanyagot.
- Tankolás után csavarja rá szorosan a tankelzáró sapkát.
- ◆ A kifröccsent üzemanyag tűzveszélyes és égési sérülést okozhat, ha begyullad.

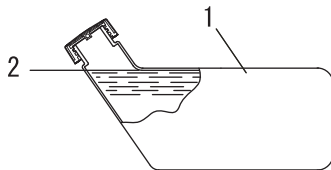

- 1. Üzemanyagtartály
- 2. Tartály vállrésze

Ne indítsa el a motort a tankolás helyszínén

- Tilos a motort ugyanazon a helyen elindítani, ahol előzőleg tankolt. Távolodjon el legalább 3 méter távolságra a tankolás helyszínétől, mielőtt a motort beindítaná.

- ◆ A tankolás közben esetlegesen kiszivárgott üzemanyag szikrával érintkezve tüzet okozhat.

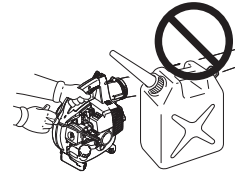

Az elszivárgott üzemanyag tüzet okozhat

- Újratankolás után ellenőrizze, hogy nincs szivárgás és nem folyik üzemanyag az üzemanyagcsőben, az üzemanyagrendszer tömítéseinél vagy a tankelzáró sapka környékén.
- Ha üzemanyag-szivárgást vagy -folyást észlel, azonnal állítsa le a berendezést, és forduljon az ECHO márkakereskedéshez, hogy a hibát kijavítsák.
- ◆ A legkisebb üzemanyag-szivárgás is tüzet okozhat.

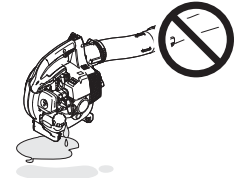

A termék biztonságos használatának feltételei

A motor kezelése

FIGYELEM

A motor elindítása

A motor elindításakor fokozottan figyeljen a következő biztonsági óvintézkedésekre:

- Ellenőrizze, hogy egyetlen anya és csavar sem lazult ki.
- Győződjön meg róla, hogy nincs üzemanyag-szivárgás.
- Helyezze a terméket lapos, jól szellőző helyre.
- Biztosítson elégséges szabad helyet a termék körül, és ne engedjen embereket vagy állatokat a közelébe.
- Távolítsa el minden akadályt
- A motor beindításakor a gázhelyzet-beállítókarnak beindítás/működés helyzetben kell lennie.
- A motor berántásakor tartsa szorosan a talajon terméket.
- ◆ Az itt felsorolt óvintézkedések figyelmen kívül hagyása bal esetet vagy akár halálos személyi sérülést okozhat.

A motor beindítása után ellenőrizze, hogy észlel-e szokatlan vibrációt vagy zajt a motorból.

- Győződjön meg róla, hogy nem észlelhető rendellenes vibráció vagy zaj a motor beindítása után. Ha rendellenes vibrációt vagy szokatlan zajt észlel, ne használja a terméket. Forduljon az ECHO márkakereskedéshez és javíttassa meg a terméket.
- ◆ A lehellő vagy széttörő alkatrészek megsebesíthetik a felhasználót, akár súlyos sérülést is okozva.

A termék használata közben kerülje az érintkezést a felforrósodott, valamint a nagy feszültség alatt lévő alkatrészekkel.

A termék használata közben, valamint leállítása után néhány percig ne érintse meg a következő felforrósodott, vagy nagy feszültség alatt lévő alkatrészeket.

- Kipufogódob, henger, és más felforrósodott alkatrészek
- ◆ A felforrósodott alkatrészeket megérintve, megégetheti magát.
- Gyújtógyertya, gyújtógyertya-vezeték, és más nagy feszültség alatt lévő alkatrészek
- ◆ Ha nagy feszültségű alkatrészhez ér hozzá miközben a termék működésben van, áramütés érheti.



Tűz vagy füst esetén elsősorban saját biztonságára gondoljon

- Ha a motorból lángok csapnának fel, vagy a kipufogónylásktól eltérő helyen füst jelenne meg, legelső dolga az legyen, hogy eltávolodik a terméktől, saját testi épsége megóvása érdekében.
- Lapátoljon homokot vagy hasonló nem-gyúlékony anyagot a tűzre, hogy elejét vegye annak továbbterjedésének, vagy poroltóval oltsa el a tüzet.
- ◆ Igyekezzen higgadt maradni, pánikban olyan reakciói lehetnek, amelyekkel csak tovább növelheti a tüzet, vagy egyéb károsodást okozhat.



A kipufogógázok mérgezők

- A motorból távozó kipufogógázok mérgező anyagokat tartalmaznak. Ne használja a terméket zárt helyiségben, műanyagelű melegházban vagy más rosszul szellőző helyen.
- Ha a terméket épület közelében használja, a termék használata előtt csukjon be minden ablakot. A kipufogógázok a nyitott ablakon keresztül bejuthatnak az épületbe.
- ◆ A kipufogógázok mérgezést okozhatnak.

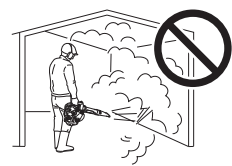

Ellenőrzést és karbantartást a terméken leállított motorral végezzen.

Tartsa be a következő óvintézkedéseket, amikor a terméket használat után átvizsgálja vagy azon karbantartást végez:

- Kapcsolja ki a motort várja meg, hogy lehűljön, mielőtt a terméket átvizsgálná, vagy azon karbantartást végezne.
- ◆ Ellenkező esetben megégetheti magát.
- A termék átvizsgálása vagy karbantartása előtt távolítsa el a gyújtógyertya-sapkát.
- ◆ A véletlenül elindított gép balesetveszélyes.

A gyújtógyertya ellenőrzése.

A gyújtógyertya ellenőrzésekor tartsa be a következő óvintézkedéseket.

- Ha az elektródák vagy a kábelsaruk kopottak, vagy repedés látható a kerámiabevonaton, cserélje az alkatrészeket.
- Szikratesztet (a gyújtógyertya szikrázásának ellenőrzését) kizárólag szakember végezhet. Kérjük, forduljon az ECHO márkakereskedőhöz.
- A szikratesztet tilos a gyújtógyertya-furat közelében végezni.
- Szikratesztet tilos kifröccsent üzemanyag vagy gyúlékony gázok közelében végezni
- A gyújtógyertya fém alkatrészeit tilos megérinteni
- ◆ A gyújtógyertya tüzet vagy áramütést okozhat.



A termék biztonságos használatának feltételei

A termék kezelése Általános óvintézkedések

FIGYELEM

Kezelői kézikönyv

- Kérjük, a termék használata előtt olvassa el a kezelői kézikönyvet a termék szakszerű működtetésének biztosításához.
- ◆ Ennek elmulasztása balesetet vagy súlyos személyi sérülést okozhat.



Tilos a terméket a rendeltetésszerű használatától eltérő, más célra használni.

- A terméket tilos a kezelői kézikönyvben leírtaktól eltérő módon és célra használni.
- ◆ A termék módosítása balesetet vagy súlyos személyi sérülést okozhat.

Termékmódosítás tiltása

- A terméket tilos módosítani.
- ◆ A termék módosítása balesetet vagy súlyos személyi sérülést okozhat. A gyártói garancia nem terjed ki semmilyen, a termék módosítása miatt bekövetkezett kárra.

Nem ellenőrzött és nem megfelelően karbantartott termék használatának tiltása

- A terméket tilos használni, ha az nem volt átvizsgálva és nincs rendszeresen karbantartva. A termék karbantartását és ellenőrzését rendszeresen el kell végezni.
- ◆ Ennek elmulasztása balesetet vagy súlyos személyi sérülést okozhat.

A termék kiköcsönzése vagy átruházása

- Ha a terméket kölcsönadja, a termékkel együtt a kezelői kézikönyvet is adja át.
- Ha a terméket továbbadja, a termékhez mellékelje a kezelői kézikönyvet is.
- ◆ Ennek elmulasztása balesetet vagy súlyos személyi sérülést okozhat.

Hogyan kell felkészülni egy esetleges sérülésre

Munkavégzés előtt legyen felkészülve arra, hogy egy véletlenül bekövetkező személyi sérülés esetén mit kell tennie.

- Elsősegély-készlet
- Törölköző és zsebkendő (ha vérzést kellene megállítani)
- Síp vagy mobiltelefon (ha segítséget kellene hívnia)
- ◆ Amennyiben egy esetleges sérülés esetén nem tud elsősegélyt venni, vagy külső segítséget hívni, a sérülés súlyosbodhat.

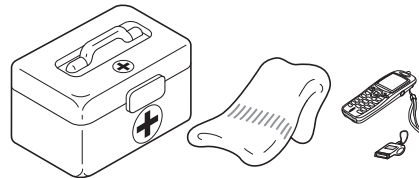

A termék biztonságos használatának feltételei

A használatra vonatkozó óvintézkedések

FIGYELEM

A termék felhasználói

A következő felhasználóknak tilos a terméket használniuk:

- fáradt, nem kipihent személynek,
 - olyan személynek, aki alkoholt fogyasztott,
 - olyan személynek, aki gyógyszeres kezelésen van,
 - várandós személynek,
 - olyan személynek, aki gyenge fizikai állapotban van,
 - olyan személynek, aki nem olvasta el a kezelési kézikönyvet, valamint
 - kiskorú személynek.
- ◆ Az utasítások be nem tartása balesetet okozhat.
- A termék gyújtási rendszere működés közben elektromágneses mezőt generál. Az elektromágneses mező a szívritmus-szabályozókkal interferenciába kerülhet, és akár a szívritmus-szabályozó meghibásodását is okozhatja. Annak érdekében, hogy ne tegye ki magát egészségügyi kockázatnak, javasoljuk, hogy a szívritmus-szabályozóval élő személy kérje ki orvosa tanácsát, mielőtt a terméket használná.



A termék használatának és működtetésének környezete

- Ne használja a terméket olyan helyen, ahol nem tudja biztonságosan megvetni a lábát illetve ne használja a terméket esős idő után; mindkét esetben könnyen elcsúszhat, ami veszélyes.
 - Ne működtesse a terméket sötétben és kivilágítatlan helyen, gyenge látási viszonyok között.
- ◆ Ha csúszik nehezen tud dolgozni; ha elcsúszott vagy elesett, súlyosan megsérülhet.

A használatban lévő termék 15 méteres körzete veszélyes zónának számít.

A termék használatának 15 méteres körzete veszélyes zónának számít. Amikor a termékkel dolgozik, szigorúan tartsa be a következő óvintézkedéseket.

- Ne engedje, hogy gyermekek, állatok vagy más személy a veszélyes zónában tartózkodjon.
 - Ha bárki belép a veszélyes zónába, állítsa le a motort.
 - A munkagéppel dolgozó személynek előre jelezze közeledési szándékát, még mielőtt a veszélyes zónába lépne – például úgy, hogy egy kisebb faágat/gallyat hajít irányába – majd mielőtt közeledne várja meg, hogy az illető a motort leállítsa.
 - Ha egyszerre több személy dolgozik egy nagyobb területen, előzetesen beszéljék meg, hogyan jeleznek majd egymásnak, és folyamatosan tartsák be a 15 m-es távolságot egymástól.
- ◆ A szétrepülő tárgyak súlyos személyi sérülést okozhatnak a felhasználónak vagy a közelben állóknak.

A termék használata

A termék használata során szigorúan tartsa be a következő óvintézkedéseket.

- Ne engedjen illetéktelen személyeket és állatokat a munkavégzés területére.
 - Ne irányozza a légfúvócsövet emberre vagy állatra.
 - Ne használja a terméket olyan talajon, ahol nem tudja a lábát biztonságosan megvetni.
 - Fogja szorosan a markolatot.
 - Lehetőleg ne használja a terméket olyan időtartamokban, amikor a szomszédokat zavarhatja a zaj, például korán reggel vagy késő este.
- ◆ Az utasítások figyelmen kívül hagyásával balesetet vagy személyi sérülést okozhat.

Helyváltoztatás közben kapcsolja ki a motort

Amikor az alábbiakban felsorolt körülmények között helyet változtat, kapcsolja ki a motort.

- Amikor a munkaterületet gyalogosan megközelíti.
 - Amikor munkavégzés közben egy másik sávba gyalogol át.
 - Amikor a munkaterületet gyalogosan elhagyja.
- ◆ Ezen óvintézkedések figyelmen kívül hagyása égési- vagy más, súlyos személyi sérülést okozhat.
- A termék járművel történő szállításakor először engedje le a maradék üzemanyagot a tartályból, majd rögzítse a terméket függőleges helyzetben biztonságosan, hogy ne mozogjon a járműben.
- ◆ A járműben nem kiürített tankkal szállított termék tűzveszélyes.

Ügyeljen, hogy a ventilátor nehegy becsípje valamelyik testrészét

- Ügyeljen, hogy a ventilátor nehegy becsípje a haját.
- ◆ A ventilátor szívóhatása beszippanthatja kezét vagy haját, súlyos személyi sérülést okozva.

Vibráció és alacsony hőmérséklet

A vibrációnak és hidegnek való együttes kitétség az ujjakat érintő kóros állapotot válthat ki, amit az orvostudomány Raynaud-jelenségként ismer. A vibrációnak és hidegnek való kitétség bizsergő és égő érzést, majd az ujjak elfehéredését és zsibbadását okozhatja.

Mivel nem ismert, hogy mekkora mértékű kitétség váltja ki ezt a kóros állapotot, nyomatékosan javasoljuk a következő óvintézkedések szigorú betartását.

- Munkavégzés közben óvja a testét a hidegtől, különösképpen a fejét, a nyakát, a lábát és a bokáját, valamint kezét és csuklóját.
 - A megfelelő vérkeringéshez fontos, hogy munkavégzés alatt gyakran tartson pihenőt és mozgassa át karjait. Ne dohánnyozzon.
 - Korlátozza a munkavégzés óráinak számát. Igyekezzen a munkaideje alatt olyan tevékenységet is végezni, amelyben sem a lombfúvóval, sem másfajta kézi szerszámgéppel nem kell dolgoznia.
 - Ha rosszullét jelentkezik, bőre kipirosodik és ujjai megduzzadnak, elfehérednek és érzéketlenné válnak, azonnal kérje ki orvosa tanácsát mielőtt újra olyan munkát végezne, ahol vibrációnak és hidegnek kell kiténie magát.
- ◆ A fenti utasítások figyelmen kívül hagyása egészségkárosodást okozhat.

A termék biztonságos használatának feltételei

⚠ FIGYELEM

Ismétlődő terhelés miatti sérülés

Ha az ujjak, kezek, karok és vállak izmait és inait túl sokat használjuk, ez az illető testrészek érzékenységét, duzzadását, zsibbadását és erős fájdalmát okozhatja. Bizonyos ismétlődő kézmozdulatok fokozott kockázatot jelentenek az ismétlődő terhelés miatti sérülés (RSI) kialakulásában.

Az RSI kialakulása kockázatának csökkentéséhez, tartsa be a következő utasításokat:

- Lehetőleg ne hajlítsa, nyújtsa vagy csavarja ki csuklóját.
- Az ismétlődő mozdulatok korlátozása érdekében rendszeres időközönként tartson szünetet és pihentesse kezeit. Csökkentse az ismétlődő mozdulatok erejét és sebességét.
- Végezzen gyakorlatokat a kéz- és karizmok megerősítésére.
- Ha ujjában, kezében, csuklójában vagy karjaiban zsibbadást érez, forduljon orvoshoz. Az ismétlődő terhelés miatti sérülés időben történő felismerésével megelőzhető az inak és izmok maradandó sérülése.

◆ A fenti utasítások figyelmen kívül hagyása egészségkárosodást okozhat.

Ha bármilyen probléma lép fel, azonnal állítsa le a motort.

○ Ha a termék rendellenes zajt bocsát ki, vagy túlzottan és rendellenesen vibrálni kezd, azonnal kapcsolja ki a motort. Rendellenes zaj vagy vibráció esetén a termék tovább nem használható. Forduljon az ECHO márkakereskedéshez, hogy a terméket megjavítsák.

◆ A sérült alkatrészekkel működtetett munkagép balesetet vagy súlyos személyi sérülést okozhat.

Védőfelszerelés

⚠ FIGYELEM

Kötelező védőfelszerelés viselése

○ Viseljen megfelelő védőruhát és védőfelszerelést, amikor a nagy teljesítményű lombfúvóval dolgozik. Mindenekelőtt viseljen védőkesztyűt, pormaszkot és fülvédőt, ha a termékkel dolgozik.

◆ Ha védőfelszerelés nélkül használja, a légfúvó hulladékot vagy port juttathat a szemekbe vagy a légzőszervekbe, ami balesetveszélyes és személyi sérülést okozhat.

- a Fejvédelem (sisak): A fej védelmét szolgálja
- b Külső fülvédő vagy fül dugó: Szerepe a hallásvédelem
- c Védőszemüveg: Szerepe a látásvédelem
- d Pormaszk
- e Védőkesztyűk: A kezeket óvja a hidegtől és vibrációtól
- f Megfelelő méretű munkaruha (hosszú ujjú, hosszú szárú nadrággal): Szerepe a teljes test védelme
- g Ellenálló anyagból készült, csúszásgátló talpú bakancs (peremorr-sapkával) vagy csúszásgátlós bakancs (peremorr-sapkával): Szerepe a láb és lábfejek védelme

◆ Ezen előírások figyelmen kívül hagyása látás- vagy hallás-sérülést, illetve akár súlyos személyi sérülést is okozhat.

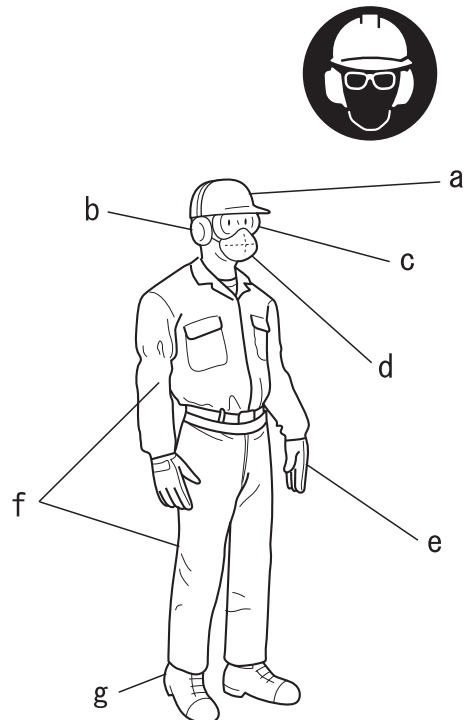

Viseljen megfelelő védőruházatot

Ne viseljen nyakkendőt, ékszert, vagy olyan bő ruhát, amelyet a munkagép becsíphet. Ne hordjon nyitott lábbelít és ne működtesse a munkagépet mezítláb vagy rövid szárú nadrágban. Bizonyos helyzetekben teljes arc- és fejtáji védelemre lehet szükség.

◆ Ezen előírások figyelmen kívül hagyása látás- vagy hallás-sérülést, illetve akár súlyos személyi sérülést is okozhat.



A doboz tartalma

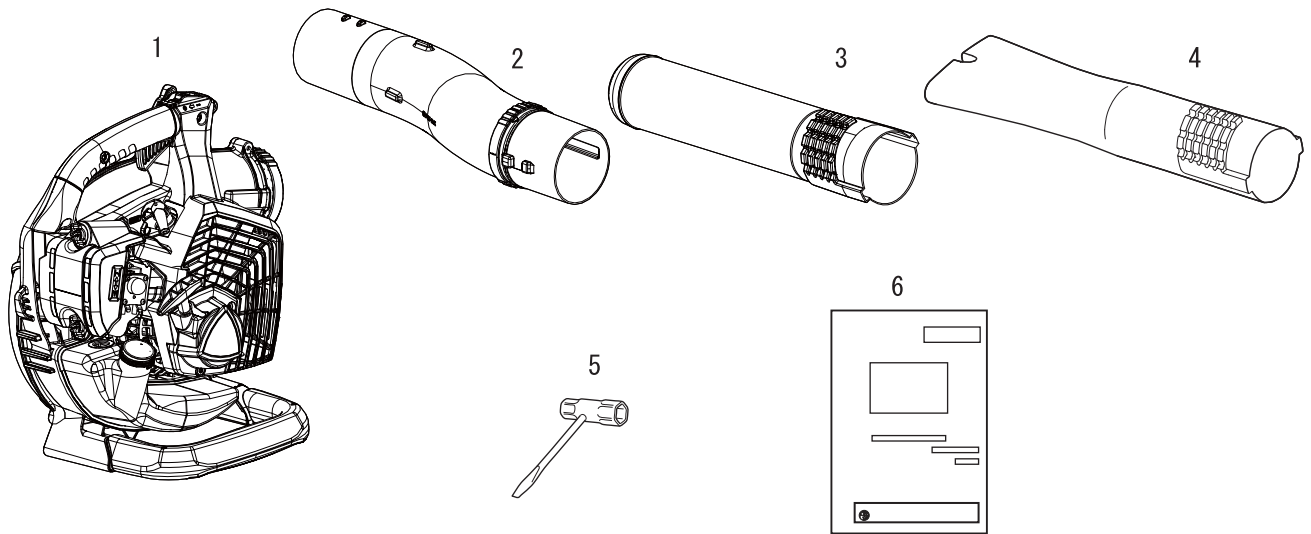

- A dobozban külön becsomagolva található a munkagép különböző alkatrészei.
- Miután a dobozt kibontotta, kérjük, ellenőrizze, hogy az alábbi alkatrészek maradéktalanul megvannak.
- Ha bármilyen alkatrész hiányzik vagy sérült, forduljon az ECHO márkakereskedőhöz.

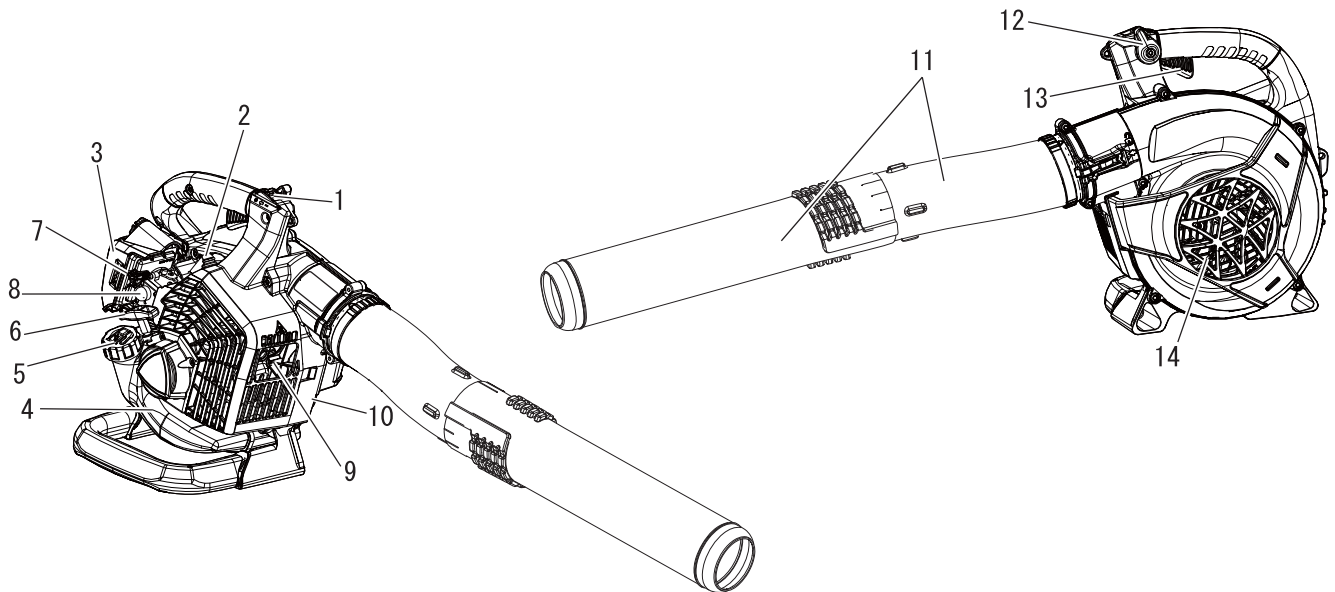

Sorszám	Alkatrész neve	Darab-szám	Sorszám	Alkatrész neve	Darab-szám
1	Fejegység	1	4	Lapos, egyenes fúvóka	1
2	Légfúvócső	1	5	T-kulcs	1
3	Kerek, egyenes fúvóka	1	6	Kezelői kézikönyv	1

Alkatrészek részletes leírása



- 1. Leállítás kapcsoló „CSÚSZÓKAPCSOLÓ”** a felső markolaton. Csúsztassa előre a kapcsolót az elindításhoz. Csúsztassa vissza a leállításhoz.
- 2. Gyújtógyertya** A szikrát biztosítja az üzemanyag-keverék meggyújtásához.
- 3. Levegőszűrő** Ebben található a cserélhető levegőszűrőbetét.
- 4. Üzemanyagtartály** Ebben található az üzemanyag és az üzemanyagszűrő.
- 5. Tankelzáró sapka** Az üzemanyagtartályt zárja és szigeteli le.
- 6. Berántófogantyú** Húzza meg lassan a berántókart, amíg érzi, hogy a rugós berántószerkezet feszül, majd húzza meg gyorsan, egy határozott mozdulattal. Ha a motor elindult, engedje vissza lassan a fogantyút. **NE ENGEDJE** a fogantyút önerőből visszacsapódni, mert a berendezés sérülhet.
- 7. Hidegindító berendezés** A hidegindító berendezés a levegőszűrő tetején található. Az indítócsappantyú szabályozó kart  helyzetbe mozdítva az indítócsappantyú zár a hidegindításhoz. Az indítócsappantyú szabályozó kart  helyzetbe mozdítva az indítócsappantyú kinyílik.
- 8. Szívatógomb** A szívatógomb pumpálva a motor indítása előtt friss üzemanyagot szív fel az üzemanyagtartályból, és levegőt a karburátorból. Addig pumpálja a szívatógombot, amíg az üzemanyag látható és levegőmentesen folyik az üzemanyagtartály visszafolyó vezetékén. Ekkor pumpálja meg még legfeljebb 4–5-ször.
- 9. Szikrafogó - Katalitikus dob/Kipufogódob** A kipufogódob vagy katalitikus dob a zajkibocsátást és károsanyag-kibocsátást szabályozza. A szikrafogó szerepe, hogy megakadályozza a forró, izzó szikra távozását a kipufogódobból. Tartsa tisztán a kipufogó környékét. Különösen óvja a gyúlékony lerakódásoktól.
- 10. Típus és sorozatszám.**
- 11. Légfúvócsövek** Kizárólagos, biztonságos zárórendszer.
- 12. Gázhelyzet-beállítókar (Gáz-szabályozó berendezés)** Húzza vissza a motor-fordulatszám növeléséhez. A gázkar-beállítás folytonosságát sűrűlédótárcsák biztosítják.
- 13. Gázemelő** Rugós terhelésű, így elengedéskor az alapjárat fordulatszám áll be. A hatékony működtetéshez fordulatszám-növelés közben nyomja fokozatosan az emelőt.
- 14. Ház burkolata** A vágótárcsa környékét takarja le.

Tennivalók összeszerelés előtt

Összeszerelés

⚠ FIGYELEM

- Tanulmányozza alaposan a kezelői kézikönyvet a termék helyes összeszerelése érdekében.
- Soha ne végezzen karbantartást vagy összeszerelést járó motor mellett.
- ◆ A helytelenül összeszerelt munkagép használata balesetveszélyes és személyi sérülést okozhat.



Szerelje fel a légfúvócsöveket

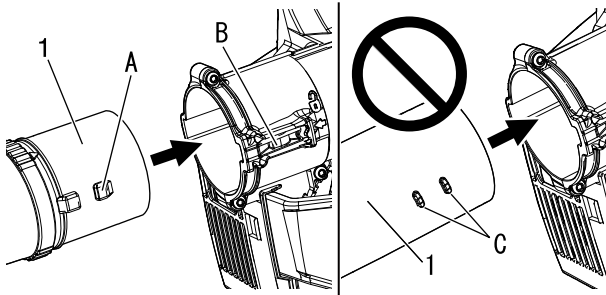

1. Légfúvócső

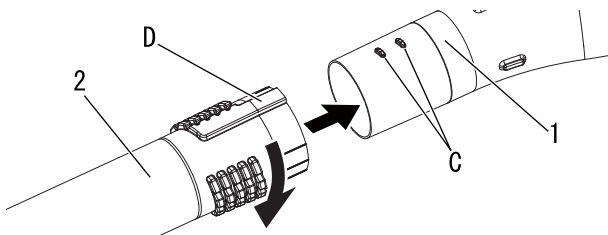

1. Légfúvócső

2. Kerek, egyenes fúvóka vagy lapos, egyenes fúvóka

1. Állítsa az egységet függőlegesen a légbefúvó gépalapjára.
2. Igazítsa a hajlított fúvócsövön lévő kiálló rögzítőbordákat (A) a ventilátorházban lévő csőrögzítő elemekhez (B). Csúsztassa a hajlított csövet a ventilátorházba, amíg egy kattánót hangot nem hall.

* Ne a hajlított cső másik végét szerelje a ventilátorházra.

3. Igazítsa a füleket (C) a hornyokhoz (D) és csúsztassa a lapos, egyenes fúvókát a légfúvócsőre, amíg enyhe ellenállást nem érez. Ne alkalmazzon túl nagy erőt.
4. Tartsa meg a légfúvócsövet és forgassa el a fúvókát az óramutató járásával megegyező irányban, szorosan összekapcsolva a biztonságos zárrendszer csatornáit. Ne alkalmazzon túl nagy erőt.

MEGJEGYZÉS

A lombfúvó használata közben a csőcsatlakozások kilazulhatnak. A biztonságos zárrendszer lehetővé teszi a kilazult csövek meghúzását. Ha előfordulna, hogy a cső kilazult, távolítsa el a fúvókát, majd szerelje vissza az 3. és 4. lépésben leírtak alapján.

Légfúvócsövek eltávolítása

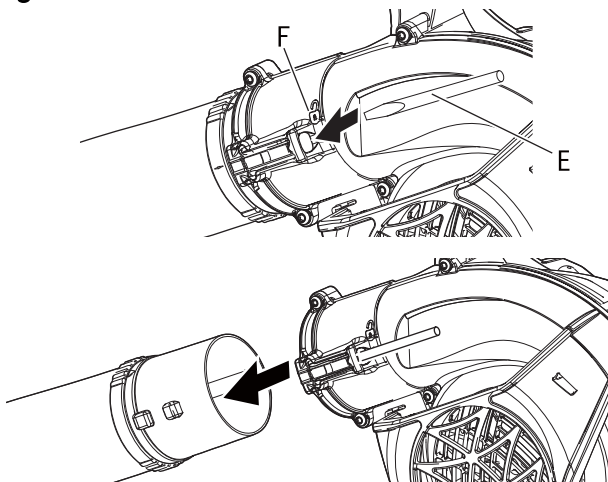

1. Dugjon be egy csavarhúzó (E) a reteszelés szimbólum (F) mellett lévő furatba, a csőzár kioldásához.

2. Húzza ki a csöveket a ventilátorházból.
3. Távolítsa el a csavarhúzót.

Tennivalók összeszerelés előtt

Az üzemanyag előkészítése

⚠ VESZÉLY

- Az üzemanyag fokozottan gyúlékony ezért nem megfelelő kezelése tűzveszélyes. Figyelmesen olvassa el és szigorúan tartsa be a jelen kézikönyv "A termék biztonságos használatának feltételei" részben leírtakat.
- Újratankolás után csavarja be szorosan a tankelzáró sapkát, majd ellenőrizze, hogy nincs szivárgás és nem folyik üzemanyag az üzemanyagcsőben, az üzemanyagrendszer tömítéseinél vagy a tankelzáró sapka környékén. Ha üzemanyag-szivárgást vagy -folyást észlel, azonnal állítsa le a berendezést, és forduljon az ECHO márkakereskedéshez, hogy a hibát kijavítsák.
- ◆ A berobbant üzemanyag égési sérüléseket és tüzet okozhat.



⚠ VIGYÁZAT

Az üzemanyagtartály és a környező levegő között nyomáskülönbség van. Tankoláskor lazítsa meg kissé a tankelzáró sapkát, hogy a nyomáskülönbség kiegyenlítődjön.

- ◆ Ha ezt elmulasztja, üzemanyag fröcsöghet ki a tartályból.

MEGJEGYZÉS

A hosszú ideig tárolt üzemanyag öregedik. Mindig legfeljebb annyi üzemanyagot tankoljon, amennyit harminc (30) nap alatt biztosan elhasznál. Ne közvetlenül az üzemanyagtartályban keverje össze.

Üzemanyag



- ◆ Az üzemanyag normálbenzin és léghűtéses, 2-ütemű motorhoz gyártott motorolaj keveréke. Javasolt legalább 89-es oktánszámú, ólommentes benzint tankolni. Ne használjon olyan üzemanyagot, amely metilalkoholt, vagy 10%-nál több etilalkoholt tartalmaz.
- ◆ Javasolt keverékarány; 50: 1 (2%) ISO-L-EGD szabvány szerint (ISO/CD 13738), JASO FC,FD besorolású és ECHO ajánlott olaj.
 - Ne használjon vízhűtéses kétütemű motorhoz vagy motorkegypár-motorhoz ajánlott olajat.
 - Ne közvetlenül az üzemanyagtartályban keverje össze.
 - Ne locsogtassa ki a benzint vagy az olajat. A kilocsant benzint mindig törölje fel.
 - Különös óvatossággal kezelje a benzint, mivel fokozottan gyúlékony.
 - Kizárólag engedélyezett üzemanyagkannában tárolja az üzemanyagot.

Üzemanyag utántöltése

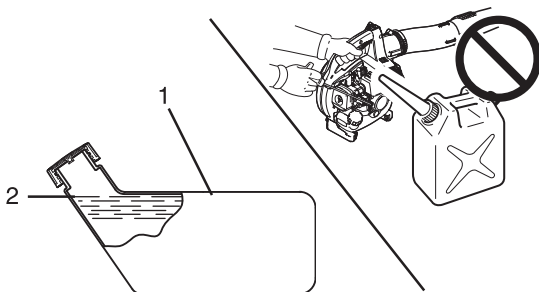

1. Üzemanyagtartály

2. Tartály vállrésze

- ◆ A szabad ég alatt, akadálymentes talajon tankoljon, majd csavarja fel szorosan a tankelzáró sapkát. Ne zárt helyiségben töltsse át az üzemanyagot.
- ◆ A tankoláshoz helyezze a terméket és az üzemanyagkannát a talajra. Ne tankoljon teherautó rakodófelületén, vagy hasonló helyen.
- ◆ A tankot legfeljebb a tank vállrészig töltsse fel üzemanyaggal.
- ◆ Az üzemanyagtartály és a környező levegő között nyomáskülönbség van. Tankoláskor lazítsa meg kissé a tankelzáró sapkát, hogy a nyomáskülönbség kiegyenlítődjön.
- ◆ Törölje fel a lecsöpögött üzemanyagot.
- ◆ Távolodjon el legalább 3 méter távolságra a tankolás helyszínétől, mielőtt a motort beindítaná.
- ◆ Az üzemanyagkannát tartsa árnyékban, tűztől távol.

A motor működtetése

A motor elindítása

FIGYELEM

- A motor beindításakor tartsa be a 4. oldalon, a „A termék biztonságos használatának feltételei” részben leírt utasításokat, a termék helyes használatának biztosításához.
- ◆ Az itt felsorolt óvintézkedések figyelmen kívül hagyása balesetet vagy akár halálos személyi sérülést okozhat.

MEGJEGYZÉS

- Először húzza ki óvatosan a berántófogantyút, majd hirtelen sokkal gyorsabban. Ne húzza ki a teljes hossza 2/3-ánál tovább a berántózsínort.
- Ne engedje el a berántófogantyút, amint az visszatér a behúzott helyzetbe.
- A motor elindításához, az első robbanásszerű hangnál engedje vissza az indítócsappantyú szabályozó kart és húzza meg újból a berántófogantyút. Figyeljen a motor hangjára, hogy észrevegye az első berobbanást.

Hideg motor indítása

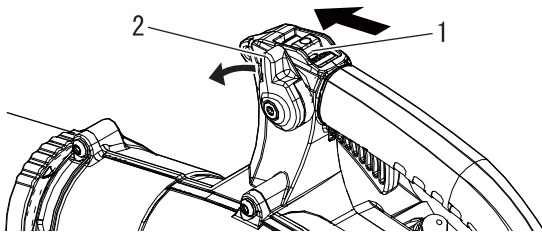

1. Leállító kapcsoló 2. Gázhelyzet-beállítókar

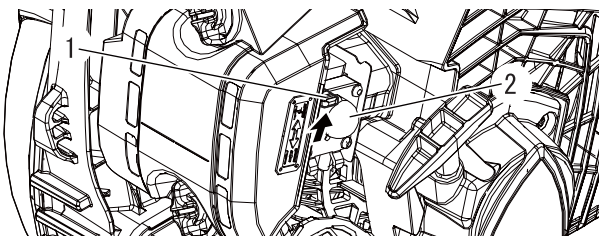

1. Hidegindító berendezés 2. Szívatógomb

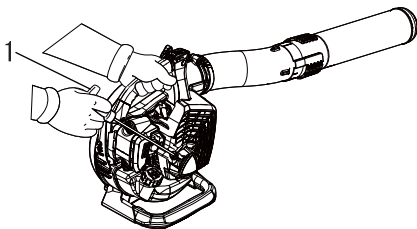

1. Rugós berántószerkezet

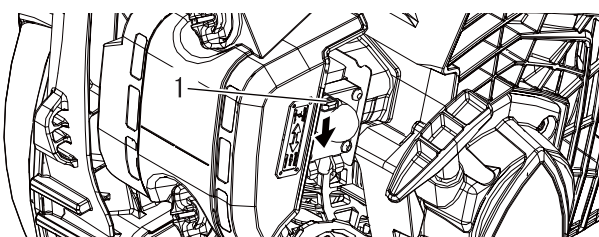

1. Hidegindító berendezés

- Rugós berántószerkezet: Rövid húzásokkal rántsa be a motort – a teljes zsinórhossz mindössze 1/2–2/3-ig húzza ki. Ne engedje a zsinórt visszacsapódni. Közben tartsa szorosan a munkagépet.

1. *Leállító kapcsoló*
Tolja el a leállító kapcsolót a STOP (leállítás) pozícióból.
2. *Gázhelyzet-beállítókar*
Mozdítsa a gázhelyzet-beállítókart az alapjárat és a teljes gáz között, középre.
3. *Hidegindító berendezés*
Mozdítsa az indítócsappantyú szabályozó kart „|/” helyzetbe.
4. *Szívatógomb*
Addig pumpálja a szívatógombot, amíg az üzemanyag látható és levegőmentesen folyik az üzemanyagtartály visszafolyó vezetéken.

5. *Rugós berántószerkezet*
Helyezze a lombfúvót egyenes, megtisztított helyre. Tartsa szorosan a lombfúvót a bal kezével, majd húzza ki először óvatosan a berántófogantyút, majd hirtelen húzza meg rugós berántószerkezet fogantyúját/zsinórját, amíg a motor be nem robban, vagy legfeljebb 5-ször.

6. *Hidegindító berendezés*
Tolja az indítócsappantyú szabályozó kart „|↑|” helyzetbe és, ha szükséges, indítsa újra a motort. Ha a motor 5 berántással nem indítható el, ismétlje meg a 3–6 lépéseket.
7. *Motorindítás*
A lombfúvó használata előtt várja meg, hogy a motor melegedjen.

A motor működtetése

A motor felmelegedése

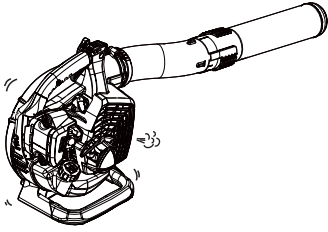

1. A motor elindítása után hagyja a motort legalább 2–3 percig alacsony fordulatszámon (alacsony fordulatszámon) felmelegedni.
2. Az alacsony fordulatszámon üzemi hőmérsékletre felmelegedő motor belső alkatrészeinek kenése hatékonyabb történik meg. Várjon, hogy a motor teljesen felmelegedjen, különösen hideg időben.
3. Soha ne működtesse a motort eltávolított légfűvócsövekkel.

Meleg motor indítása

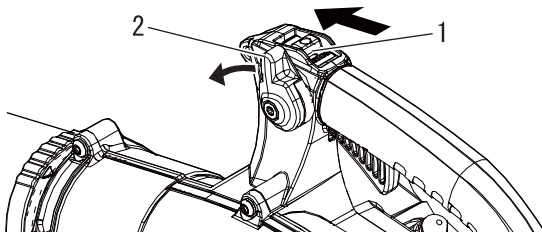

1. Leállító kapcsoló 2. Gázhelyzet-beállítókar

- ♦ Az indítási művelet ugyanaz, mint a hidegindításnál, azzal a különbséggel, hogy az indítócsappantyút **NEM KELL** lezárni.

1. *Leállító kapcsoló*
Tolja el a leállító kapcsolót a STOP (leállítás) pozícióból.
2. *Gázhelyzet-beállítókar*
Mozdítsa a gázhelyzet-beállítókart az alacsony és a teljes gáz között, középre.

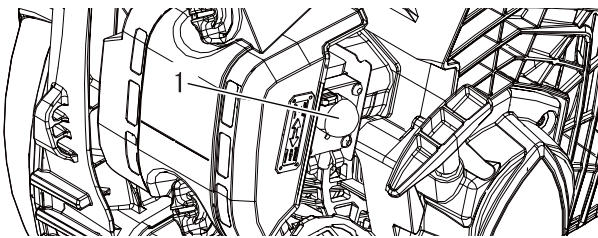

1. Szívatógomb

3. *Szívatógomb*
Addig pumpálja a szívatógombot, amíg az üzemanyag látható és levegőmentesen folyik az üzemanyagtartály visszafolyó vezetéken.

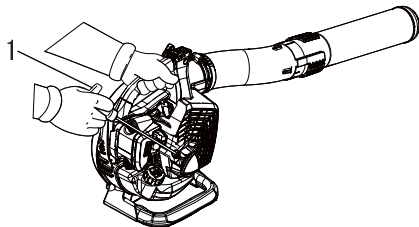

1. Rugós berántószerkezet

4. *Rugós berántószerkezet*
Helyezze az egységet egyenes, megtisztított helyre. Tartsa szorosan a gázemelőt a bal kezével, majd húzza ki először óvatosan a berántófogantyút, majd hirtelen húzza meg rugós berántószerkezet fogantyúját/zsinórját, amíg a motor be nem robban. Ha a motor 5 berántás után nem indul el, folytassa a hidegindítás módszerével.

A motor leállítása

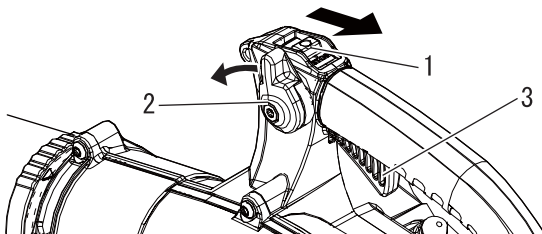

1. Leállító kapcsoló 2. Gázhelyzet-beállítókar
3. Gázemelő

1. *Gázhelyzet-beállítókar*
Engedje ki a gázemelőt. Tolja előre a gázhelyzet-beállítókart alacsony fordulatszámmal és mielőtt leállítaná a motort, várja meg, hogy fordulatszáma visszatérjen alacsony fordulatszámmal.
2. Tolja a leállító kapcsolót a STOP (leállítás) pozícióba.

FIGYELEM

Ha a motor nem áll le leállítás helyzetbe tolt leállító kapcsolóval, zárja az indítócsappantyút –  helyzet – a motor leállításához. Forduljon az ECHO márkakereskedőhöz, és javíttassa a leállító kapcsolót, mielőtt a lombfűvót újból használná.

Működtetés

A lombfúvó működtetése

FIGYELEM

Mindig viseljen védőszemüveget, hallásvédelmet, porszűrő maszkot és szigorúan tartsa be az óvintézkedéseket, ellenkező esetben fennáll a súlyos személyi sérülés veszélye. Ne irányozza a légfúvócsövet emberre vagy állatra.

FONTOS

A motorfordulatszám túlpörgetésének megelőzés érdekében ne blokkolja a légfúvócső nyílását.

MEGJEGYZÉS

A motor-fordulatszámot mindig igazítsa az adott munka követelményeihez, és ne járassa túl a motort. Ne feledje, minél nagyobb a motor-fordulatszám, annál zajosabb a berendezés. Az alacsonyabb fordulatszámmal csökkenthető a felszálló por mennyisége. Ne fúvassa át a kerti hulladékot a szomszédos telkekre. Dolgozzon okosan, és legyen tekintettel szomszédjaira.

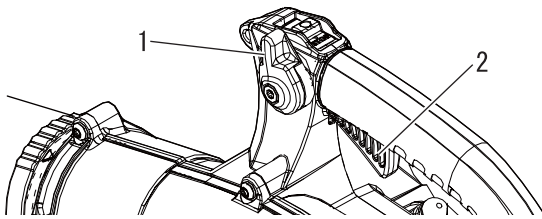

1. Gázhelyzet-beállítókar 2. Gázemelő

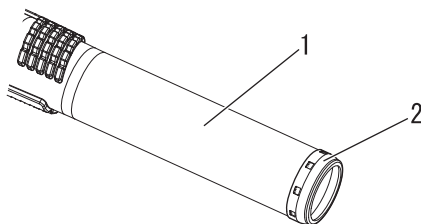
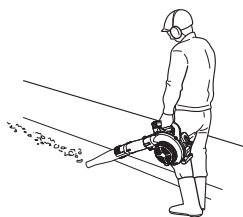
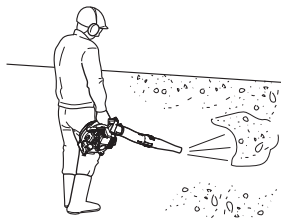

1. Kerek, egyenes fúvóka 2. Védő fémgűrű

- ♦ Olvassa el alaposan a kezelői kézikönyv biztonsággal foglalkozó részeit.

1. Kizárólag az önkormányzati rendeletek által engedélyezett időintervallumokban végezzen zajjal járó kerti munkát.
2. A lombfúvó használata előtt várjon néhány percig, hogy a motor felmelegedjen.
3. A motor fordulatszámát a gázemelővel szabályozza, vagy, folyamatos használat közben, állítsa be a motor-fordulatszámot a gázhelyzet-beállítókaral. Fordítsa a gázhelyzet-beállítókart előre az alacsonyabb, hátra a magasabb fordulatszámmért.
4. A motor fordulatszámot a gázhelyzet-beállítókaral állítsa be.
5. Az alacsony fordulatszámú üzemet levágott, száraz fű és falevelek összegyűjtésére használja, járdáról, sétálóról és kocsibehajtóról.
6. A falevelek gyepről és ágyásból való eltávolítása magasabb fordulatszámot igényelhet.
7. Kavics, hordalék, sár, hó, palackok és bádogdobozok mozgathatásához magasabb fordulatszámra lehet szükség.
8. Amikor épület közelében dolgozik, be fúvassa a levegőt az ablakok irányába. A hulladékot könnyen ráfújhatja az ablakra.
9. A leghosszabb csőtoldatot használva sokkal hatékonyabban érheti el a talajt a levegőáramlattal.
10. A gereblyével előzőleg fellazított vagy szétválasztott hulladék könnyebben mozgatható.
11. Nedvesítse be a poros felületeket, mielőtt a kerti hulladékot elfújná, hogy kevesebb por szálljon.
12. A munkagépet mindig a motorleállítási művelettel állítsa le.

VIGYÁZAT

Ha a kerek, egyenes fúvóka vége érdes felülettel érintkezik, letöredezhet, és az éles szélei sérülést okozhatnak, ha hozzuk ér. Legyen fokozottan óvatos ezért és a berendezés szállítása közben ne karcolja vagy vonszolja a kerek, egyenes fúvóka hegyét a talajon. Ha a védő fémgűrű elkopott, megrepedt, vagy deformálódott, cserélje ki a kerek, egyenes fúvóka egységet.

Írányelvek a termék szervizeléséhez

Terület	Karbantartás	Oldal	Használat előtt	Havonta
Levegőszűrő	Ellenőrzés/Tisztítás/Csere	19	•	
Üzemanyagszűrő	Ellenőrzés/Csere	20	•	
Gyújtógyertya	Ellenőrzés/Tisztítás/Beállítás/ Csere	23		•
Karburátor	Ellenőrzés	21		•
Hűtőkör	Ellenőrzés/Tisztítás	21	•	
Kipufogórendszer	Ellenőrzés/Meghúzás/Tisztítás	22	•	
Berántószerkezet	Ellenőrzés	-	•	
Üzemanyag-rendszer	Ellenőrzés	-	•	
Csavarok, fejes csavarok és anyák	Ellenőrzés/Meghúzás/Csere	-	•	

FONTOS

A feltüntetett időintervallumok a maximális időt jelentik. A termékhasználat és felhasználó tapasztalata a gyakorlatban rövidebb karbantartási időintervallumokat is szükségessé tehet.

Ápolás és karbantartás

Kérdéseivel vagy technikai problémáival kérjük, forduljon az ECHO márkakereskedéshez.

A levegőszűrő tisztítása



Szükséges célszerszámok: 25–50 mm Csőkefe
Szükséges alkatrészek: Levegőszűrő

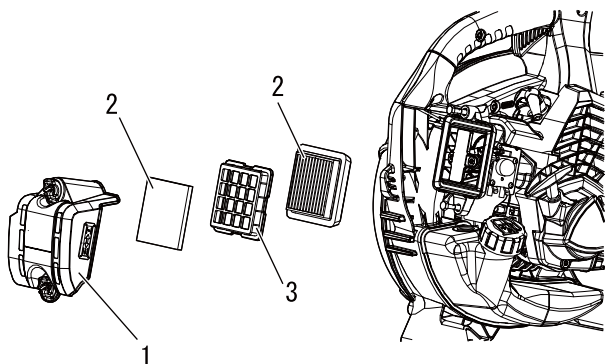

1. Levegőszűrőház
3. Betétlemez

2. Levegőszűrő

- Mozdítsa az indítócsappantyú szabályozó kart helyzetbe. Ez megakadályozza, hogy szennyeződés kerüljön a karburátor-légtorokba a levegőszűrő eltávolításakor. Kefével tisztítsa le a levegőszűrő környékén felgyűlt piszkot.
- Távolítsa el a levegőszűrőházat. Kefével tisztítsa meg a levegőszűrőház belsejét.
- Távolítsa el a levegőszűrőt és a betétlemezt, majd kefével óvatosan takarítsa meg. Cserélje ki a szűrőt, ha sérült, benzinnel átitatott, nagyon piszkos illetve, ha a gumitömítés szélei deformálódtak.
- Ha a szűrő tisztítás után újra felhasználható, gondoskodjon a következőkről:
 - Illessze be szorosan a levegőszűrő bemélyedésébe.
 - Az eredeti oldalával kifele szerelje fel.
- Szerelje fel a levegőszűrőházat.

Ápolás és karbantartás

Az üzemanyagszűrő cseréje

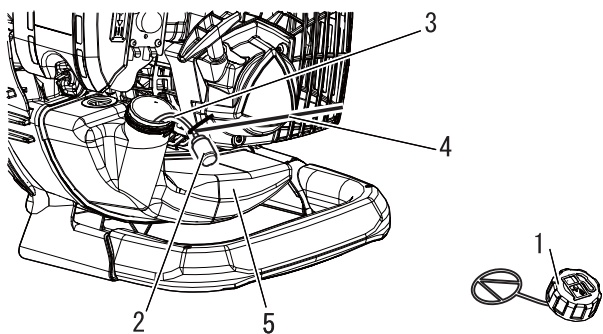
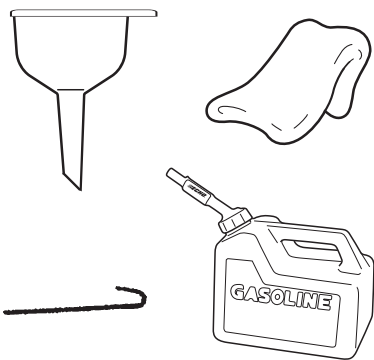

- | | |
|----------------------|----------------------------|
| 1. Tankelzáró sapka | 2. Üzemanyagszűrő |
| 3. Üzemanyag-vezeték | 4. Üzemanyag-vezeték kampó |
| 5. Üzemanyagtartály | |

Szükséges célszerszámok: 200–250 mm hosszúságú huzal egyik végén kampósan meghajlítva, tiszta rongy, tölcsér, és egy engedélyezett üzemanyagkanna.

Szükséges alkatrészek: Üzemanyag-vezeték és üzemanyagszűrő

VESZÉLY

Az üzemanyag FOKOZOTTAN gyúlékony. Legyen nagyon körültekintő az üzemanyag keverésekor, tárolásakor és kezelésekor.

MEGJEGYZÉS

Ha a szűrő rendkívül piszkos vagy már nem illeszkedik pontosan, cserélje ki.

1. Tiszta ronggyal távolítsa el a szennyeződést a tankelzáró sapka környékéről, és ürítse a tartályt.
2. Az üzemanyag-vezeték kampóval húzza ki az üzemanyag-vezetékét és szűrőt a tartályból.
3. Távolítsa ez a szűrőt a vezetékről és szerelje be az új szűrőt.

Ápolás és karbantartás

Karburátor szabályozása

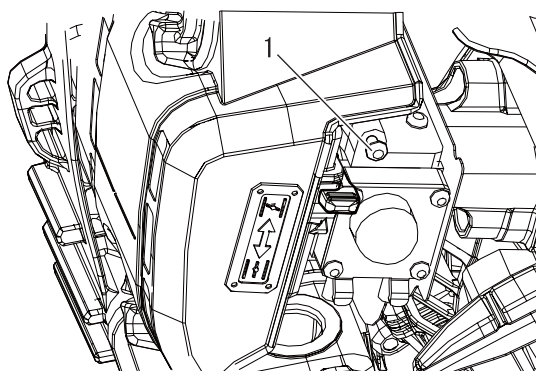
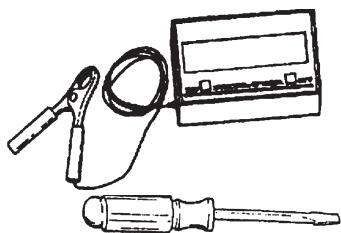

1. Fejes csavar

⚠ VIGYÁZAT

Ha a karburátorral valamilyen hiba van, forduljon az ECHO MÁRKAKERESKEDŐHÖZ.

Szükséges célszerszámok: Csavarhúzó, fordulatszám mérő
Szükséges alkatrészek: Nem kell

MEGJEGYZÉS

A gyárban minden egyes berendezést tesztelünk, és a karburátort a károsanyag-kibocsátási előírásokkal összhangban beállítjuk. Ezen a karburátoron nem kell magas fordulatszám- és gyorsítás-beállításokat végezni.

A beállítás előtt

Ellenőrizze a következőket:

- A levegőszűrő tiszta és megfelelően fel van szerelve.
- A szikrafogó szitáján nincs szénlerakódás.
- A légfűvócsövek fel vannak szerelve.

- Indítsa el a motort és járassa egy percig alpjáraton.
- A motor felmelegítéséhez járassa teljes gázzal 5 percig, és közben kétszer működtesse az indítócsappantyút, hogy távozzon a levegő a karburátor kamráiból.
- Ellenőrizze az alpjárat fordulatát és állítsa be újra, ha szükséges. Ha rendelkezésre áll fordulatszám mérő, az alpjárat-állítócsavart a kézikönyv 26. „Műszaki adatok” oldalán leírtak szerint állítsa be. Az alpjárat-állítócsavart az óramutató járásával megegyező irányban elforgatva növelheti az alpjáratot; az ellenkező irányban elforgatva az alpjárat csökken.

A hűtőkör karbantartása

FONTOS

A motor megfelelő működési hőmérsékletének biztosításához a hűtést végző levegőnek szabadon kell közlekednie a hengerbordák között. Ez a levegőáramlat távolítja el az égéshőt a motortól.

Túlmelegedés és a motor beragadása léphet fel, a következő esetekben:

- A levegő-beszívó nyílások eltömődése megakadályozza, hogy a hűtőlevegő eljusson a hengerekhez, vagy
- A henger külsejére por vagy fű rakodik le. A motort leszigetelő lerakódás akadályozza a hő távozását.

A hűtőkör eltömődésének megszüntetése vagy a hengerbordák megtisztítása a „Rendszeres karbantartás” része. A rendszeres karbantartás elmulasztásából eredő meghibásodásokra a jótállás nem terjed ki.

Szükséges célszerszámok: Tisztítókefe, sűrített levegő
Szükséges alkatrészek: Nem kell

A hűtőrács tisztítása

- Kefélje le a forgattyúház beömlő-hűtőrácsán felgyülemlt szennyeződést, az üzemanyag tartály felett.

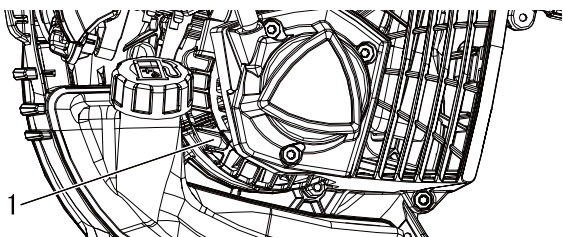

1. Légbeömlő-rács

Ápolás és karbantartás

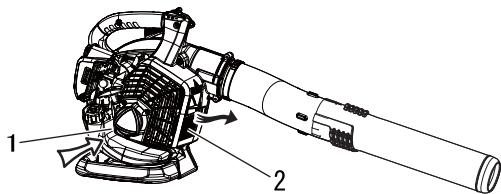

1. Légbeömlő-rács

2. Kiömlő-rács

Kipufogórendszer

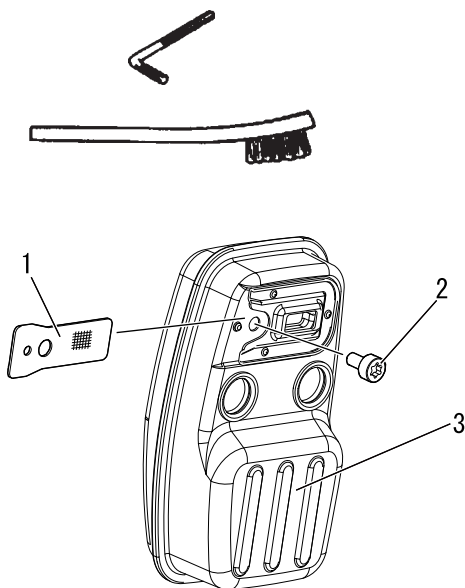

1. Szikrafogó szitája
3. Kipufogódob

2. Csavar

A hengerbordák tisztítása

1. Fúvassa át sűrített levegővel a forgattyúház szívó és kipufogó oldali rácsát.

Szikrafogó szitája

Szükséges célszerszámok: T27 torx L-kulcs, csőkefe
Szükséges alkatrészek: Szikrafogó szitája

FONTOS

A kipufogódobon felgyűlt szénlerakódás motorteljesítmény csökkenést és túlmelegedést okoz. A szikrafogó szitáját időszakosan ellenőrizni kell.

1. Távolítsa el a csavart.
2. Távolítsa el a szikrafogó szikráját a kipufogódobról. Cserélje a szitát, ha szénlerakódásokkal van tele.
3. Szerelje fel a szikrafogó szitáját.
4. Húzza meg szorosan a csavart és a fejes csavarokat szorosan.

MEGJEGYZÉS

A szénlerakódások eltávolításakor, legyen óvatos, nehogy sérüljön a kipufogódobban lévő katalizátor-betét.

Henger kipufogónyílás

FONTOS

A henger kipufogónyílást 3 havonta vagy minden 90 üzemóra után meg kell tisztítani a szénlerakódásoktól, a motor engedélyezett károsanyag-kibocsátási periódusának megtartása érdekében. Az ECHO nyomatékosan javasolja, hogy ehhez a fontos karbantartási munkához vigye a berendezést az ECHO márkakereskedésbe.

Ápolás és karbantartás

A ház burkolatának tisztítása

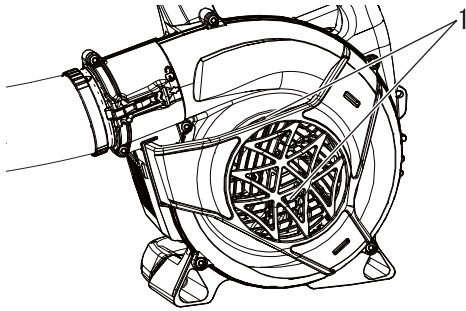

1. Burkolat

Távolítson el mindenféle szennyeződést és minden falevelet stb., amelyek a ház burkolatának nyílásait akadályozhatják.

FONTOS

Ne távolítsa el a ház burkolatát. Ha szükséges, forduljon a márkakereskedőhöz.

Ellenőrizze a gyújtógyertyát

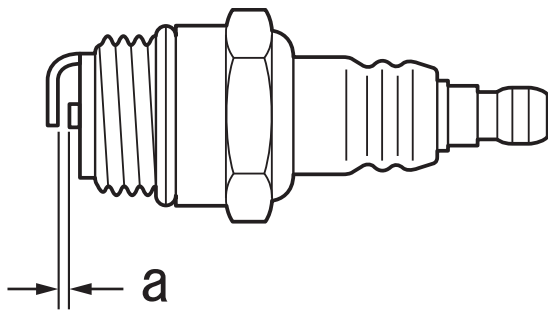
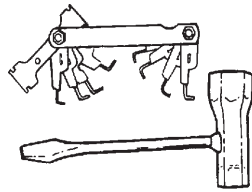

a: 0,6–0,7 mm

Szükséges célszerszámok: T-kulcs, hézagmérő
Szükséges alkatrészek: Gyújtógyertya

FONTOS

Kizárólag NGK BPMR8Y típusú gyújtógyertyát használjon, ellenkező esetben súlyos motorkárosodás következhet be.

1. Ellenőrizze a gyertya hézagát. A szabályos hézag 0,6 mm–0,7 mm.
2. Ellenőrizze nem használódott-e el az elektróda.
3. Ellenőrizze, hogy van-e a szigetelőn olaj- vagy egyéb lerakódás.
4. Cserélje ki a gyertyát, ha szükséges, majd húzza meg 15–17 N·m (150–170 kgf·cm) nyomatékkal.

Ápolás és karbantartás

Hibaelhárítási táblázat

Probléma	Hibameghatározás	A hiba oka	Megoldás
A motor nehezen indítható, ingadozó fordulatszám vagy	Nem hatol be üzemanyag a túlfolyócsőbe	Az üzemanyagszűrő eltömődött Az üzemanyagrendszer eltömődött A karburátor belső alkatrészei beragadnak	Tisztítsa meg, vagy cserélje ki Tisztítsa meg Forduljon ECHO márkaszervizéhez
	Üzemanyag hatol be a túlfolyócsőbe	Az üzemanyag gyenge minőségű Karburátorhiba	Tankolja meg friss üzemanyaggal Forduljon ECHO márkaszervizéhez
A motor nem indul el	A forgattyústengely nem forog	Motor belső hiba	Forduljon ECHO márkaszervizéhez
	A gyújtógyertya piszkos vagy nedves	Az üzemanyag gyenge minőségű Helytelen elektródahézag Szénlerakódás Elektromos hiba	Tankolja meg friss üzemanyaggal Állítsa be vagy cserélje ki Tisztítsa meg, vagy cserélje ki Forduljon ECHO márkaszervizéhez
A motor elindul, de fordulatszám nem növelhető		Elszennyeződött levegőszűrő Elszennyeződött üzemanyag-szűrő Eldugult üzemanyagjárat Karburátor beállítási hiba Gyújtógyertya hiba Eltömődött kipufogó szellőző vagy kipufogódob szellőző A szikrafogó szitája eltömődött vagy elkopott	Tisztítsa meg, vagy cserélje ki Tisztítsa meg, vagy cserélje ki Forduljon ECHO márkaszervizéhez Forduljon ECHO márkaszervizéhez Tisztítsa meg, állítsa be, vagy cserélje ki Tisztítsa meg Tisztítsa meg, vagy cserélje ki

- A termék ellenőrzése és karbantartása szaktudást igényel. Amennyiben nem tudja ön maga elvégezni a termék átvizsgálását és karbantartását, forduljon ECHO MÁRKAKERESKEDŐJÉHEZ. Ne szerelje szét a terméket.
- Ha olyan hibajelenség lép fel, amely nem szerepel a fenti táblázatban, vagy más problémával szembesül a használat során, kérje ECHO MÁRKAKERESKEDÉSE segítségét.
- A cserealkatrészeket és elhasználódó alkatrészeket kizárólag eredeti alkatrészekkel cserélje, és csak funkció-azonos termékeket és alkatrészeket használjon. A más gyártóktól származó vagy más funkciójú alkatrészek használata a termék meghibásodását okozhatja.

Ápolás és karbantartás

Tárolás hosszú távon (30 nap, vagy több)

FIGYELEM

A berendezés használata közben a kipufogódob-katalitikus kipufogódob és környéke felforrósodik. Szállítás vagy tárolás előtt tisztítsa meg a kipufogódobon környékét a gyúlékony lerakódásoktól, ellenkező esetben súlyos anyagi kár vagy súlyos személyi sérülés következhet be.



Ha a terméket hosszabb időre tárolja (30 napig, vagy még hosszabb ideig), előtte végezze el a következő tárolás előtti karbantartást:

1. A terméket száraz, pormentes helyen, gyermekektől elzárva tartsa.

FIGYELEM

Ne tárolja olyan helyiségben, ahol üzemanyagpára gyűlhet fel, vagy ahol fennáll a nyílt lánggal való érintkezés veszélye.

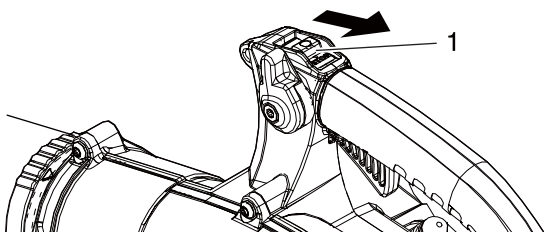

1. Leállító kapcsoló

2. A leállító kapcsolót kapcsolja „STOP” (leállítás) helyzetbe.
3. Távolítsa el a zsír- vagy olajlerakódásokat, minden szennyeződést és port a berendezés külsejéről.
4. Végezze el az esedékes kenési vagy szervizelési munkákat a berendezésen.
5. Húzza meg a csavarokat és anyákat.
6. A szabad ég alatt, akadálymentes, letakarított talajon engedje le az összes üzemanyagot a tartályból és húzza meg többször a rugós önindítót, hogy a maradék üzemanyag távozzon a karburátorból. Ne zárt helyiségben engedje le az üzemanyagot.
7. Távolítsa el a gyújtógyertyát és öntsön be 10 ml tiszta, friss, ECHO 2 ütemű motorhoz ajánlott motorolajat a hengerbe, a gyújtógyertya furatán keresztül.

- A. Helyezzen tiszta rongyot a gyújtógyertya furatára.
- B. Húzza meg 2–3-szor a berántófogantyút, hogy a motorolaj a hengerben elosztódjon.
- C. Ellenőrizze a dugattyú helyét a gyújtógyertya furatán keresztül. Húzza meg lassan a berántókart, amíg a dugattyú el nem éri lökethossza tetejét, majd hagyja ott.

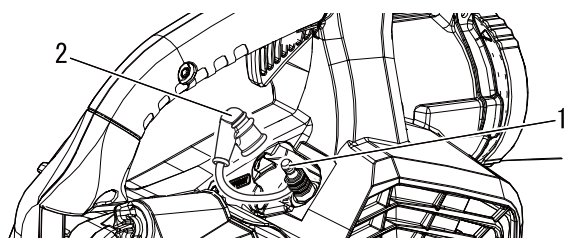

1. Gyújtógyertya

2. Gyújtógyertya sapka

8. Szerelje vissza a gyújtógyertyát. (Ne csatlakoztassa a gyújtógyertyasapkát.)
9. Távolítsa el a szívócső egységet a berendezésről.

A termék vagy a termék bármely alkatrészének szabályos leselejtezéséhez kérjük, kérje ki ECHO márkakereskedője tanácsát.

Műszaki adatok

		PB-2620	
Tömeg (üzemanyag nélkül, fűvócsövekkel):		kg	4,4
Külső méret (fűvócsövek nélkül):			
Hosszúság		mm	324
Szélesség		mm	282
Magasság		mm	355
Motor:			
Típus			Légűtéses, 2 ütemű, egyhengeres, benzines motor
Motor-lökettérfogat		cm ³	25,4
Maximális teljesítmény		kW	0,9
Motor-fordulatszám maximális motorteljesítményen		ford./perc	7500
Ajánlott motor-fordulatszám maximális terhelésen		ford./perc	7500
Ajánlott motor alapjárat fordulatszám		ford./perc	3000
Karburátor			Membrános
Gyújtás			Lendkeres mágnes - CDI-rendszer
Gyújtógyertya			NGK BPMR8Y
Berántószerkezet			Rugós berántószerkezet
Levegőmennyiség: (ANSI/OPEI B175.2)		m ³ /h	774 (Kerek, egyenes fűvóka)
		m ³ /h	726 (Lapos, egyenes fűvóka)
Maximális légsebesség: (ANSI/OPEI B175.2)		m/s	76,7 (Kerek, egyenes fűvóka)
		m/s	80,5 (Lapos, egyenes fűvóka)
Üzemanyag:			
Olaj			Normálbenzin. Javasolt legalább 89-es oktánszámú, ólommentes benzint tankolni. Ne használjon olyan üzemanyagot, amely metilalkoholt, vagy 10%-nál több etilalkoholt tartalmaz.
Arány			Kétütemű, légűtéses motorhoz ajánlott motorolaj. ISO-L-EGD szabvány (ISO/CD 13738), JASO FC,FD besorolású és ECHO által ajánlott olaj.
			50 : 1 (2%)
Üzemanyagtartály (tele):		mL	600
Hangnyomásszint: (EN15503)			
	L _{pAeq}	dB(A)	93,5 (Kerek, egyenes fűvóka)
		dB(A)	93,4 (Lapos, egyenes fűvóka)
bizonytalanság	K _{pA}		2,5
Zajsztint: (EN15503)			
	L _{wARa}	dB(A)	104,9 (Kerek, egyenes fűvóka)
		dB(A)	104,6 (Lapos, egyenes fűvóka)
bizonytalanság	K _{wA}		2,5
Vibráció: (EN15503)			
	a _{hv,eq}	m/s ²	6,6 (Kerek, egyenes fűvóka)
		m/s ²	7,1 (Lapos, egyenes fűvóka)
bizonytalanság	K		5,0

A műszaki jellemzők értesítés nélkül változhatnak.

Megfelelőségi nyilatkozat

Alulírott gyártó:

YAMABIKO CORPORATION
1-7-2 Suehirocho, Ohme, Tokyo 198-8760 JAPÁN

Ez a megfelelőségi nyilatkozat a gyártó kizárólagos felelősségével került kiadásra.

Nyilatkozta, hogy az alábbiakban meghatározott új egység:

NAGY TELJESÍTMÉNYŰ LOMBFÚVÓ

Márka: ECHO
Típus: PB-2620

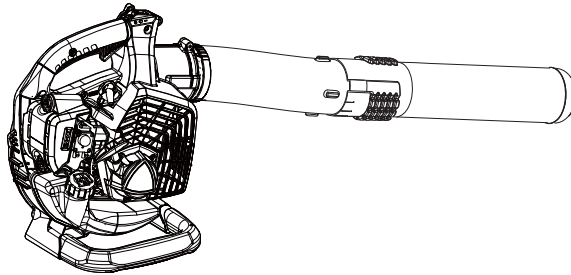

Összeállította:

ECHO, INCORPORATED
400 Oakwood Road
Lake Zurich, Illinois 60047-1564

U.S.A.

Megfelel a következő előírásoknak:

- * a **2006/42/EC** direktíva követelményeinek (a következő harmonizált szabvány használata: **EN ISO 15503: 2009+A2: 2015**)
- * a **2011/65/EU** direktíva követelményeinek (a következő harmonizált szabvány használata: **EN 50581: 2012**)
- * a **2014/30/EU** direktíva követelményeinek (a következő harmonizált szabvány használata: **EN ISO 14982: 2009**)
- * a **2000/14/EC** direktíva követelményeinek

Követett megfelelőség-értékelési eljárás: **V. MELLÉKLET**

Mért zajteljesítményszint: **105 dB(A)**

Garantált zajteljesítményszint: **108 dB(A)**

Sorozatszám: 38001001–38100000

Tokió, 2018. December 5.

YAMABIKO CORPORATION

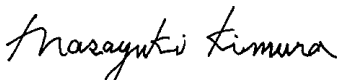

Masayuki Kimura

**Vezérigazgató
Minőségbiztosítási osztály**

A műszaki dokumentációnak való megfelelésre jogosult, Európában hivatalos képviselő.

Vállalat: CERTIFICATION EXPERTS B.V.

Cím: P.O. box 5047, Merwedeweg 2, 3621 LR Breukelen, Hollandia

Mr. Richard Glaser

YAMABIKO CORPORATION

1-7-2 SUEHIROCHO, OHME, TOKIÓ 198-8760, JAPÁN
TELEFON: 81-428-32-6118. FAX: 81-428-32-6145.



X750119-1000