

ECHO®

HU **MAGYAR**
(Eredeti útmutató)

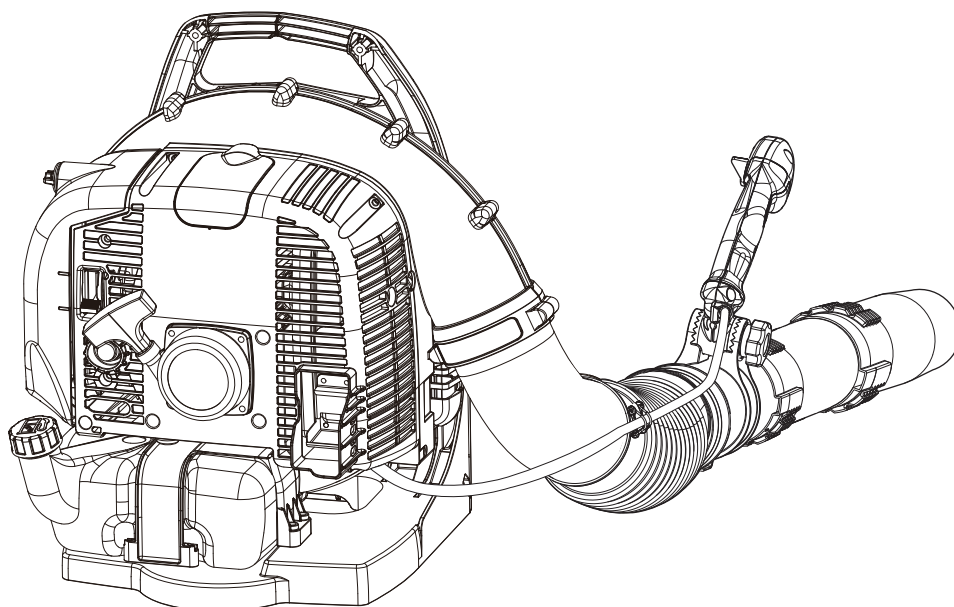

KEZELŐI KÉZIKÖNYV

NAGY TELJESÍTMÉNYŰ LOMBFÚVÓ

PB-770

FIGYELEM



OLVASSA EL FIGYELMESEN AZ ÚTMUTATÓT ÉS TARTSA BE A BIZTONSÁGOS HASZNÁLATRA VONATKOZÓ ELŐÍRÁSOKAT. AZOK FIGYELMEN KÍVÜL HAGYÁSA SÚLYOS SZEMÉLYI SÉRÜLÉST OKOZHAT.

CE

Fontos tájékoztató

Kérjük, a termék használata előtt olvassa el a kezelői kézikönyvet.

○ A termék rendeltetésszerű használata

- Az ECHO nagy teljesítményű lombfúvó gépek különféle kerti hulladék, por és lomb levegőfúvással történő mozgatásához lettek tervezve.
- Ne használja a terméket a fent említettől eltérő, bármilyen más célból.

○ A termék felhasználói

- Kizárólag akkor használja ezt a terméket, ha előtte elolvasta a kezelési kézikönyvet és megértette a benne leírtakat.
- Ne használja a terméket, ha nem olvasta el a kezelői kézikönyvet, ha megfázásos tünetei vannak, ha gyenge általános fizikai állapotban van illetve, ha fáradt; gyermekeknek tilos használni a terméket.
- Ne feledje! A használatból adódó esetleges személyi sérülésekért vagy anyagi károkért mindig a terméket használó személyt/felhasználót terheli a felelősség.

○ Tudnivalók a kezelői kézikönyvről

- Ez a kézikönyv a termék összeszereléséhez, működtetéséhez és karbantartásához szükséges, lényeges információkat tartalmaz. Kérjük, olvassa el alaposan és jegyezze meg a benne leírtakat.
- A kezelői kézikönyvet olyan helyen őrizze, ahol bármikor könnyen elérhető.
- Ha a kézikönyv elveszett vagy annyira megrongálódott, hogy már nem olvasható, kérjük, szerezzen be egy új példányt az ECHO márkakereskedőtől.
- A kézikönyvben az SI (nemzetközi mértékegység-rendszer) szerinti mértékegységeket használjuk. A zárójelekben feltüntetett számok megközelítő értékek, a mértékegység-átalakítások miatt előfordulhatnak kisebb eltérések.

○ A termék kikölcsönzése vagy átruházása

- Ha az ebben a kezelői kézikönyvben leírt terméket harmadik félnek kölcsönadja, a termékkel együtt a kezelői kézikönyvet is adja át. Ha a terméket továbbadja, a termékhez mellékelje a kezelői kézikönyvet is.

○ Terméktájékoztatók

- Kérjük, a termékkel kapcsolatos tájékoztatásért, valamint a fogyóeszközök beszerzésére és a termék javítására vonatkozó kérdéseivel, illetve bármilyen más, a termékhez kapcsolódó problémával forduljon az ECHO márkakereskedőhöz.

○ Közlemények

- A kézikönyv tartalma értesítés nélkül változhat, ha a modellen változtatás vagy továbbfejlesztés történik. A jobb érhetőség kedvéért egyes ábrákon ettől a modelltől eltérő modell szerepelhet.
- A termék használatához néhány alkatrészt össze kell szerelni.
- Ha bármilyen információ nem egyértelmű vagy kételyei vannak, kérjük, forduljon ECHO márkakereskedőjéhez.

Gyártó

YAMABIKO CORPORATION

1-7-2 SUEHIROCHO, OHME, TOKIÓ 198-8760, JAPÁN

Európai hivatalos márkaképviselőt

CERTIFICATION EXPERTS B.V.

P.O. box 5047, Merwedeweg 2, 3621 LR Breukelen, Hollandia

A termék biztonságos használatának feltételei.....	4
Figyelmeztető felszólítások.....	4
Egyéb jelölések	4
Szimbólumok	4
A biztonsági matrica felragasztásának helye.....	6
Hogyan kezelje az üzemanyagot.....	7
A motor kezelése.....	8
A termék kezelése	9
A doboz tartalma.....	13
Alkatrészek részletes leírása	14
Tennivalók összeszerelés előtt.....	15
Összeszerelés	15
Az üzemanyag előkészítése	17
A motor működtetése.....	18
A motor elindítása.....	18
A motor leállítása	19
Működtetés	20
A lombfúvó működtetése	20
Ápolás és karbantartás	22
Irányelvek a termék szervizeléséhez.....	22
Ápolás és karbantartás	22
Hibaelhárítási táblázat	27
Tárolás hosszú távon (30 nap, vagy több).....	28
Műszaki adatok.....	29
Megfelelőségi nyilatkozat.....	30

A termék biztonságos használatának feltételei

Olvassa el figyelmesen ezt a részt, mielőtt a terméket használná.



○ Az ebben a részben leírt óvintézkedések fontos biztonsági információkat tartalmaznak. Kérjük, pontosan tartsa be az óvintézkedéseket.

○ Vegye figyelembe továbbá a kézikönyv különböző részein kiemelt, egyéb óvintézkedéseket.

A [diamond mark] jelöléssel kiemelt szöveg az adott óvintézkedés betartásának elmulasztásából eredő lehetséges következményeket írja le.

Figyelmeztető felszólítások

Az olyan potenciálisan veszélyes helyzeteket, amelyekben a felhasználó vagy más személyek vonatkozásában fennáll a személyi sérülés veszélye, figyelmeztetésekkel jelöltük a kézikönyvben, az alábbiak szerint. A termék biztonságos működtetéséhez olvassa el és szigorúan tartsa be ezeket az óvintézkedéseket.

 VESZÉLY	 FIGYELEM	 VIGYÁZAT
<p>Ez a szimbólum és az azt követő „VE-SZÉLY” kifejezés olyan tevékenységre vagy körülményre figyelmeztet, amely súlyos személyi sérülést vagy halált okoz a felhasználónak vagy a közelben tartózkodóknak.</p>	<p>Ez a szimbólum és az azt követő „FIGYELEM” kifejezés olyan tevékenységre vagy körülményre figyelmeztet, amely súlyos személyi sérülést vagy halált okozhat a felhasználónak vagy a közelben tartózkodóknak.</p>	<p>A „VIGYÁZAT” olyan potenciálisan veszélyes helyzetre hívja fel a figyelmet amely, ha nem előzik meg, kisebb vagy közepes sérülést okozhat.</p>







Egyéb jelölések

A figyelmeztetések mellett a kézikönyvben a következő magyarázó szimbólumokat használjuk:













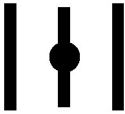

	<p>A vonallal átlósan áthúzott kör tiltja, ami a körben fel van tüntetve.</p>	MEGJEGYZÉS	FONTOS
		<p>Ez az üzenet a termék használatára, karbantartására és ápolására vonatkozó javaslatokat tartalmazza.</p>	<p>A „FONTOS” kifejezés alatti bekezdett szöveg fontos információt tartalmaz a termék ebben a kézikönyvben leírtak szerinti használatáról, ellenőrzéséről, karbantartásáról és tárolásáról.</p>

Szimbólumok

A kézikönyvben és a terméken egy sor magyarázó szimbólummal találkozhat. Kérjük, olvassa el és jegyezze meg a szimbólumok jelentését.

Szimbólum formája/alakja	Szimbólum leírása/alkalmazási területe	Szimbólum formája/alakja	Szimbólum leírása/alkalmazási területe
	Olvassa el figyelmesen a kezelői kézikönyvben leírtakat		Benzin és olaj keveréke
	Viseljen szem-, fül- és fejevédőt		Szívatógomb (indító)
	Biztonság/Figyelem	L	Karburátor szabályozása - Keverék alacsony fordulatszámhoz
	Vészleállító	H	Karburátor szabályozása - Keverék magas fordulatszámhoz

A termék biztonságos használatának feltételei

Szimbólum formája/alakja	Szimbólum leírása/alkalmazási területe	Szimbólum formája/alakja	Szimbólum leírása/alkalmazási területe
	Ujjak levágásának veszélye		Karburátor szabályozása - Alapjárat fordulatszám
	Ne használja a terméket gyengén szellőztetett helyen		Indítócsappantyú szabályozó „Hidegindítás” pozícióban (Indítócsappantyú zárt helyzetben)
	Tűzveszély, legyen fokozottan óvatos		Indítócsappantyú szabályozó „Jár” pozícióban (Indítócsappantyú nyitott helyzetben)
	Áramütésveszély, legyen fokozottan óvatos		Alapjárat fordulatszám
	Garantált zajteljesítményszint		Magas fordulatszám
	Gyújtás BE (on)/KI (off)		Ügyeljen a forró felületekre
	Motorindítás		Ne engedjen senkit 15 m távolságnál közelebb
	Ügyeljen a röpködő tárgyakra		

A termék biztonságos használatának feltételei

A biztonsági matrica felragasztásának helye

- Az ebben a kézikönyvben leírt termékekre az alábbi ábrán látható biztonsági matrica van felragasztva. A termék használata előtt értelmezze a matricán szereplő szimbólumok jelentését.
- Ha a termékre ragasztott matrica idővel olvashatatlan lesz, vagy leválik és elvesz, kérjük, szerezzen be egy cserematricát az ECHO márkakereskedőtől, és ragassza fel az alábbi ábrán bemutatott helyre. A matricán feltüntetett szimbólumnak mindig jól kivehetőnek kell lennie.



1. Biztonsági matrica (termékszám: X505002310)



2. Biztonsági matrica (termékszám: X505010790)

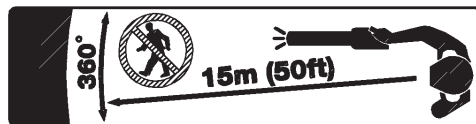

3. Biztonsági matrica (termékszám: X505007910)

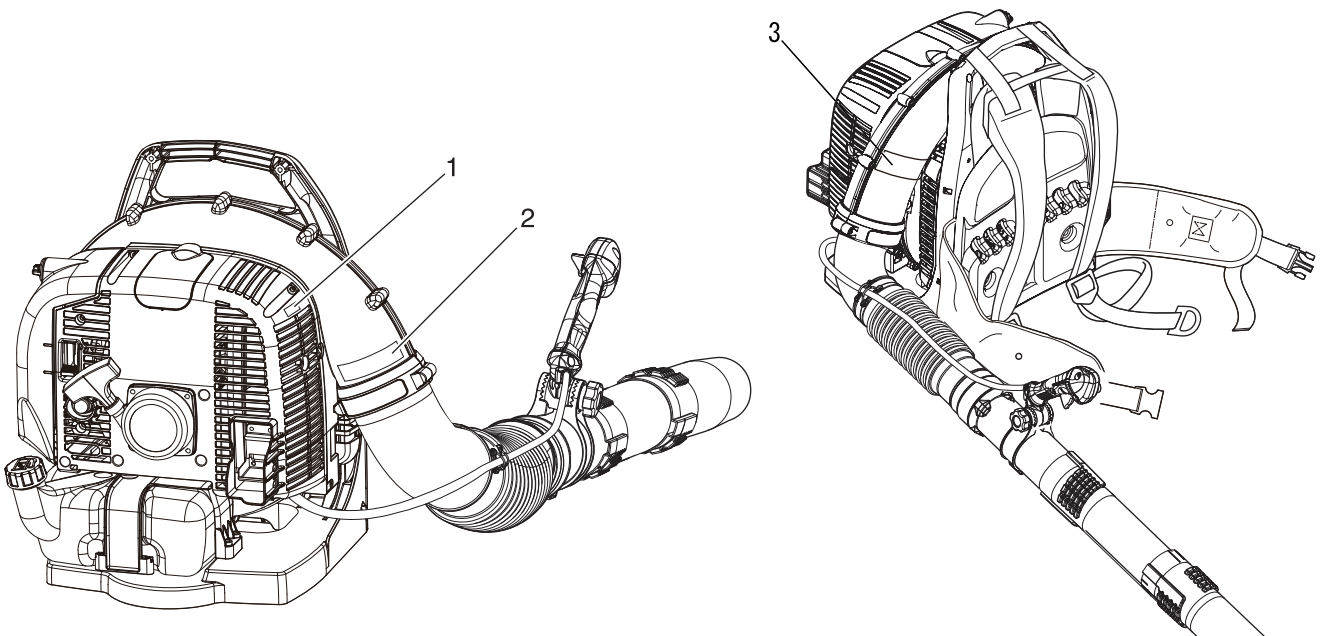

A termék biztonságos használatának feltételei

Hogyan kezelje az üzemanyagot

VESZÉLY

Tűztől védett, biztonságos helyen tankoljon

Az üzemanyag fokozottan gyúlékony és, ha nem megfelelően kezelik, tűzveszélyes. Legyen fokozottan óvatos az üzemanyag keverése, tárolása és mozgatása közben, ellenkező esetben súlyos személyi sérülést okozhat. Szigorúan tartsa be a következő utasításokat.

- Tankolás közben ne cigarettázzon és ne használjon nyílt lángot.
- Ne tankoljon felmelegedett vagy járó motorral.
- ◆ Az üzemanyag lángra lobbanhat, és a tűz égési sérülést okozhat.



Üzemanyagkanna és tankolási hely

- Kizárólag engedélyezett üzemanyagkannát használjon.
- Az üzemanyagtartály/kanna nyomás alatt lehet. Először mindig lazítsa meg kissé a tankelzáró kupakot, hogy a nyomás kiegyenlítődjön.
- NE tankoljon zárt helyiségben. Az üzemanyagtartályt MINDIG szabad ég alatt, letakarított, akadálymentes talajon tankolja meg.

A kilocsant üzemanyag tűzveszélyes

Kérjük, tankolás közben tartsa be a következő óvintézkedéseket:

- Mindig csak annyi üzemanyagot töltsön be, hogy az ne érje el a betöltőnyílást. Tartsa be az előírt üzemanyagszintet (az üzemanyagtartály vállrészének szintjéig).
- Ronggyal törölje fel a túltöltött tartályból kifolyó üzemanyagot.
- Tankolás után csavarja rá szorosan a tankelzáró sapkát.
- ◆ A kifröccsent üzemanyag tűzveszélyes és égési sérülést okozhat, ha begyullad.

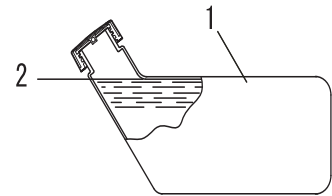

1. Üzemanyagtartály

2. Tartály vállrésze

Ne indítsa el a motort a tankolás helyszínén

- Tilos a motort ugyanazon a helyen elindítani, ahol előzőleg tankolt. Távolodjon el legalább 3 méter távolságra a tankolás helyszínétől, mielőtt a motort beindítaná.
- ◆ A tankolás közben esetlegesen kiszivárgott üzemanyag szikrával érintkezve tüzet okozhat.

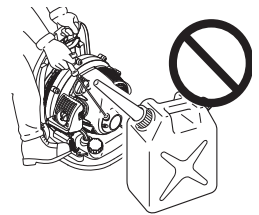

Az elszivárgott üzemanyag tüzet okozhat

- Újratankolás után ellenőrizze, hogy nincs szivárgás és nem folyik üzemanyag az üzemanyagcsőben, az üzemanyagrendszer tömítéseinél vagy a tankelzáró sapka környékén.
- Ha üzemanyag-szivárgást vagy -folyást észlel, azonnal állítsa le a berendezést, és forduljon az ECHO márkakereskedéshez, hogy a hibát kijavítsák.
- ◆ A legkisebb üzemanyag-szivárgás is tüzet okozhat.

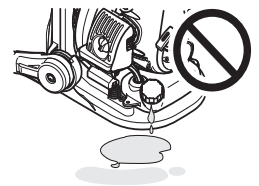

A termék biztonságos használatának feltételei

A motor kezelése

FIGYELEM

A motor elindítása

A motor elindításakor fokozottan figyeljen a következő biztonsági óvintézkedésekre:

- Ellenőrizze, hogy egyetlen anya és csavar sem lazult ki
- Győződjön meg róla, hogy nincs üzemanyag-szivárgás
- Ne próbálja a motort elindítani miközben a termék vállra van véve
- Helyezze a terméket lapos, jól szellőzött helyre
- Biztosítson elégséges szabad helyet a termék körül, és ne engedjen embereket vagy állatokat a közelébe
- Távolítsa el minden akadályt
- A motor beindításakor a gázhelyzet-beállítókarnak beindítás/működés helyzetben kell lennie
- A motor berántásához tartsa a terméket szorosan a talajon
- ◆ Az itt felsorolt óvintézkedések figyelmen kívül hagyása balesetet vagy akár halálos személyi sérülést is okozhat.

A motor beindítása után ellenőrizze, hogy észlel-e szokatlan vibrációt vagy zajt a motorból

- Győződjön meg róla, hogy nem észlelhető rendellenes vibráció vagy zaj a motor beindítása után. Ha rendellenes vibrációt vagy szokatlan zajt észlel, ne használja a terméket. Forduljon az ECHO márkakereskedéshez és javíttassa meg a terméket.
- ◆ A lehulló vagy széttörő alkatrészek megsebesíthetik a felhasználót, akár súlyos sérülést is okozva.

A termék használata közben kerülje az érintkezést a felforrósodott, valamint a nagy feszültség alatt lévő alkatrészekkel

A termék használata közben, valamint leállítása után néhány percig ne érintse meg a következő felforrósodott, vagy nagy feszültség alatt lévő alkatrészeket.

- Kipufogódob, henger, és más felforrósodott alkatrészek
- ◆ A felforrósodott alkatrészeket megérintve megégetheti magát.
- Gyújtógyertya, gyújtógyertya-vezeték, és más nagy feszültség alatt lévő alkatrészek
- ◆ Ha nagy feszültségű alkatrészhez ér hozzá miközben a termék működésben van, áramütés érheti.

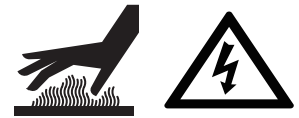

Tűz vagy füst esetén elsősorban saját biztonságára gondoljon

- Ha a motorból lángok csapnának fel, vagy a kipufogónylásoktól eltérő helyen füst jelenne meg, legelső dolga az legyen, hogy eltávolodik a terméktől, saját testi épsége megóvása érdekében.
- Lapátoljon homokot vagy hasonló nem-gyúlékony anyagot a tűzre, hogy elejét vegye annak továbbterjedését, vagy poroltóval oltsa el a tüzet.
- ◆ Igyekezzen higgadt maradni, pánikban olyan reakciói lehetnek, amelyekkel csak tovább növelheti a tüzet, vagy egyéb károsodást okozhat.



A kipufogógázok mérgezők

- A motorból távozó kipufogógázok mérgező anyagokat tartalmaznak. Ne használja a terméket zárt helyiségben, műanyagelemű melegházban vagy más rosszul szellőző helyen.
- Ha a terméket épület közelében használja, a termék használata előtt csukjon be minden ablakot. A kipufogógázok a nyitott ablakon keresztül bejuthatnak az épületbe.
- ◆ A kipufogógázok mérgezést okozhatnak.



Ellenőrzést és karbantartást a terméken leállított motorral végezzen

Tartsa be a következő óvintézkedéseket, amikor a terméket használat után átvizsgálja vagy azon karbantartás végez:

- Kapcsolja ki a motort várja meg, hogy lehűljön, mielőtt a terméket átvizsgálná, vagy azon karbantartást végezne
- ◆ Ellenkező esetben megégetheti magát.
- A termék átvizsgálása vagy karbantartása előtt a gyújtógyertya-sapkát el kell távolítani
- ◆ A véletlenül elindított gép balesetveszélyes.

A gyújtógyertya ellenőrzése

A gyújtógyertya ellenőrzésekor tartsa be a következő óvintézkedéseket.

- Ha az elektródák vagy a kábelsaruk kopottak, vagy repedés látható a kerámiabevonaton, cserélje az alkatrészeket.
- Szikratesztet (a gyújtógyertya szikrázásának ellenőrzését) kizárólag szakember végezhet. Kérjük, forduljon az ECHO márkakereskedőhöz.
- A szikratesztet tilos a gyújtógyertya-furat közelében végezni.
- Szikratesztet tilos kifröccsent üzemanyag vagy gyúlékony gázok közelében végezni
- A gyújtógyertya fém alkatrészeit tilos megérinteni
- ◆ A gyújtógyertya tüzet vagy áramütést okozhat.



A termék biztonságos használatának feltételei

A termék kezelése Általános óvintézkedések

FIGYELEM

Kezelői kézikönyv

- Kérjük, a termék használata előtt olvassa el a kezelői kézikönyvet a termék szakszerű működtetésének biztosításához.
- ◆ Ennek elmulasztása balesetet vagy súlyos személyi sérülést okozhat.



Tilos a terméket a rendeltetésszerű használatától eltérő, más célra használni.

- A terméket tilos a kezelői kézikönyvben leírtaktól eltérő módon és célra használni.
- ◆ A termék módosítása balesetet vagy súlyos személyi sérülést okozhat.

Termékmódosítás tiltása

- A terméket tilos módosítani.
- ◆ A termék módosítása balesetet vagy súlyos személyi sérülést okozhat. A gyártói garancia nem terjed ki semmilyen, a termék módosítása miatt bekövetkezett kárra.

Nem ellenőrzött és nem megfelelően karbantartott termék használatának tiltása

- A terméket tilos használni, ha az nem volt átvizsgálva és nincs rendszeresen karbantartva. A termék karbantartását és ellenőrzését rendszeresen el kell végezni.
- ◆ Ennek elmulasztása balesetet vagy súlyos személyi sérülést okozhat.

A termék kikölcsönzése vagy átruházása

- Ha a terméket kölcsönadja, a termékkel együtt a kezelői kézikönyvet is adja át.
- Ha a terméket továbbadja, a termékhez mellékelje a kezelői kézikönyvet is.
- ◆ Ennek elmulasztása balesetet vagy súlyos személyi sérülést okozhat.

Hogyan kell felkészülni egy esetleges sérülésre

Munkavégzés előtt legyen felkészülve arra, hogy egy véletlenül bekövetkező személyi sérülés esetén mit kell tennie.

- Elsősegély-készlet
- Törölköző és zsebkendő (ha vérzést kellene megállítani)
- Síp vagy mobiltelefon (ha segítséget kellene hívnia)
- ◆ Amennyiben egy esetleges sérülés esetén nem tud elsősegélyt venni, vagy külső segítséget hívni, a sérülés súlyosbodhat.

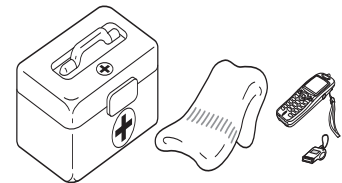

A termék biztonságos használatának feltételei

A használatra vonatkozó óvintézkedések

FIGYELEM

A termék felhasználói

A következő felhasználóknak tilos a terméket használniuk:

- fáradt, nem kipihent személynek,
- olyan személynek, aki alkoholt fogyasztott,
- olyan személynek, aki gyógyszeres kezelésen van,
- várandós személynek,
- olyan személynek, aki gyenge fizikai állapotban van,
- olyan személynek, aki nem olvasta el a kezelői kézikönyvet, valamint
- kiskorú személynek.



◆ Az utasítások be nem tartása balesetet okozhat.

- A termék gyújtási rendszere működés közben elektromágneses mezőt generál. Az elektromágneses mező a szívritmus-szabályozókkal interferenciába kerülhet, és akár a szívritmus-szabályozó meghibásodását is okozhatja. Annak érdekében, hogy ne tegye ki magát egészségügyi kockázatnak, javasoljuk, hogy a szívritmus-szabályozóval élő személy kérje ki orvosa tanácsát, mielőtt a terméket használná.

A termék használatának és működtetésének környezete

- Ne használja a terméket olyan helyen, ahol nem tudja biztonságosan megvetni a lábát illetve ne használja a terméket esős idő után; mindkét esetben könnyen elcsúszhat, ami veszélyes.
- Ne működtesse a terméket sötétben és kivilágítatlan helyen, gyenge látási viszonyok között.
- ◆ Ha csúszik nehezen tud dolgozni; ha elcsúszott vagy elesett, súlyosan megsérülhet.

A használatban lévő termék 15 méteres körzete veszélyes zónának számít

A termék használatának 15 méteres körzete veszélyes zónának számít. Amikor a termékkel dolgozik, szigorúan tartsa be a következő óvintézkedéseket.

- Ne engedje, hogy gyermekek, állatok vagy más személy a veszélyes zónában tartózkodjon.
- Ha bárki belép a veszélyes zónába, állítsa le a motort.
- A munkagéppel dolgozó személynek előre jelezze közeledési szándékát, még mielőtt a veszélyes zónába lépne – például úgy, hogy egy kisebb faágat/gallyat hajít irányába – majd mielőtt közeledne várja meg, hogy az illető a motort leállítsa.
- Ha egyszerre több személy dolgozik egy nagyobb területen, előzetesen beszéljék meg, hogyan jeleznek majd egymásnak, és folyamatosan tartsák be a 15 m-es távolságot egymástól
- ◆ A szétrepülő tárgyak súlyos személy sérülést okozhatnak a felhasználónak vagy a közelben állóknak.

A termék használata

A termék használata során szigorúan tartsa be a következő óvintézkedéseket.

- Ne engedjen illetéktelen személyeket és állatokat a munkavégzés területére.
- Ne irányozza a légfúvócsövet emberre vagy állatra.
- Ne használja a terméket olyan talajon, ahol nem tudja a lábát biztonságosan megvetni.
- Tartsa szorosan a fogantyút.
- Lehetőleg ne használja a terméket olyan időtartamokban, amikor a szomszédokat zavarhatja a zaj, például korán reggel vagy késő este.
- ◆ Az utasítások figyelmen kívül hagyásával balesetet vagy személyi sérülést okozhat.

Ügyeljen, hogy a ventilátor nehegy becsípje valamelyik testrészét

- Ügyeljen, hogy a ventilátor nehegy becsípje a haját.
- Ha a termék működésben van, ne helyezze a kezét a motor és a háti tartókeret közé.
- ◆ A ventilátor szívóhatása beszippanthatja kezeit vagy haját, súlyos személyi sérülést okozva.

Rezgések és alacsony hőmérséklet

A vibrációnak és hidegnek való együttes kitétség az ujjakat érintő kóros állapotot válthat ki, amit az orvostudomány Raynaud-jelenségként ismer. A vibrációnak és hidegnek való kitétség bizsergő és égő érzést, majd az ujjak elfehéredését és zsibbadását okozhatja.

Mivel nem ismert, hogy mekkora mértékű kitétség váltja ki ezt a kóros állapotot, nyomatékosan javasoljuk a következő óvintézkedések szigorú betartását.

- Munkavégzés közben óvja a testét a hidegtől, különösképpen a fejét, a nyakát, a lábát és a bokáját, valamint kezeit és csuklóit.
- A megfelelő vérkeringéshez fontos, hogy munkavégzés alatt gyakran pihenőt és mozgassa át karjait. Ne dohányozzon.
- Korlátozza a munkavégzés óráinak számát. Igyekezzen a munkaideje alatt olyan tevékenységet is végezni, amelyben sem a lombfúvóval, sem másfajta kézi szerszámmal nem kell dolgoznia.
- Ha rosszul érezhető, bőre kipirosodik és ujjai megduzzadnak, elfehérednek és érzéketlenné válnak, azonnal kérje ki orvos tanácsát mielőtt újra olyan munkát végezne, ahol vibrációnak és hidegnek kell kitennie magát.
- ◆ A fenti utasítások figyelmen kívül hagyása egészségkárosodást okozhat.

A termék biztonságos használatának feltételei

FIGYELEM

Helyváltoztatás közben kapcsolja ki a motort

Amikor az alábbiakban felsorolt körülmények között helyet változtat, kapcsolja ki a motort és a termékkel a vállán változtasson helyet.

- Valahányszor a munkaterületet gyalogosan megközelíti
- Valahányszor munkavégzés közben másik sávba gyalogol át
- Valahányszor a munkaterületet gyalogosan elhagyja
- ◆ Ezen óvintézkedések figyelmen kívül hagyása égési- vagy más, súlyos személyi sérülést okozhat.
- A termék járművel történő szállításakor először engedje le a maradék üzemanyagot a tartályból, majd rögzítse a terméket függőleges helyzetben biztonságosan, hogy ne mozogjon a járműben.
- ◆ A járműben nem kiürített tankkal szállított termék tűzveszélyes.

Ismétlődő terhelés miatti sérülés

Ha az ujjak, kezek, karok és vállak izmait és inait túl sokat használjuk, ez az illető testrészek érzékenységét, duzzadását, zsibbadását és erős fájdalmát okozhatja. Bizonyos ismétlődő kézmozdulatok fokozott kockázatot jelentenek az ismétlődő terhelés miatti sérülés (RSI) kialakulásában.

Az RSI kialakulása kockázatának csökkentéséhez, tartsa be a következő utasításokat:

- Lehetőleg ne hajlítsa, nyújtsa vagy csavarja ki csuklóját.
- Az ismétlődő mozdulatok korlátozása érdekében rendszeres időközönként tartson szünetet és pihentesse kezeit. Csökkentse az ismétlődő mozdulatok erejét és sebességét.
- Végezzen gyakorlatokat a kéz- és karizmok megerősítésére.
- Ha ujjában, kezében, csuklójában vagy karjaiban zsibbadást érez, forduljon orvoshoz. Az ismétlődő terhelés miatti sérülés időben történő felismerésével megelőzhető az inak és izmok maradandó sérülése.
- ◆ A fenti utasítások figyelmen kívül hagyása egészségkárosodást okozhat.

Ha bármilyen probléma lép fel, azonnal állítsa le a motort.

- Ha a termék rendellenes zajt bocsát ki, vagy túlzottan és rendellenesen vibrálni kezd, azonnal kapcsolja ki a motort. Rendellenes zaj vagy vibráció esetén a termék tovább nem használható.
- Forduljon az ECHO márkakereskedéshez, hogy a terméket megjavítsák.
- ◆ A sérült alkatrészekkel működtetett munkagép balesetet vagy súlyos személyi sérülést okozhat.

A termék biztonságos használatának feltételei

Védőfelszerelés

FIGYELEM

Kötelező védőfelszerelés viselése

- Viseljen megfelelő védőruhát és védőfelszerelést, amikor a nagy teljesítményű lombfúvóval dolgozik. Mindenekelőtt viseljen védőkesztyűt, pormaszkot és fülvédőt, ha a termékkel dolgozik.
- ◆ Ha védőfelszerelés nélkül használja, a légfúvó hulladékot vagy port juttathat a szemekbe vagy a légzőszervekbe, ami balesetveszélyes és személyis sérülést okozhat.
- a **Fejvédelem (sisak):** A fej védelmét szolgálja
- b **Külső fülvédő vagy fül dugó:** Szerepe a hallásvédelem
- c **Védőszemüveg:** Szerepe a látásvédelem
- d **Pormaszk**
- e **Védőkesztyűk:** A kezeket óvja a hidegtől és vibrációtól
- f **Megfelelő méretű munkaruha (hosszú ujjú, hosszú szárú nadrággal):** Szerepe a teljes test védelme
- g **Ellenálló anyagból készült, csúszásgátló talpú bakancs (peremorsapkával) vagy csúszásgátlós bakancs (peremorsapkával):** Szerepe a láb és lábfejek védelme
- ◆ Ezen előírások figyelmen kívül hagyása látás- vagy hallássérülést, illetve akár súlyos személyi sérülést is okozhat.

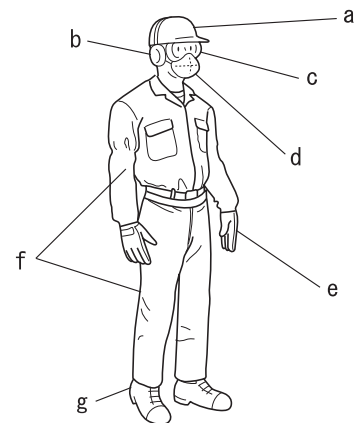

Viseljen megfelelő védőruházatot

Ne viseljen nyakkendőt, ékszert, vagy olyan bő ruhát, amelyet a munkagép becsíphet. Ne hordjon nyitott lábbelit és ne működtesse a munkagépet mezítláb vagy rövid szárú nadrágban. Bizonyos helyzetekben teljes arc- és fejjvédő felszerelésre lehet szükség.

- ◆ Ezen előírások figyelmen kívül hagyása látás- vagy hallássérülést, illetve akár súlyos személyi sérülést is okozhat.

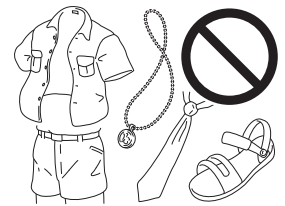

A doboz tartalma

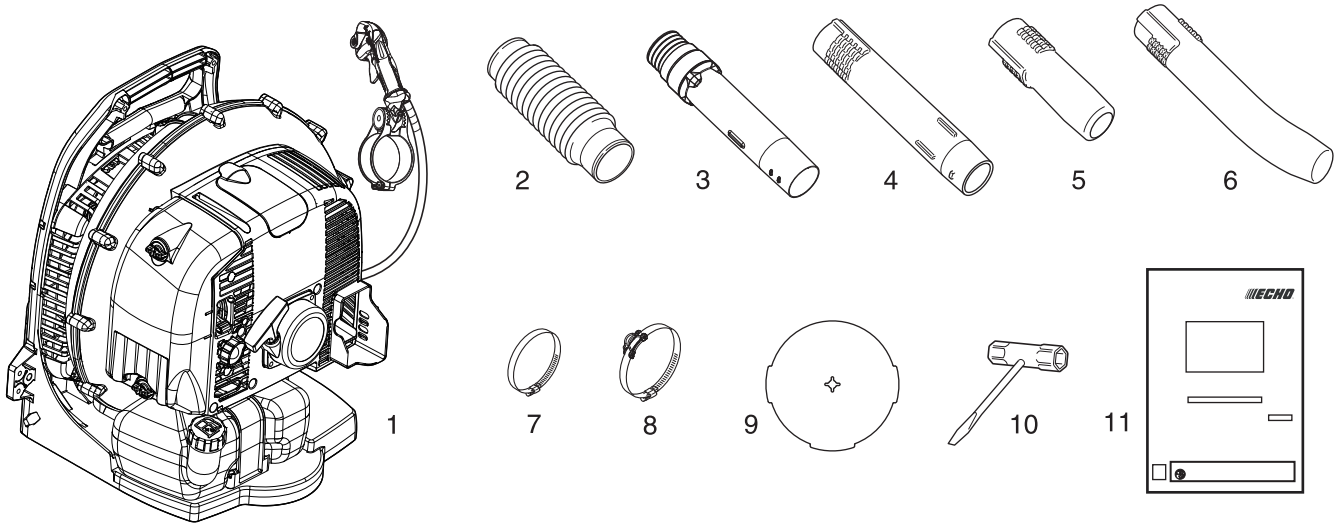

- A dobozban külön becsomagolva található a munkagép különböző alkatrészei.
- Miután a dobozt kibontotta, kérjük, ellenőrizze, hogy az alábbi alkatrészek maradéktalanul megvannak.
- Ha bármilyen alkatrész hiányzik vagy sérült, forduljon az ECHO márkakereskedőhöz.

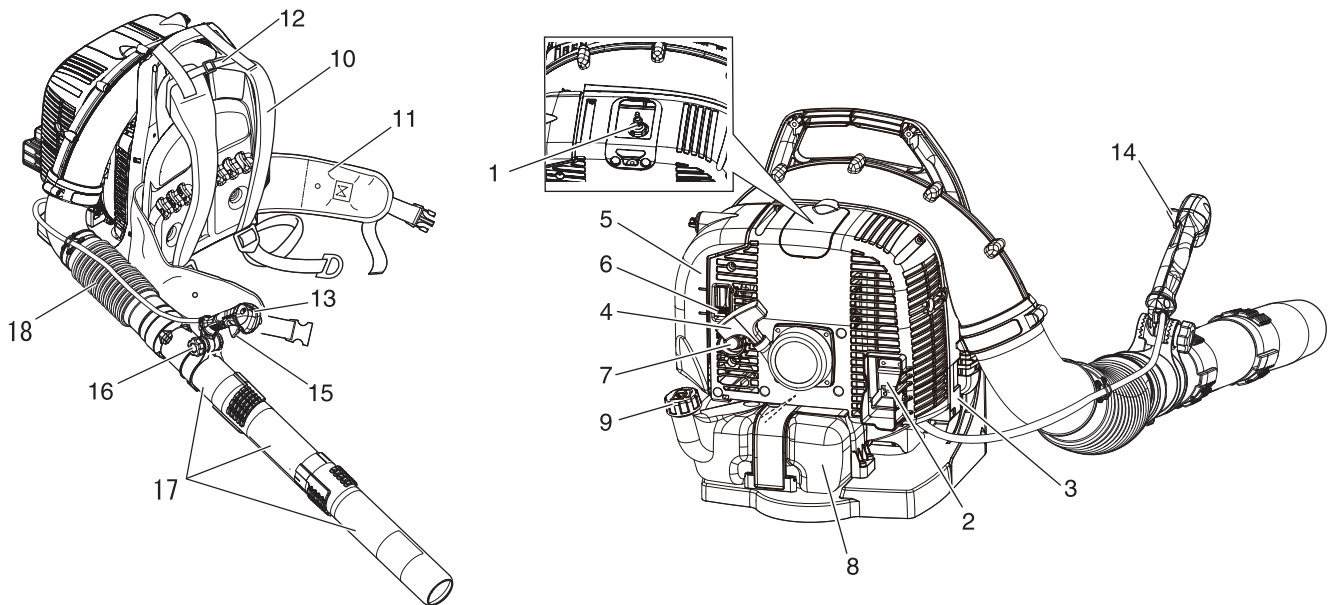

Sorszám	Alkatrész neve	Darab-szám	Sorszám	Alkatrész neve	Darab-szám
(1)	Fejegység	1	(7)	Bilincs	1
(2)	Rugalmas cső	1	(8)	Vezetőhurkos bilincs	1
(3)	Becsavarható cső	1	(9)	Beömlőnyílás burkolat	1
(4)	Egyenes cső	1	(10)	T-kulcs	1
(5)	Kerek, egyenes fúvóka	1	(11)	Kezelői kézikönyv	1
(6)	Kerek, hajlított végű fúvóka	1			

Alkatrészek részletes leírása



1. **Gyújtógyertya** A szikrát biztosítja az üzemanyag-keverék meggyújtásához.
2. **Szikrafogó - Katalitikus dob/Kipufogódob** A kipufogódob vagy katalitikus dob a zajkibocsátást és károsanyag-kibocsátást szabályozza. A szikrafogó szerepe, hogy megakadályozza a forró, izzó szikra távozását a kipufogódobból. Tartsa tisztán a kipufogó környékét. Különösen óvja a gyúlékony lerakódásoktól.
3. **Típus és sorozatszám.**
4. **Berántófogantyú** Húzza meg lassan a berántókart, amíg érzi, hogy a rugós berántószerkezet feszül, majd húzza meg gyorsan, egy határozott mozdulattal. Ha a motor elindult, engedje vissza lassan a fogantyút. **NE ENGEDJE** a fogantyút önerőből visszacsapódni, mert a berendezés sérülhet.
5. **Levegőszűrő** Ebben található a cserélhető levegőszűrőbetét.
6. **Hidegindító berendezés** A hidegindító berendezés a levegőszűrő oldalán található. Az indítócsappantyú szabályozó kart  helyzetbe mozdítva az indítócsappantyú zár a hidegindításhoz. Az indítócsappantyú szabályozó kart  helyzetbe mozdítva az indítócsappantyú kinyílik.
7. **Szívatógomb** A szívatógomb pumpálva a motor indítása előtt friss üzemanyagot szív fel az üzemanyagtartályból, és levegőt a karburátorból. Pumpálja a szívatógombot, amíg a felszívott üzemanyag láthatóvá nem válik. Ekkor pumpálja meg még legfeljebb 4–5-ször.
8. **Üzemanyagtartály** Ebben található az üzemanyag és az üzemanyagszűrő.
9. **Tankelzáró sapka** Az üzemanyagtartályt zárja és szigeteli le.
10. **Vállheveder** A berendezést tartja a gépkezelő hátán. A szíjak hosszúsága szabályozható.
11. **Csípőheveder** A berendezést tartja a gépkezelő hátán.
12. **Összekötő szíj** A vállheveder szarait tartja össze.
13. **Fogantyú** Segítségével szabályozható a levegő áramlási iránya.
14. **Gázhelyzet-beállítókar (Gáz-szabályozó berendezés)** Leállító kapcsoló és változó sebességű gázszabályozó kar. Amikor a kar teljesen hátra van húzva, a berendezés maximális gázadással működik (teljesen nyitott fojtószeleppel). Az akasztóelemig előre tolt és ott megállított karral a berendezés motorja alapjáraton jár. Ha a kart az akasztóelemen túltolja, a berendezés motorja leáll.
15. **Gázemelő** A motor fordulatszámát szabályozó, rugó-feszítésű gázemelő. A gázemelőt elengedve a motor fordulatszáma visszaáll a gázhelyzet-beállítókaral beállított fordulatszámra. Mielőtt a berendezést a gázhelyzet-beállítókaral leállítaná, először mindig engedje el a gázemelőt, hogy a motor lelassuljon alapjáraton fordulatszámra. A gázemelővel a munkavégzés közben szükséges, átmeneti motor-fordulatszám növelést szabályozza.
16. **Reteszelőgomb** Lehetővé teszi, hogy a gépkezelő a fogantyú helyzetét a lehető legkényelmesebbre beállítsa.
17. **Légfűvócsövek** Kizárólagos, biztonságos zárórendszer.
18. **Rugalmas cső** Teljes mozgatási tartományt tesz lehetővé.

Tennivalók összeszerelés előtt

Összeszerelés

⚠ FIGYELEM

- Tanulmányozza alaposan a kezelői kézikönyvet a termék helyes összeszerelése érdekében.
- Soha ne végezzen karbantartást vagy összeszerelést járó motor mellett.
- ◆ A helytelenül összeszerelt munkagép használata balesetveszélyes és személyi sérülést okozhat.



Szerelje fel a légfűvócsöveket

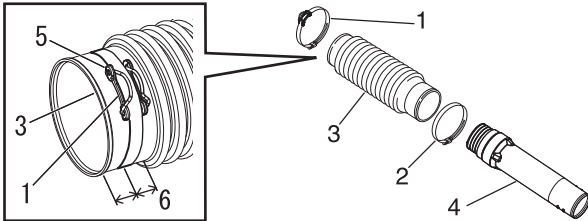

1. Vezetőhurkos bilincs
2. Bilincs
3. Rugalmas cső
4. Becsavarható cső
5. Nyílás felőli oldal
6. A távolság fele

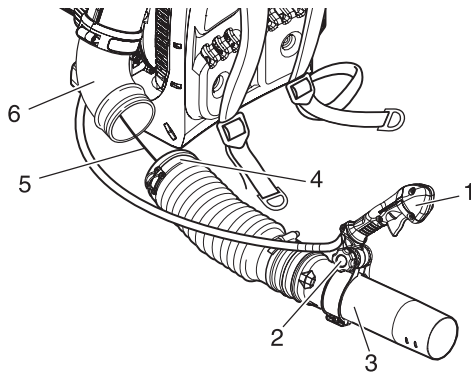

1. Fogantyú
2. Reteszelő gomb
3. Becsavarható cső
4. Bilincs
5. Feltöltődésgátló vezeték
6. Csőív

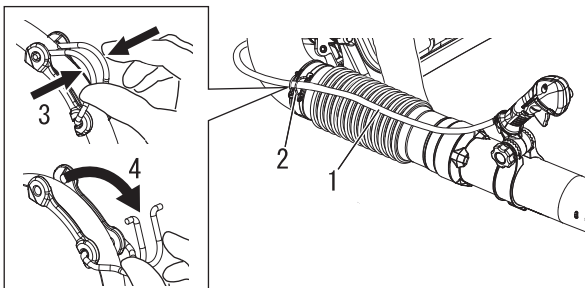

1. Gázbowden
2. Vezetőhurok
3. Nyomja össze
4. Nyissa szét

1. Szerelje fel a bilincset a rugalmas cső kisebb átmérőjű végére.
2. Szerelje fel a vezetőhurkos bilincset a rugalmas cső nagyobb átmérőjű végére. Helyezze fel a bilincset a kapocs nyílás felőli oldalával felfele.

MEGJEGYZÉS

A kábeles vezetőhurokkal rendelkező bilincs a rugalmas cső ívelt végére illeszkedik.

3. Illessze a becsavarható csövet a rugalmas csőbe, majd húzza meg a bilincset.
4. Helyezze be a feltöltődésgátló vezetékét a rugalmas csőbe.
5. Szerelje fel a rugalmas csövet berendezésén lévő csőívre. Helyezze a vezetőhurkos bilincset a rugalmas cső és a hullámos rész közötti távolság körülbelül felére. Igazítsa a vezetőhurkot a rugalmas cső külső részére (a fűvóegységtől távolabb eső részre), majd szorítsa meg a bilincset.
6. Helyezze el a kábelt a csőív külseje mentén. Lazítsa meg a reteszelőgombot a fogantyún. Igazítsa össze a fogantyún lévő kivágást a fülekkel. Szerelje fel a becsavarható csőre úgy, hogy a cső barázdáin túlérjen.

MEGJEGYZÉS

A rugalmas cső csőívre való ráerősítéséhez használhat kevés kenőanyagot.

MEGJEGYZÉS

Mielőtt a fogantyút felszerelné, hagyja egy keveset szabadon lógni a berendezésről, hogy az esetleg felcsavarodott gázbowden kiegyenesedjen.

7. Rögzítse a gázbowdent a vezetőhurokba.
8. Állítsa be a fogantyú legkényelmesebb pozícióját, majd húzza meg a reteszelőgombot szorosan.
9. Illessze az egyenes csövet a becsavarható csőbe, amíg kis-kisé szorulni kezd. Ne alkalmazzon túl nagy erőt. Tartsa meg a csőívet és forgassa el az egyenes csövet az óramutató járásával megegyező irányban, szorosan összekapcsolva a biztonságos zárórendszer csatornáit. Ne alkalmazzon túl nagy erőt.
10. Illessze egymásba a kerek, egyenes fűvókát vagy a kerek, hajlított fűvókát, a 9. lépésben leírtak szerint.

Tennivalók összeszerelés előtt

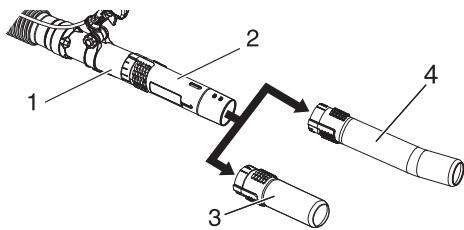

1. Becsavarható cső 2. Egyenes cső
3. Kerek, egyenes fúvóka 4. Kerek, hajlított végű fúvóka

MEGJEGYZÉS

A lombfúvó használata közben a csőcsatlakozások kilazulhatnak. A biztonságos zárrendszer lehetővé teszi a kilazult csövek meghúzását. Ha a csövek kilazulnak, távolítsa el az egyenes csövet és a kerek, egyenes fúvókát vagy az egyenes csövet és a kerek, hajlított fúvókát, majd szerelje vissza a 9. és 10. lépésekben leírtak szerint.

A heveder beállítása

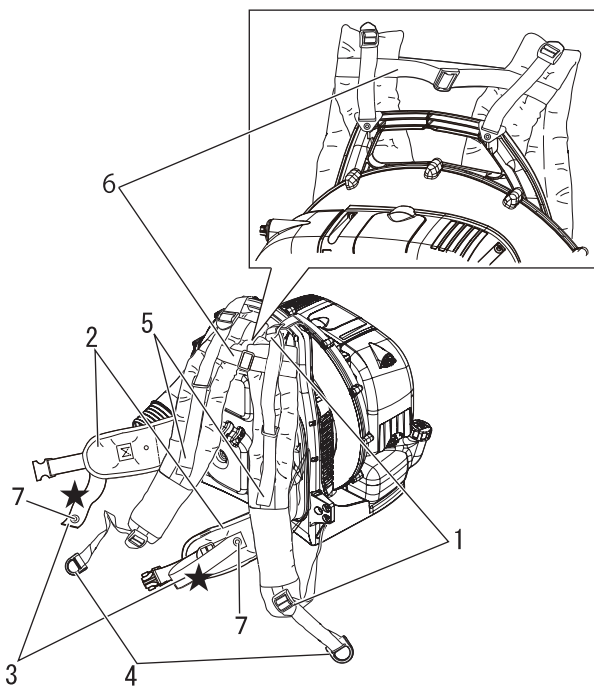

1. Csatok 2. Csípőheveder
3. ★ 4. Állítsa be a pozíciót
5. Állítsa be a szöget 6. Összekötő szíj
7. Gomb

1. Oldja ki a felső és alsó csatot, majd emelje a berendezést a hátára.
2. Csatolja össze a bal és jobb csípőhevedert és rögzítse a derekán.
3. Kérjük, kapcsolja össze a heveder akasztóját az ábrán ★ - gal jelölt gombbal.

⚠ VIGYÁZAT

Ha nem kapcsolja össze a heveder ★-gal jelölt akasztóit, a lombfúvó csöve beszippanthatja a heveder végét.

4. Húzza meg lefele a szíjat, a berendezés helyzetének beállításához.
5. Húzza meg a hát és a berendezés közötti szög beállításához.
6. Ha a vállheveder csúszik le a válláról, állítsa rövidebbre az összekötő szíjat.

Tennivalók összeszerelés előtt

Az üzemanyag előkészítése

VESZÉLY

- Az üzemanyag fokozottan gyúlékony ezért nem megfelelő kezelése tűzveszélyes. Figyelmesen olvassa el és szigorúan tartsa be a jelen kézikönyv "A termék biztonságos használatának feltételei" részben leírtakat.
- Újratankolás után csavarja be szorosan a tankelzáró sapkát, majd ellenőrizze, hogy nincs szivárgás és nem folyik üzemanyag az üzemanyagcsőben, az üzemanyagrendszer tömítéseinél vagy a tankelzáró sapka környékén. Ha üzemanyag-szivárgást vagy -folyást észlel, azonnal állítsa le a berendezést, és forduljon az ECHO márkakereskedéshez, hogy a hibát kijavítsák.
- ◆ A berobbant üzemanyag égési sérüléseket és tüzet okozhat.



VIGYÁZAT

Az üzemanyagtartály és a környező levegő között nyomáskülönbség van. Tankoláskor lazítsa meg kissé a tankelzáró sapkát, hogy a nyomáskülönbség kiegyenlítődjön.

- ◆ Ha ezt elmulasztja, üzemanyag fröcsöghet ki a tartályból.

MEGJEGYZÉS

A hosszú ideig tárolt üzemanyag öregedik. Mindig legfeljebb annyi üzemanyagot tankoljon, amennyit harminc (30) nap alatt biztosan elhasznál. Ne közvetlenül az üzemanyagtartályban keverje össze.

Üzemanyag



- ◆ Az üzemanyag normálbenzin és léghűtéses, 2-ütemű motorhoz gyártott motorolaj keveréke. Javasolt legalább 89-es oktánszámú, ólommentes benzint tankolni. Ne használjon olyan üzemanyagot, amely metilalkoholt, vagy 10%-nál több etilalkoholt tartalmaz.
- ◆ Javasolt keverékarány; 50: 1 (2%) ISO-L-EGD szabvány szerint (ISO/CD 13738), JASO FC,FD besorolású és ECHO ajánlott olaj.
 - Ne használjon vízhűtéses kétütemű motorhoz vagy motorkecpár-motorhoz ajánlott olajat.
 - Ne közvetlenül az üzemanyagtartályban keverje össze.
 - Ne locsogtassa ki a benzint vagy az olajat. A kilocsant benzint mindig törölje fel.
 - Különös óvatossággal kezelje a benzint, mivel fokozottan gyúlékony.
 - Kizárólag engedélyezett üzemanyagkannában tárolja az üzemanyagot.

Üzemanyag utántöltése

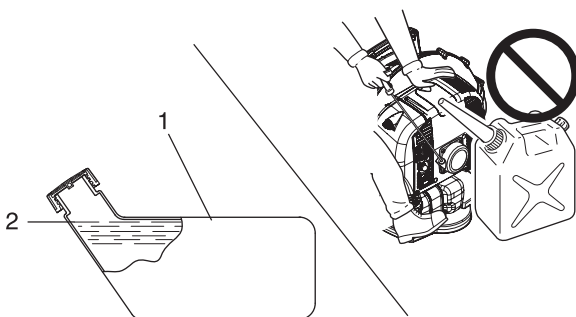

1. Üzemanyagtartály

2. Tartály vállrésze

- ◆ A szabad ég alatt, akadálymentes talajon tankoljon, majd csavarja fel szorosan a tankelzáró sapkát. Ne zárt helyiségben töltsse át az üzemanyagot.
- ◆ A tankoláshoz helyezze a terméket és az üzemanyagkannát a talajra. Ne tankoljon teherautó rakodófelületén, vagy hasonló helyen.
- ◆ A tankot legfeljebb a tank vállrészig töltsse fel üzemanyaggal.
- ◆ Az üzemanyagtartály és a környező levegő között nyomáskülönbség van. Tankoláskor lazítsa meg kissé a tankelzáró sapkát, hogy a nyomáskülönbség kiegyenlítődjön.
- ◆ Törölje fel a lecsöpögött üzemanyagot.
- ◆ Távolodjon el legalább 3 méter távolságra a tankolás helyszínétől, mielőtt a motort beindítaná.
- ◆ Az üzemanyagkannát tartsa árnyékban, tűztől távol.

A motor működtetése

A motor elindítása

FIGYELEM

- A motor beindításakor tartsa be a 4. oldalon, a „A termék biztonságos használatának feltételei” részben leírt utasításokat, a termék helyes használatának biztosításához.
- ◆ Az itt felsorolt óvintézkedések figyelmen kívül hagyása balesetet vagy akár halálos személyi sérülést okozhat.

MEGJEGYZÉS

- ◆ Először húzza ki óvatosan a berántófogantyút, majd hirtelen sokkal gyorsabban. Ne húzza ki a teljes hossza 2/3-ánál tovább a berántózsínort.
- ◆ Ne engedje el a berántófogantyút, amint az visszatér a behúzott helyzetbe.
- ◆ A motor elindításához, az első robbanásszerű hangnál engedje vissza az indítócsappantyú szabályozó kart és húzza meg újból a berántófogantyút. Figyeljen a motor hangjára, hogy észrevegye az első berobbanást.

Hideg motor indítása

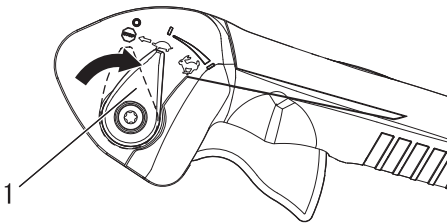

1. Gázhelyzet-beállítókar

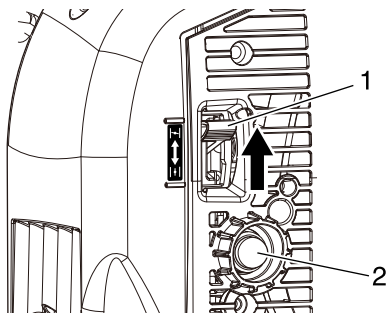

1. Hidegindító berendezés 2. Szívatógomb

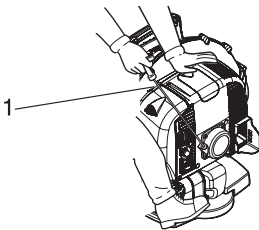

1. Rugós berántószerkezet fogantyúja

- ◆ Rugós berántószerkezet: Rövid húzásokkal rántsa be a motort – a teljes zsinórhossz mindössze 1/2–2/3-ig húzza ki. Ne engedje a zsinórt visszacsapódni. Közben tartsa szorosan a munkagépet.

1. Gázhelyzet-beállítókar

Kapcsolja a házhelyzet-beállítókart alapjárat helyzetbe (a leállítás helyzettől számított első kapcsolóhelyzetbe).

2. Hidegindító berendezés

Mozdítsa az indítócsappantyú szabályozó kart  helyzetbe.

3. Szívatógomb

Pumpálja a szívatógombot, amíg a felszívott üzemanyag látványos nem válik. Ekkor pumpálja meg még legfeljebb 4–5-ször.

4. Rugós berántószerkezet

Helyezze a lombfűvót egyenes, megtisztított helyre. Tartsa szorosan a lombfűvót a bal kezével, majd húzza ki először óvatosan a berántófogantyút, majd hirtelen húzza meg rugós berántószerkezet fogantyúját/zsinórját, amíg a motor be nem robban, vagy legfeljebb 5-ször.

5. Hidegindító berendezés

Tolja az indítócsappantyú szabályozó kart  helyzetbe és, ha szükséges, indítsa újra a motort. Ha a motor 5 berántással nem indítható el, ismétlje meg a 2–5 lépéseket.

6. Motorindítás

A lombfűvó használata előtt várja meg, hogy a motor melegedjen.

A motor működtetése

A motor felmelegedése

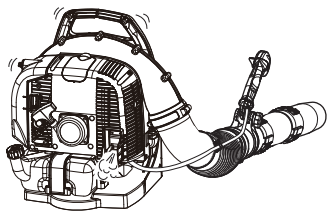

1. A motor elindítása után hagyja a motort legalább 2–3 percig alacsony fordulatszámon (alacsony fordulatszámon) felmelegedni.
2. Az alacsony fordulatszámon üzemi hőmérsékletre felmelegedő motor belső alkatrészeinek kenése hatékonyabb történik meg. Várjon, hogy a motor teljesen felmelegedjen, különösen hideg időben.
3. Soha ne működtesse a motort eltávolított légfűvócsövekkel.

Meleg motor indítása

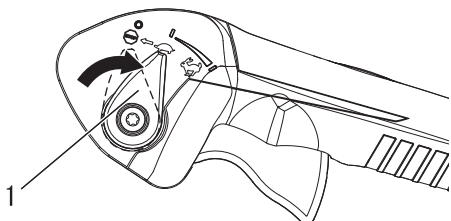

1. Gázhelyzet-beállítókar

- ♦ Az indítási művelet ugyanaz, mint a hidegindításnál, azzal a különbséggel, hogy az indítócsappantyút NEM KELL lezárni.

1. *Gázhelyzet-beállítókar*
Kapcsolja a gázhelyzet-beállítókart alacsony fordulatszáma helyettesítésére.

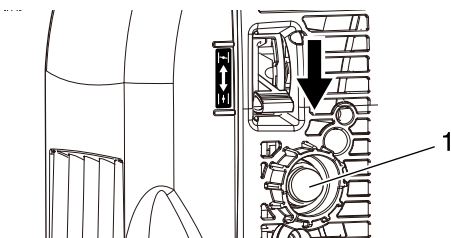

1. Szívatógomb

2. *Szívatógomb*
Pumpálja a szívatógombot, amíg a felszívott üzemanyag láthatóvá nem válik. Ekkor pumpálja meg még legfeljebb 4–5-ször.

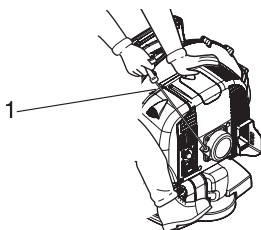

1. Indító fogantyú

3. *Rugós berántószerkezet*
Helyezze a lombfűvót egyenes, megtisztított helyre. Tartsa szorosan a berendezést a bal kezével, majd húzza ki először óvatosan a berántófogantyút, majd hirtelen húzza meg rugós berántószerkezet fogantyúját/zsinórját, amíg a motor be nem robban. Ha a motor 5 berántás után nem indul el, folytassa a hidegindítás módszerével.

A motor leállítása

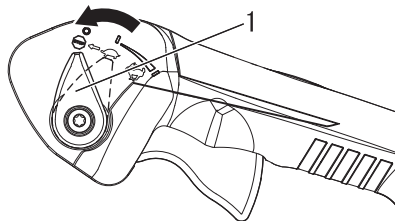

1. Gázhelyzet-beállítókar

1. *Gázhelyzet-beállítókar*
Engedje ki a gázemelőt. Tolja előre a gázhelyzet-beállítókart alacsony fordulatszáma helyettesítésére (első kapcsolóhelyzet a teljesen nyitott helyzetbe képest), és mielőtt leállítaná a motort, várja meg, hogy fordulatszáma visszatérjen alacsony fordulatszáma helyettesítésére.
2. *Gázhelyzet-beállítókar*
Kapcsolja a gázhelyzet-beállítókart teljesen előre (Leállítás) pozícióba.

FIGYELEM

Ha a motor nem áll le STOP (leállítás) helyzetbe tolt gázhelyzet-kapcsolóval, zárja az indítócsappantyút –  helyzet – a motor leállításához. Forduljon az ECHO márkakereskedőhöz, és javítsa a leállító kapcsolót, mielőtt a lombfűvót újból használná.

Működtetés

A lombfúvó működtetése

FIGYELEM

Mindig viseljen védőszemüveget, hallásvédő felszerelést, porszűrő maszkot és szigorúan tartsa be az óvintézkedéseket, ellenkező esetben fennáll a súlyos személyi sérülés veszélye. Ne irányozza a légfúvócsövet emberre vagy állatra.

FONTOS

A motorfordulatszám túlpörgetésének megelőzés érdekében ne blokkolja a légfúvócső nyílását.

MEGJEGYZÉS

A motor-fordulatszámot mindig igazítsa az adott munka követelményeihez, és ne járassa túl a motort. Ne feledje, minél nagyobb a motor-fordulatszám, annál zajosabb a berendezés. Hogy minél kevesebb felszálló por keletkezzék, alacsony fordulatszámon működtesse a lombfúvót és, ahol szükséges, nedvesítse meg a kerti hulladékot vízzel. Ne fúvassa át a kerti hulladékot a szomszédos telkekre. Dolgozzon okosan, és legyen tekintettel szomszédjaira.

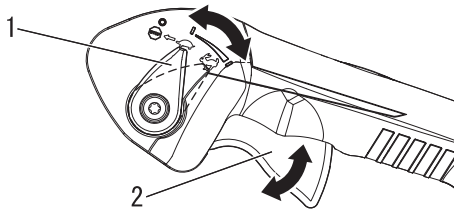

1. Gázhelyzet-beállítókar 2. Gázemelő

♦ Olvassa el alaposan a kezelői kézikönyv biztonsággal foglalkozó részeit.

1. Kizárólag az önkormányzati rendeletek által engedélyezett időintervallumokban végezzen zajjal járó kerti munkát.
2. A lombfúvó használata előtt várjon néhány percig, hogy a motor felmelegedjen.
3. Miután a motort elindította, vegye fel az egységet. Állítsa be a hevedert és rögzítse az egységet. Jobb kezével tartsa a fogantyút és szabályozza a gázadás mértékét.
4. A motor fordulatszámot a gázhelyzet-beállítókaral állítsa be.
5. Az alacsony fordulatszámú üzemet levágott, száraz fű és falevelek összegyűjtésére használja, járdáról, sétálóról és kocsibehajtóról.
6. A falevelek gyepről és ágyásból való eltávolítása magasabb fordulatszámot igényelhet.
7. Kavics, hordalék, sár, hó, palackok és bádogdobozok mozgathatásához magasabb fordulatszámra lehet szükség.
8. Amikor épület közelében dolgozik, be fúvassa a levegőt az ablakok irányába. A hulladékot könnyen ráfújhatja az ablakra.
9. A leghosszabb csótoldatot használva sokkal hatékonyabban érheti el a talajt a levegőáramlattal.
10. A gereblyével előzőleg fellazított vagy szétválasztott hulladék könnyebben mozgatható.
11. Nedvesítse be a poros felületeket, mielőtt a kerti hulladékot elfújná, hogy kevesebb por szálljon.
12. A munkagépet mindig a motorleállítási művelettel állítsa le.

Használat alacsony külső hőmérsékleten

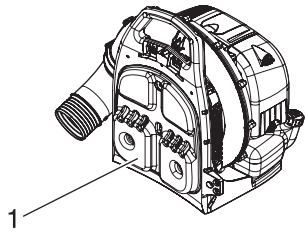

1. Hátbetét

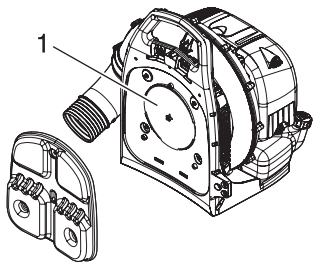

1. Beömlőnyílás burkolat

- ♦ Ha a hátán hideg levegőt érez, szerelje fel a berendezésre a beömlőnyílás burkolatát.

1. Távolítsa el a hátbetétet a vázról.

2. Szerelje fel a beömlőnyílás burkolatot a vázra, a levegő-beömlő nyílás fölé.

3. Szerelje fel a hátbetétet a vázra, a beömlőnyílás burkolatra.

MEGJEGYZÉS

A berendezés teljesítménye kissé csökkenhet.

Vészkioldó

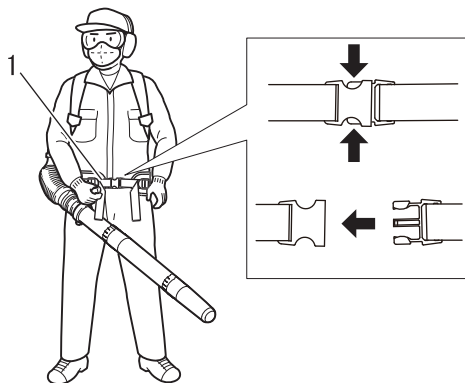

1. Csípőheveder

- ♦ Távolítsa el a csípőhevedert és tegye le a lombfűvót.

Ápolás és karbantartás

Irányelvek a termék szervizeléséhez

Terület	Karbantartás	Oldal	Használat előtt	Havonta
Levegőszűrő	Ellenőrzés/Tisztítás/Csere	22	•	
Üzemanyagszűrő	Ellenőrzés/Csere	23	•	
Gyújtógyertya	Ellenőrzés/Tisztítás/Beállítás/ Csere	26		•
Karburátor	Ellenőrzés	23		•
Hűtőkör	Ellenőrzés/Tisztítás	24	•	
Kipufogórendszer	Ellenőrzés/Meghúzás/Tisztítás	25	•	
Berántószerkezet	Ellenőrzés	-	•	
Üzemanyag-rendszer	Ellenőrzés	-	•	
Csavarok, fejes csavarok és anyák	Ellenőrzés/Meghúzás/Csere	-	•	

FONTOS

A feltüntetett időintervallumok a maximális időt jelentik. A termékhasználat és felhasználó tapasztalata a gyakorlatban rövidebb karbantartási időintervallumokat is szükségessé tehet.

Ápolás és karbantartás

Kérdéseivel vagy technikai problémáival kérjük, forduljon az ECHO márkakereskedéshez.

A levegőszűrő tisztítása



Szükséges célszerszámok: 25–50 mm Csőkefe
Szükséges alkatrészek: Levegőszűrő

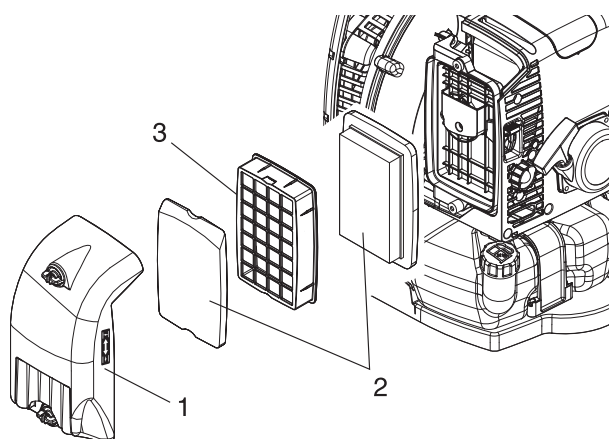

1. Levegőszűrőház
3. Betétlemez

2. Levegőszűrő

1. Mozdítsa az indítócsappantyú szabályozó kart  helyzetbe. Ez megakadályozza, hogy szennyeződés kerüljön a karburátor-légtorokba a levegőszűrő eltávolításakor. Kefével tisztítsa le a levegőszűrő környékén felgyűlt piszkot.
2. Távolítsa el a levegőszűrőházat. Kefével tisztítsa meg a levegőszűrőház belsejét.
3. Távolítsa el a levegőszűrőt és a betétlemezt, majd kefével óvatosan takarítsa meg. Cserélje ki a szűrőt, ha sérült, benzinnel átitatott, nagyon piszkos illetve, ha a gumitömítés szélei deformálódtak.
4. Ha a szűrő tisztítás után újra felhasználható, gondoskodjon a következőkről:
 - ♦ Illesse be szorosan a levegőszűrő bemélyedésébe.
 - ♦ Az eredeti oldalával kifele szerelje fel.
5. Szerelje fel a levegőszűrőházat.

Ápolás és karbantartás

Az üzemanyagszűrő cseréje

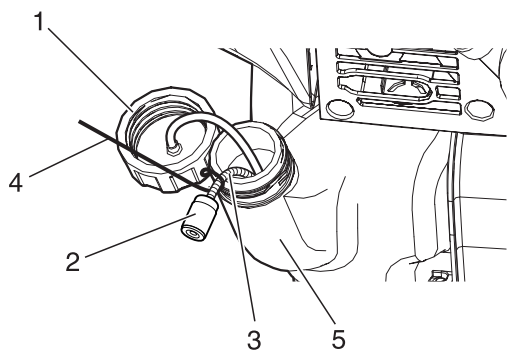
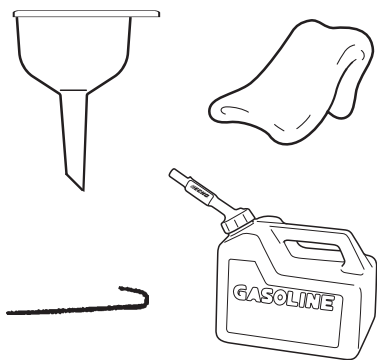

- | | |
|----------------------|----------------------------|
| 1. Tankelzáró sapka | 2. Üzemanyagszűrő |
| 3. Üzemanyag-vezeték | 4. Üzemanyag-vezeték kampó |
| 5. Üzemanyagtartály | |

Szükséges célszerszámok: 200–250 mm hosszúságú huzal egyik végén kampósan meghajlítva, tiszta rongy, tölcser, és egy engedélyezett üzemanyagkanna.

Szükséges alkatrészek: Üzemanyag-vezeték és üzemanyag-szűrő

⚠ VESZÉLY

Az üzemanyag FOKOZOTTAN gyúlékony. Legyen nagyon körültekintő az üzemanyag keverések, tárolásakor és kezelésekor.

MEGJEGYZÉS

Ha a szűrő rendkívül piszkos vagy már nem illeszkedik pontosan, cserélje ki.

1. Tiszta ronggyal távolítsa el a szennyeződést a tankelzáró sapka környékéről, és ürítse a tartályt.
2. Az üzemanyag-vezeték kampóval húzza ki az üzemanyag-vezetékét és szűrőt a tartályból.
3. Távolítsa ez a szűrőt a vezetékről és szerelje be az új szűrőt.

Karburátor szabályozása

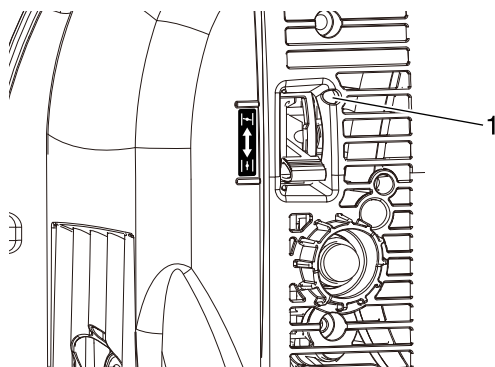
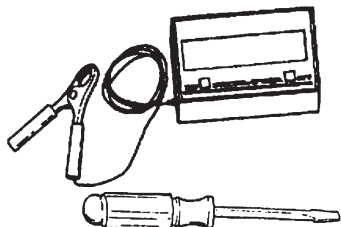

1. Fejes csavar

Szükséges célszerszámok: Csavarhúzó, fordulatszámmerő
Szükséges alkatrészek: Nem kell

MEGJEGYZÉS

A gyárban minden egyes berendezést tesztelünk, és a karburátort a károsanyag-kibocsátási előírásokkal összhangban beállítjuk. Ezen a karburátoron nem kell magas fordulatszám- és gyorsítás-beállításokat végezni. Ne próbálkozzon a Jótállás, károsanyag-kibocsátás füzetben leírtak alapján karburátor-beállítással.

A beállítás előtt

Ellenőrizze a következőket:

A levegőszűrő tiszta és megfelelően fel van szerelve.

A szikrafogó szitáján és a kipufogódobon nincs szénlerakódás.

A légfűvócsövek fel vannak szerelve.

1. Indítsa el a motort és járassa egy percreg alapjáraton.
2. A motor felmelegítéséhez járassa teljes gázzal 5 percig, és közben kétszer működtesse az indítócsappantyút, hogy távozzon a levegő a karburátor kamráiból.
3. Ellenőrizze az alapjárat fordulatszámot és állítsa be újra, ha szükséges. Ha rendelkezésre áll fordulatszámmerő, az

Ápolás és karbantartás

alapjárat-állítócsavart a kézikönyv 29. „Műszaki adatok” oldalán leírtak szerint állítsa be. Az alapjárat-állítócsavart az óramutató járásával megegyező irányban elforgatva növelheti az alapjáratot; az ellenkező irányban elforgatva az alapjárat csökken.

A hűtőkör karbantartása

FONTOS

A motor megfelelő működési hőmérsékletének biztosításához a hűtést végző levegőnek szabadon kell közlekednie a hengerbordák között. Ez a levegőáramlat távolítja el az égéshőt a motortól.

Túlmelegedés és a motor beragadása léphet fel, a következő esetekben:

- A levegő-beszívó nyílások eltömődése megakadályozza, hogy a hűtőlevegő eljusson a hengerekhez , vagy
- A henger külsejére por vagy fű rakodik le. A motort leszigetelő lerakódás akadályozza a hő távozását.

A hűtőkör eltömődésének megszüntetése vagy a hengerbordák megtisztítása a „Rendszeres karbantartás” része. A rendszeres karbantartás elmulasztásából eredő meghibásodásokra a jótállás nem terjed ki.

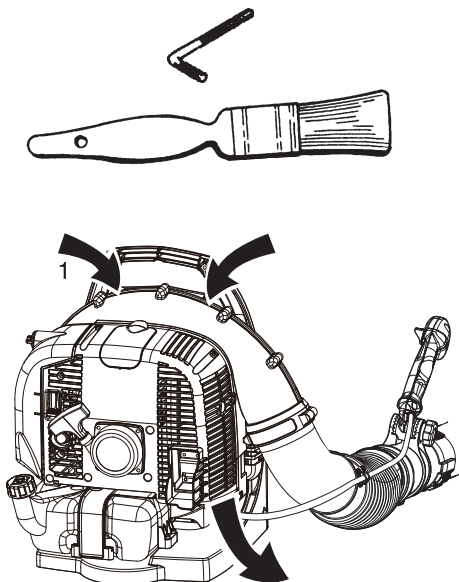

Szükséges célszerszámok: T27 torx L-kulcs, csőkefe
Szükséges alkatrészek: Nincs szüksége másra, ha pontosan végzi el.

A rács és a hengerbordák megtisztítása

1. Távolítsa el a beömlőnyíláson felgyülemlt szennyeződést a hátra vehető váz és a berendezés közötti részben.
2. Kösse le a gyújtógyertya-vezetékét a gyújtógyertyáról.
3. Távolítsa el a levegőszűrőházat.
4. Távolítsa el a motorburkolatot (10 fejes csavar).
5. Tisztítsa meg a hengerbordákat, hogy a hűtőlevegő akadálymentesen áramolhasson.
6. Szerelje vissza az alkatrészeket a kiserelés fordított sorrendjében.

1. Levegőbeszívó

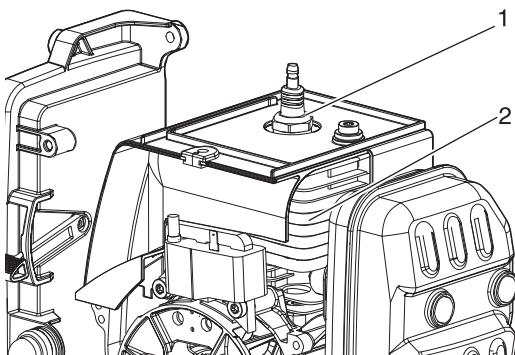

1. Gyújtógyertya

2. Hengerbordák

FONTOS

Ne húzza túl a csavarokat, mivel ezzel megrongálja a rögzítőfuratokat.

Ápolás és karbantartás

Kipufogórendszer

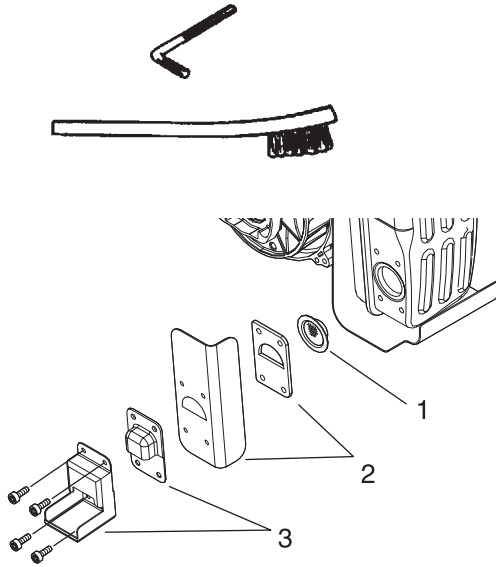

1. Szikrafogó szitája
2. Tömítés
3. Szikrafogó burkolata

Szikrafogó szitája

Szükséges célszerszámok: T27 torx L-kulcs, puha fémkefe
Szükséges alkatrészek: Szikrafogó szitája, tömítés

FONTOS

A kipufogódobon felgyűlt szénlerakódás motorteljesítmény csökkenést és túlmelegedést okoz. A szikrafogó szitáját időszakosan ellenőrizni kell.

1. Kösse le a gyújtógyertya-vezetékét a gyújtógyertyáról.
2. Távolítsa el a szikrafogó burkolatát, a tömítést és a szikrafogót a kipufogódobból. Cserélje a szitát, ha szénlerakódásokkal van tele.
3. Szerelje fel a szikrafogó szitát, a tömítéseket és a burkolatot.
4. Csatlakoztassa a gyújtógyertya-vezetékét.

Kipufogódob és kipufogónyílás

Szükséges célszerszámok: T27 torx, L-kulcs, fából vagy műanyagból készült kaparó
Szükséges alkatrészek: Tömítés

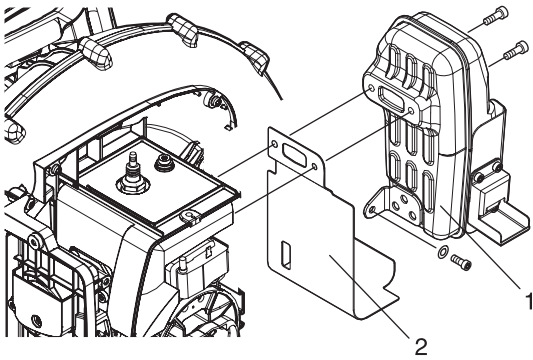

1. Kipufogódob
2. Tömítés

FONTOS

A henger kipufogónyílásán és a kipufogódobon felgyűlt szénlerakódás motorteljesítmény-csökkenést és túlmelegedést okoz. A kipufogódob kilépőnyílását időszakosan ellenőrizni kell. Legyen óvatos, és ne karcolja a hengert vagy dugattyút, a henger kipufogónyílás tisztítása közben.

1. Kösse le a gyújtógyertya-vezetékét a gyújtógyertyáról.
2. Távolítsa el a motorburkolatot (10 fejes csavar).
3. Távolítsa el a kipufogódobot és a tömítést.
4. Tisztítsa meg a henger kipufogónyílását fából vagy műanyagból készült kaparóval, ügyelve, hogy ne karcolja meg a hengert és a dugattyút.
5. Szerelje fel a tömítést és a kipufogódobot.
6. Szerelje fel a motorburkolatot.

Ápolás és karbantartás

Ellenőrizze a gyújtógyertyát

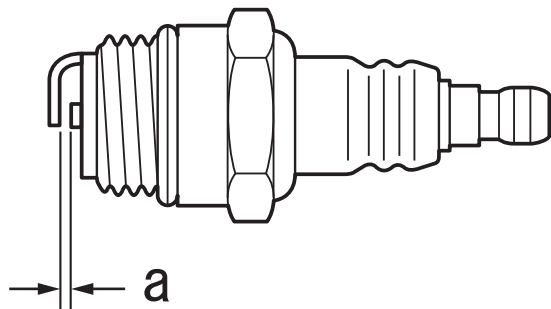
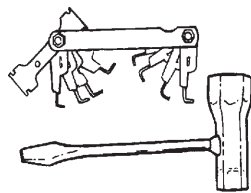

a: 0,6–0,7 mm

Szükséges célszerszámok: T-kulcs, hézagmérő
Szükséges alkatrészek: Gyújtógyertya

FONTOS

Kizárólag NGK BPMR8Y típusú gyújtógyertyát használjon, ellenkező esetben súlyos motorkárosodás következhet be.

1. Ellenőrizze a gyertya hézagát. A szabályos hézag 0,6 mm–0,7 mm.
2. Ellenőrizze nem használódott-e el az elektróda.
3. Ellenőrizze, hogy van-e a szigetelőkön olaj- vagy egyéb lerakódás.
4. Cserélje ki a gyertyát, ha szükséges, majd húzza meg 15–17 N·m (150–170 kgf·cm) nyomatékkal.

Gázbowden beállítása

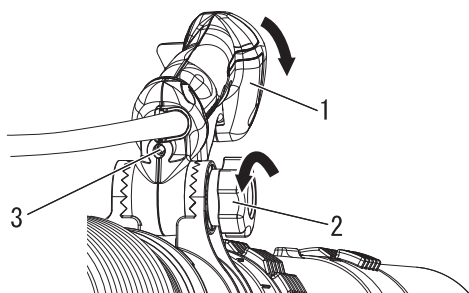

1. Fogantyú
2. Reteszelő gomb
3. Szabályozó csavar

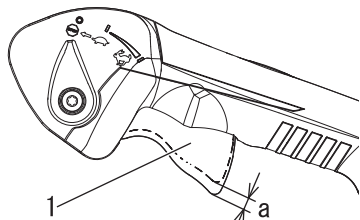

1. Gázemelő
- a. 4–6 mm

Szükséges célszerszámok: T27 torx L-kulcs
Szükséges alkatrészek: Nem kell

Ha a szívócső mozgatása közben a motor fordulatszáma csökken, vagy, ha a motor nem tudja elérni a maximális fordulatszámot teljesen nyitott helyzetben, a gázbowdent be kell állítani.

1. Lazítsa meg a fogantyú állító reteszelő gombot és döntse meg a gázfogantyút előre, hogy a szabályozó csavar láthatóvá váljék.
2. Forgassa el a szabályozó csavart, amíg a gázemelő holtjátéka 4–6 mm nem lesz.
3. Miután beállította, nyomja össze és engedje ki a gázemelőt többször egymás után annak ellenőrzéséhez, hogy a tengely teljes tartományon mozogni tud, alapjárattól teljesen nyitott gázhelyzetig.

Ápolás és karbantartás

Hibaelhárítási táblázat

Probléma	Hibameghatározás	A hiba oka	Megoldás
A motor nehezen indítható, ingadozó fordulatszám vagy	Nem hatol be üzemanyag a túlfolyócsőbe	Az üzemanyagszűrő eltömődött Az üzemanyagrendszer eltömődött A karburátor belső alkatrészei beragadnak	Tisztítsa meg, vagy cserélje ki Tisztítsa meg Forduljon ECHO márkaszervizéhez
	Üzemanyag hatol be a túlfolyócsőbe	Az üzemanyag gyenge minőségű Karburátorhiba	Tankolja meg friss üzemanyaggal Forduljon ECHO márkaszervizéhez
A motor nem indul el	A forgattyústengely nem fog	Motor belső hiba	Forduljon ECHO márkaszervizéhez
	A gyújtógyertya piszkos vagy nedves	Az üzemanyag gyenge minőségű Helytelen elektródahézag Szénlerakódás Elektromos hiba	Tankolja meg friss üzemanyaggal Állítsa be vagy cserélje ki Tisztítsa meg, vagy cserélje ki Forduljon ECHO márkaszervizéhez
A motor elindul, de fordulatszám nem növelhető		Elszennyeződött levegőszűrő Elszennyeződött üzemanyag-szűrő Eldugult üzemanyagjárat Karburátor beállítási hiba Gyújtógyertya hiba Eltömődött kipufogó szellőző vagy kipufogódob szellőző A szikrafogó szitája eltömődött vagy elkopott	Tisztítsa meg, vagy cserélje ki Tisztítsa meg, vagy cserélje ki Forduljon ECHO márkaszervizéhez Forduljon ECHO márkaszervizéhez Tisztítsa meg, állítsa be, vagy cserélje ki Tisztítsa meg Tisztítsa meg, vagy cserélje ki

- A termék ellenőrzése és karbantartása szaktudást igényel. Amennyiben nem tudja önmaga elvégezni a termék átvizsgálását és karbantartását, forduljon ECHO MÁRKAKERESKEDŐJÉHEZ. Ne szerelje szét a terméket.
- Ha olyan hibajelenség lép fel, amely nem szerepel a fenti táblázatban, vagy más problémával szembesül a használat során, kérje ECHO MÁRKAKERESKEDÉSE segítségét.
- A cserealkatrészeket és elhasználódó alkatrészeket kizárólag eredeti alkatrészekkel cserélje, és csak funkció-azonos termékeket és alkatrészeket használjon. A más gyártóktól származó vagy más funkciójú alkatrészek használata a termék meghibásodását okozhatja.

Ápolás és karbantartás

Tárolás hosszú távon (30 nap, vagy több)

FIGYELEM

A berendezés használata közben a kipufogódob-katalitikus kipufogódob és környéke felforrósodik. Szállítás vagy tárolás előtt tisztítsa meg a kipufogódob környékét a gyúlékony lerakódásoktól, ellenkező esetben súlyos anyagi kár vagy súlyos személyi sérülés következhet be.



Ha a terméket hosszabb időre tárolja (30 napig, vagy még hosszabb ideig), előtte végezze el a következő tárolás előtti karbantartást:

1. A terméket száraz, pormentes helyen, gyermekektől elzárva tartsa.

FIGYELEM

Ne tárolja olyan helyiségben, ahol üzemanyagpára gyűlhet fel, vagy ahol fennáll a nyílt lánggal való érintkezés veszélye.

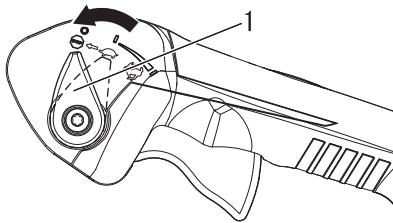

1. Gázhelyzet-beállítókar

2. A gázhelyzet-beállítókart kapcsolja „STOP” (leállítás) helyzetbe.
3. Távolítsa el a zsír- vagy olajlerakódásokat, minden szennyeződést és port a berendezés külsejéről.
4. Végezze el az esedékes kenési vagy szervizelési munkákat a berendezésen.
5. Húzza meg a csavarokat és anyákat.
6. A szabad ég alatt, akadálymentes, letakarított talajon engedje le az összes üzemanyagot a tartályból és húzza meg többször a rugós önindítót, hogy a maradék üzemanyag távozzon a karburátorból. Ne zárt helyiségben engedje le az üzemanyagot.
7. Távolítsa el a gyújtógyertyát és öntsön be 10 ml tiszta, friss, ECHO 2 ütemű motorhoz ajánlott motorolajat a hengerbe, a gyújtógyertya furatán keresztül.

- A. Helyezzen tiszta rongyot a gyújtógyertya furatára.
- B. Húzza meg 2–3-szor a berántófogantyút, hogy a motorolaj a hengerben elosztódjon.
- C. Ellenőrizze a dugattyú helyét a gyújtógyertya furatán keresztül. Húzza meg lassan a berántókart, amíg a dugattyú el nem éri lökethossza tetejét, majd hagyja ott.

8. Szerelje vissza a gyújtógyertyát. (Ne csatlakoztassa a gyújtógyertyasapkát.)
9. Távolítsa el a szívócső egységet a berendezésről.

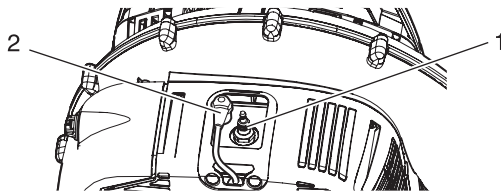

1. Gyújtógyertya

2. Gyújtógyertya sapka

A termék vagy a termék bármely alkatrészének szabályos leselejtezéséhez kérjük, kérje ki ECHO márkakereskedője tanácsát.

Műszaki adatok

		PB-770	
Tömeg (üzemanyag nélkül, fűvócsövekkel):		kg	11,3 (kerek, egyenes fűvókával)
		kg	11,4 (kerek, hajlított fűvókával)
Külső méret (fűvócsövek nélkül):			
Hosszúság		mm	375
Szélesség		mm	490
Magasság		mm	475
Motor:			
Típus			Légűtéses, 2 ütemű, egyhengeres, benzines motor
Motor-lökettérfogat		cm ³	63,3
Maximális teljesítmény		kW	3,1
Motor-fordulatszám maximális motorteljesítményen		ford./perc	8000
Ajánlott motor-fordulatszám maximális terhelésen		ford./perc	6700
Ajánlott motor alapjárat fordulatszám		ford./perc	2500
Karburátor			Membrános
Gyújtás			Lendkeres mágnes - CDI-rendszer
Gyújtógyertya			NGK BPMR8Y
Berántószerkezet			Rugós berántószerkezet
Levegőmennyiség:(ANSI/OPEI B175.2)		m ³ /h	1284 (kerek, egyenes fűvókával/kerek, hajlított fűvókával)
Maximális légsebesség: (ANSI/OPEI B175.2)		m/s	104,6 (kerek, egyenes fűvókával/kerek, hajlított fűvókával)
Üzemanyag:			
Olaj			Normálbenzin. Javasolt legalább 89-es oktánszámú, ólommentes benzint tankolni. Ne használjon olyan üzemanyagot, amely metilalkoholt, vagy 10%-nál több etilalkoholt tartalmaz.
Arány			Kétütemű, légűtéses motorhoz ajánlott motorolaj. ISO-L-EGD szabvány (ISO/CD 13738), JASO FC,FD besorolású és ECHO által ajánlott olaj. 50 : 1 (2%)
Üzemanyagtartály (tele):		mL	2020
Hangnyomásszint: (EN15503)	L_{pAeq}	dB (A)	98,8 (kerek, egyenes fűvókával)
		dB (A)	98,2 (kerek, hajlított fűvókával)
bizonytalanság	K_{pA}		2,5
Zajsztint: (EN15503)	L_{WAeq}	dB (A)	108,8 (kerek, egyenes fűvókával)
		dB (A)	108,6 (kerek, hajlított fűvókával)
bizonytalanság	K_{WA}		2,5
Vibráció: (EN15503)	$a_{hv,eq}$	m/s ²	2,8 (kerek, egyenes fűvókával)
		m/s ²	1,9 (kerek, hajlított fűvókával)
			1,7

A műszaki jellemzők értesítés nélkül változhatnak.

Megfelelőségi nyilatkozat

Alulírott gyártó:

YAMABIKO CORPORATION
1-7-2 Suehirocho Ohme, Tokió 198-8760 JAPÁN

Ez a megfelelőségi nyilatkozat a gyártó kizárólagos felelősségével került kiadásra.

Nyilatkozta, hogy az alábbiakban meghatározott új egység:

NAGY TELJESÍTMÉNYŰ LOMBFÚVÓ

Márka: ECHO
Típus: PB-770

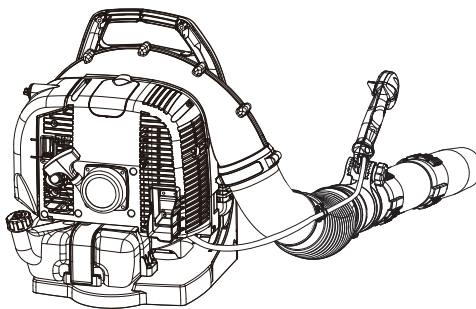

Összeállította:

ECHO, INCORPORATED
400 Oakwood Road
Lake Zurich, Illinois 60047-1564

A.E.Á.

Megfelel a következő előírásoknak:

- * a **2006/42/EC** direktíva követelményeinek (a következő harmonizált szabvány használata: **EN ISO 15503:2009+ A2:2015**)
- * a **2011/65/EU** direktíva követelményeinek (a következő harmonizált szabvány használata: **EN 50581: 2012**)
- * a **2014/30/EU** direktíva követelményeinek (a következő harmonizált szabvány használata: **EN ISO 14982:2009**)
- * a **2000/14/EC** direktíva követelményeinek

Követett megfelelőség-értékelési eljárás: **V. MELLÉKLET**

Mért zajteljesítményszint: **109 dB (A)**

Garantált zajteljesítményszint: **112 dB (A)**

Sorozatszám: 38020001–38100000

Tokió, 2020. április 6.

YAMABIKO CORPORATION

A handwritten signature in black ink, appearing to read "Hisashi Kobayashi" with a stylized flourish at the end.

Hisashi Kobayashi

Vezérigazgató
Minősbiztosítási osztály

A műszaki dokumentációnak való megfelelésre jogosult, Európában hivatalos képviselő.

Vállalat: CERTIFICATION EXPERTS B.V.

Cím: P.O. box 5047, Merwedeweg 2, 3621 LR Breukelen, Hollandia

Mr. Richard Glaser

FELJEGYZÉS

YAMABIKO CORPORATION

1-7-2 SUEHIROCHO, OHME, TOKIÓ 198-8760, JAPÁN
TELEFON: 81-428-32-6118. FAX: 81-428-32-6145.

ECHO®



X753112-7100