

1

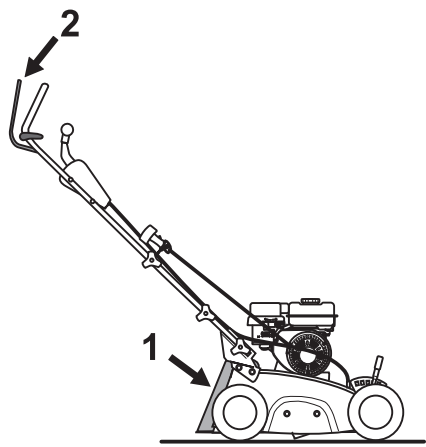

2

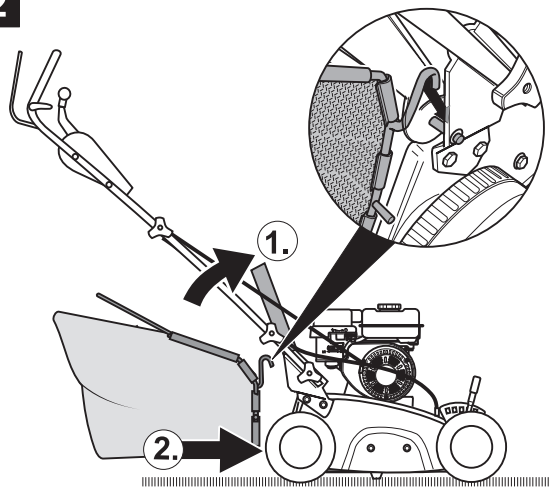

3

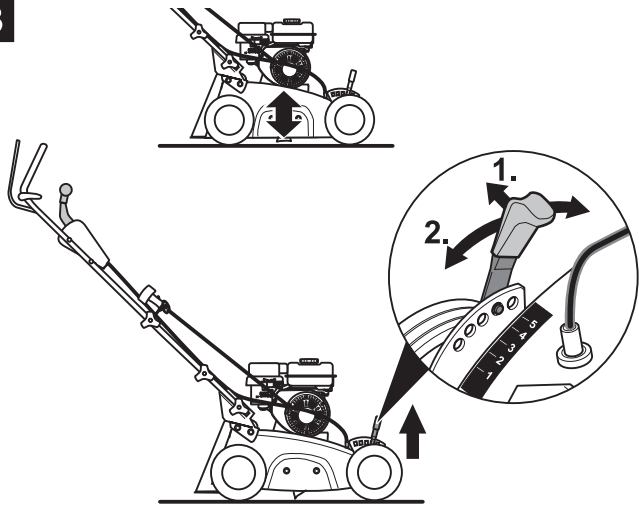

4

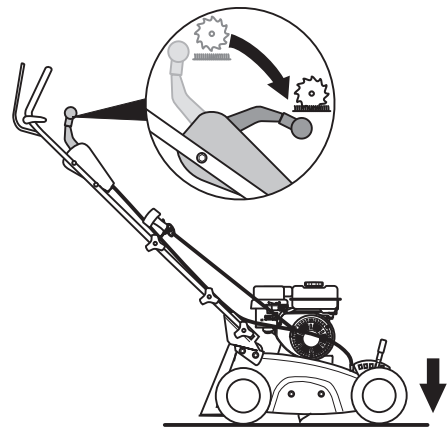

5

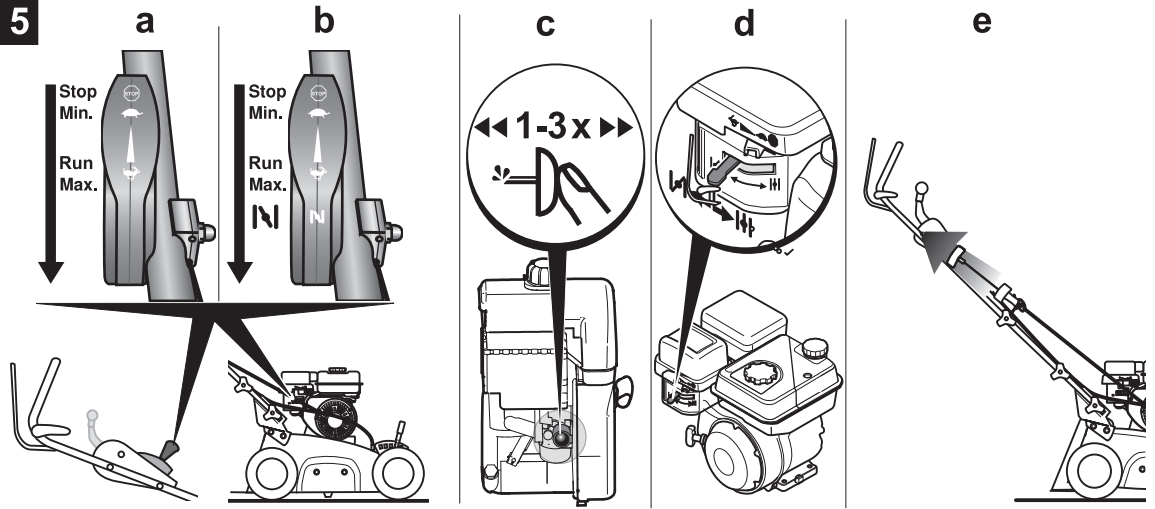

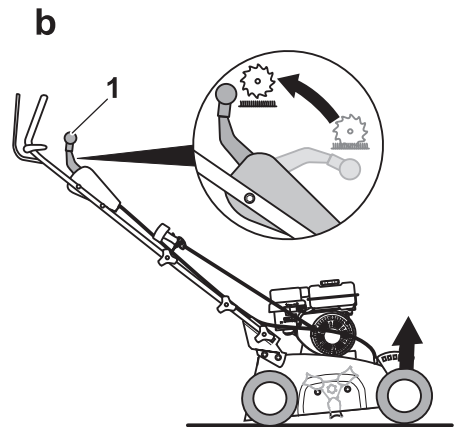
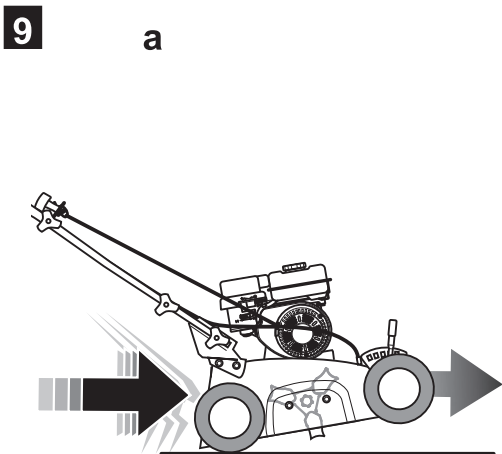
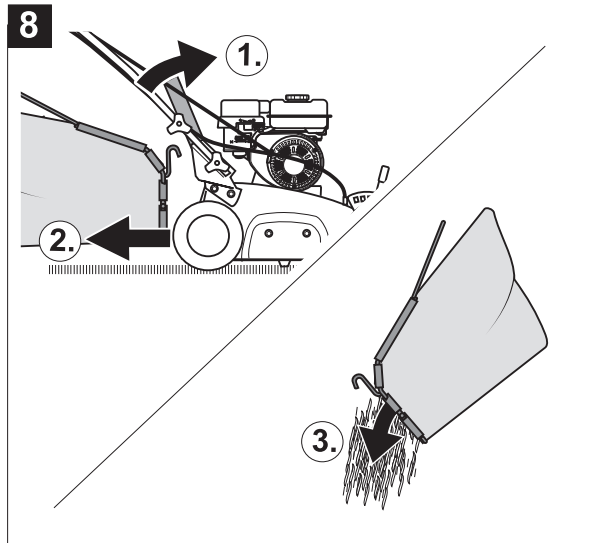
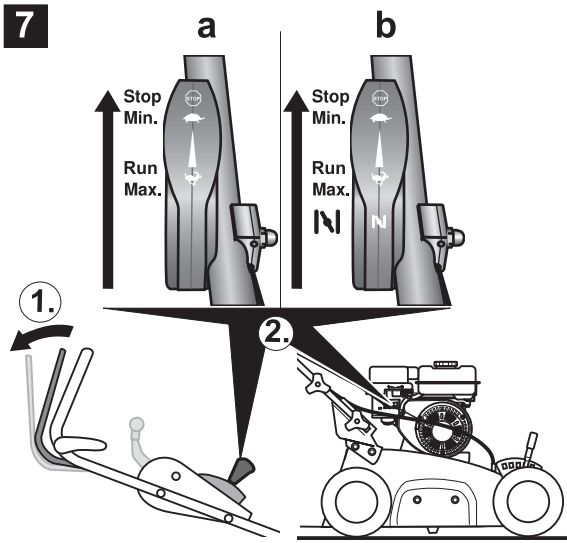
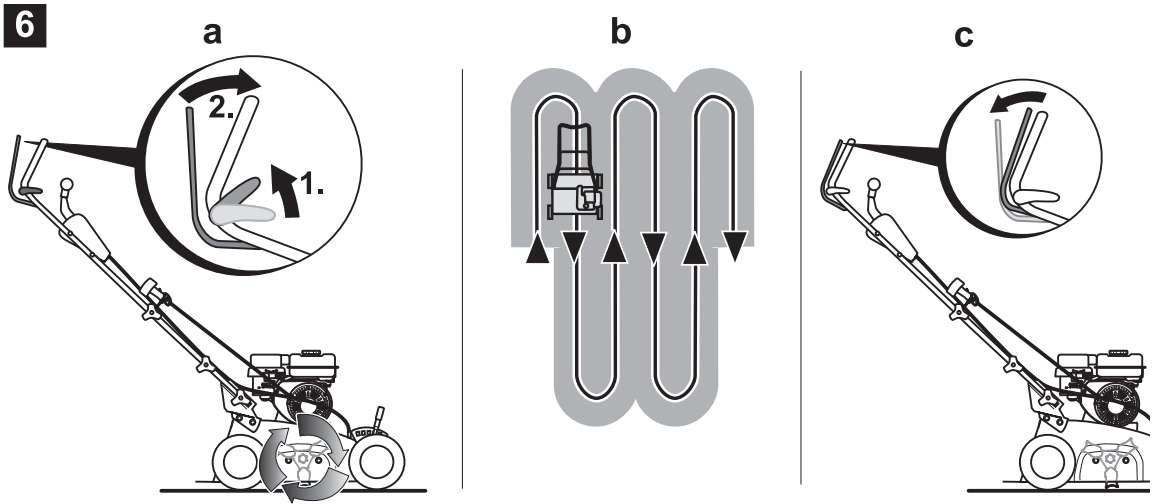



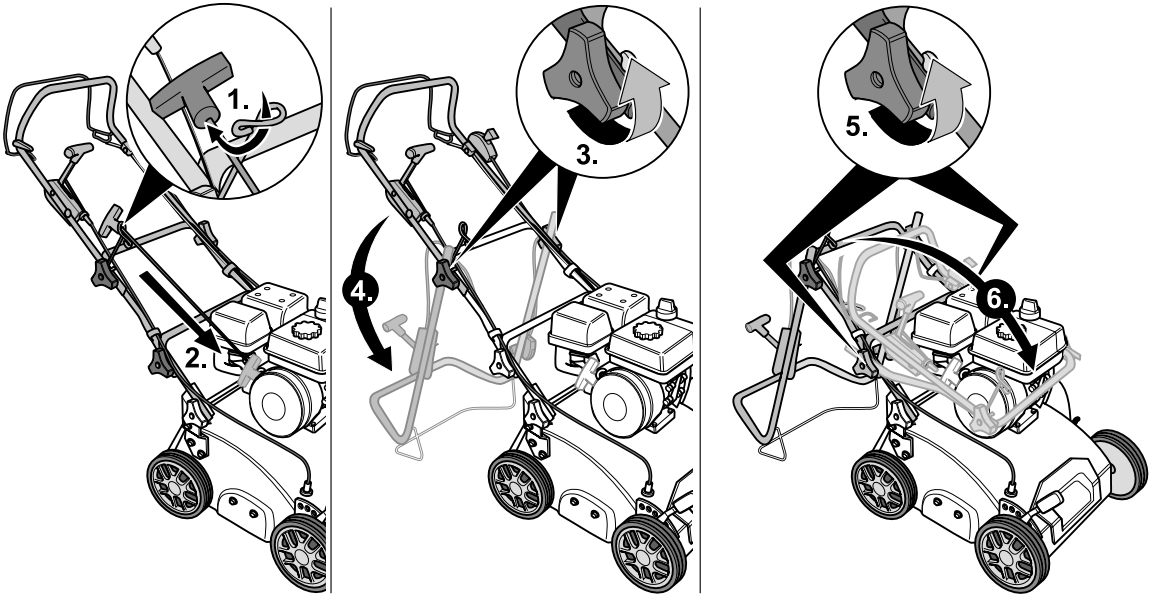



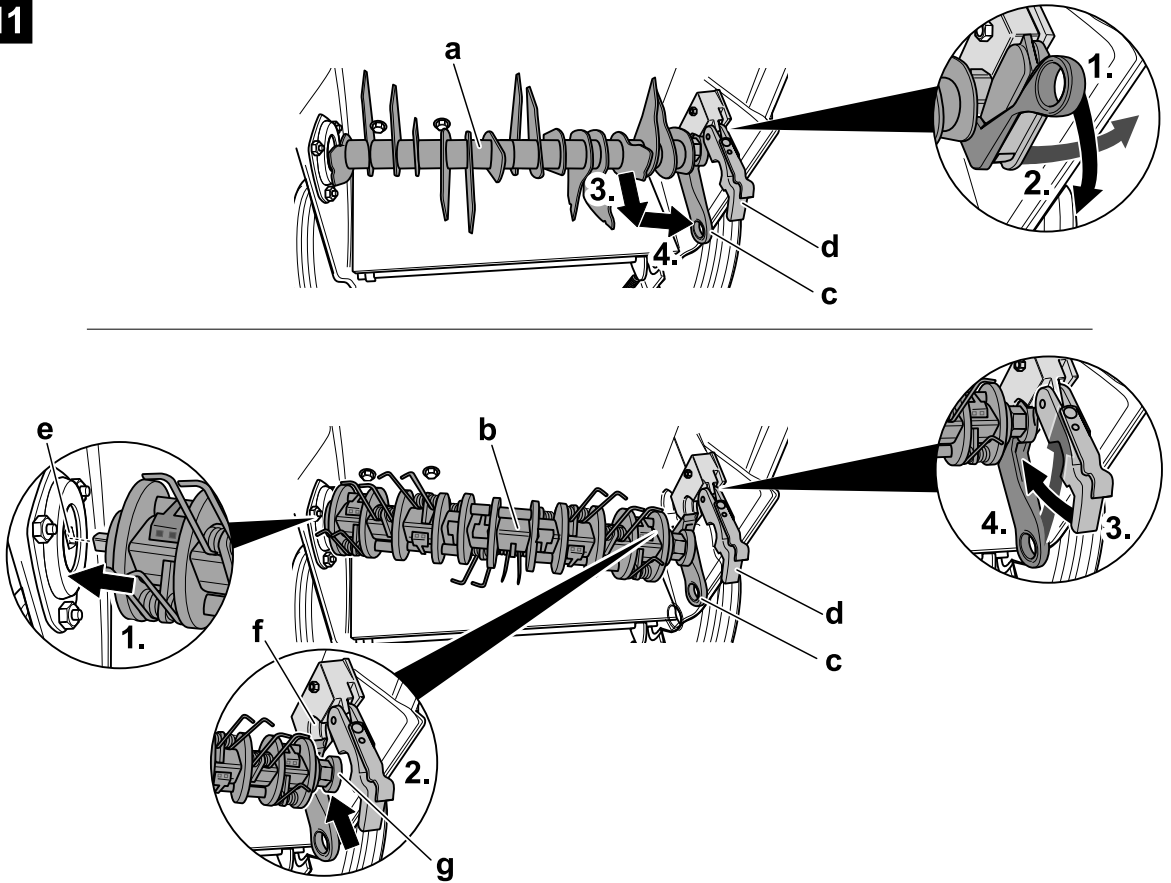







10



11





English (Original operating instructions)	→	 4
Français (Notice d'instructions d'origine)	→	 11
Deutsch (Originalbetriebsanleitung)	→	 19
Nederlands (Originele gebruiksaanwijzing)	→	 27
Italiano (Istruzioni per l'uso originali)	→	 35
Español (Instrucciones de funcionamiento originales)	→	 43
Svenska (Originalbruksanvisning)	→	 51
Dansk (Originale driftsvejledning)	→	 58
Norsk (Originale driftsanvisningen)	→	 65
Suomi (Alkuperäinen käyttöohjekirja)	→	 72
Português (Instruções de serviço originais)	→	 79
Ελληνικά (Αυθεντικές οδηγίες χειρισμού)	→	 87
Magyar (Eredeti üzemeltetési útmutató)	→	 96
Polski (Oryginalna instrukcja obsługi)	→	 104

Tartalom

A biztonság érdekében	96
Szerelés	97
Funkció	97
A készülék kezelése	98
Tippek gyepszellőztetéshez/ levegőztetéshez	100
Szállítás	100
Tisztítás/karbantartás	100
Üzemen kívül helyezés hosszabb időre	101
Garancia	102
Információk a motorhoz	102
Hibák felismerése és elhárítása ..	102

Tipustábla adatai

Ezek az adatok nagyon fontosak a későbbi azonosítás szempontjából pótalkatrészek rendelésénél és az ügyfélszolgálatnál. A tipustáblát a motor közelében találja. A gépe tipustábláján található összes adatot írja be az alábbi mezőbe.

Ezeket és a berendezés további adatait az elkülönített CE típusmegfelelési nyilatkozatban találja, amely ennek a kezelési utasításnak a része.

Képi ábrázolás

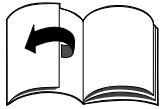

Hajtsa ki a kezelői útmutató elején található, ábrákat tartalmazó oldalt. Ebben a kezelési útmutatóban különböző modellek vannak leírva. A grafikai ábrázolás részleteiben eltérhet a megvásárolt géptől.

A biztonság érdekében

A gép helyes használata

Ez a gép a következő felhasználásokra alkalmas

- az ebben a kezelési útmutatóban megadott leírásnak és biztonsági tudnivalóknak megfelelő használatra

- gyepszellőztetőként a ház körüli és a szabadidőkert gyepes talajának fellazítására és szellőztetésére.

Minden más használat nem rendeltetésszerűnek minősül. A nem rendeltetésszerű használat a garancia elvesztését, és mindennemű gyártói felelősségvállalás kizárását vonja maga után. A felhasználó felel minden kárért melyet harmadik személynek vagy azok tulajdonán okoz.

A gépen történő változtatásokból eredő károkért vagy balesetekért a gyártó semmilyen felelősséget nem vállal.

Biztonsági- és kezelési útmutató

A gép felhasználójaként figyelmesen olvassa el ezt a kezelési útmutatót a gép első üzemeltetése előtt. Ezek alapján cselekedjen és őrizze meg a későbbi felhasználás céljából. Soha ne engedje meg, hogy gyerekek, vagy olyan más személyek használják a gépet, akik ezt a kezelési útmutatót nem olvasták el.

Tulajdonosváltáskor adja tovább a géppel együtt a kezelői útmutatót.

Általános biztonsági tudnivalók

Ebben a részben általános biztonsági tudnivalókat talál. A leírásban az adott részhez megtalálja a figyelmeztető jeleket, amelyek a gép egyes alkatrészeire, funkciókra vagy tevékenységekre vonatkoznak.

A géppel végzett munka előtt

A gépet használó személyek nem állhatnak kábító hatású szer, mint pl.: alkohol, drogok és gyógyszerek hatása alatt.

16 év alatti személyek nem üzemeltethetik a gépet - a helyi szabályozások rögzítik a felhasználói korhatárt. Ez a készülék nem alkalmas arra, hogy korlátozott fizikai és érzékszervi vagy szellemi képességekkel, hiányos tapasztalatokkal és vagy ismeretekkel rendelkező személyek (beleértve a gyermekeket is) működtessék, kivéve, ha egy biztonságukért felelős személy felügyelete alatt állnak, vagy betartják a tőle kapott, a készülék használatával kapcsolatos utasításokat.

A gyermekeket felügyelet alatt kell tartani, hogy ne játszhassanak a készülékkel.

A munka megkezdése előtt ismerje meg az összes berendezést és kezelőelemet valamint azok funkcióit. Az üzemanyagot csak üzemanyag tárolásra engedélyezett tartályban tárolja, távol bármilyen hőforrástól (pl.: kályha vagy melegvízes hőtároló). Csak szabadban tankolja a gépet. Soha ne tankolja a gépet járó vagy forró motor esetén.

Cserélje ki a sérült kipufogót üzemanyagtartályt vagy tanksapkát.

Használat előtt ellenőrizze, hogy:

- a fűfelfogó működik-e és a kidobónyílás megfelelően záródik-e. Sérült, elkopott vagy hiányzó alkatrészeket azonnal cserélje ki.
- a vágószerszám, rögzítőcsapok és az egész vágóegység sérült vagy elhasználódott-e. Az elhasznált vagy sérült alkatrészeket egy szakszervizben cseréltesse ki, hogy elkerülje a kiegyensúlyozatlanságot.
- hogy a szellőztető-/levegőztetőengelyt megfelelően és szilárdan rögzítette.

A pótalkatrészeknek és tartozékoknak meg kell felelniük a gyártó által előírt követelményeknek. Ezért használjon eredeti vagy a gyártó által jóváhagyott pótalkatrészeket és tartozékokat. A javításokat kizárólag szakműhelyben végeztesse.

A gépen végzett munka közben

A gépen vagy a géppel végzett munka során viseljen megfelelő munkaruhát, mint például:

- munkavédelmi cipő,
- hosszú nadrág,
- testhezálló ruházat,
- zajvédő,
- védőszemüveg.

Az összes biztonsági berendezést mindig fel kell legyen szerelve a gépre és kifogástalan állapotban kell legyen. Ne alakítsa át a biztonsági berendezéseket.

A berendezést csak a gyártó által kiszállított és előírt műszaki állapotban üzemeltesse.

Tilos megváltoztatni a gyári motor-beállításokat. Kerülje a nyílt láng használatát, a szikraképződést és ne dohányozzon.

Minden, a gépen végzett munka előtt

A sérülések elkerülése érdekében minden munkavégzés előtt (pl.: karbantartás- és beállítási munkák) és szállításkor (pl.: emelés vagy mozgatás) tegye a következőket

- állítsa le a motort,
- várja meg, amíg minden mozgó alkatrész teljesen leáll; a motornak le kell hűlnie,
- húzza le a motor gyújtógyertyáinak vezetékét, hogy megakadályozza a motor véletlen elindítását.
- Továbbá vegye figyelembe a motor kezelési útmutatójának biztonsági tudnivalóit.

A géppel végzett munka után

A gépet soha ne hagyja el úgy, hogy nem állítja le a motort.

Biztonsági berendezések

1. ábra

Veszély

Soha ne használja a gépet sérült vagy nem felszerelt biztonsági berendezéssel.

Kidobónylás fedél (1)

A kidobónylás fedél védi Önt a vágókéséktől vagy a kirepülő tárgyaktól. A gépet csak felszerelt kidobónylás fedéllel lehet üzemeltetni.

Kapcsoló kengyel (2)

A kapcsoló kengyel az Ön biztonságát szolgálja, hogy vész esetén azonnal megállíthassa a vágókést. Nem szabad a funkcióját áthidalni.

Szimbólumok a gépen

A gépen különböző matricákat talál szimbólumokkal. A szimbólumok magyarázata:

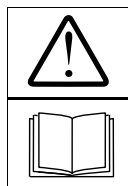

Figyelem! Üzembe helyezés előtt olvassa el a használati utasítást!

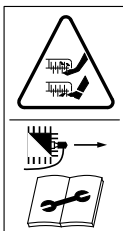

A vágószerszámokon végzett munka előtt húzza le a gyújtógyertya csatlakozót! Tartsa távol a lábát és ujjait a vágószerszámoktól! A gép beállítása, tisztítása vagy ellenőrzése előtt kapcsolja ki a gépet és húzza le a gyújtógyertya csatlakozót.



Távolítsa el mindenkit a veszélyes területről!



Viseljen zaj- és szemvédő eszközt!

A gépen tartsa mindig olvasható állapotban ezeket a szimbólumokat.

Szimbólumok ebben az útmutatóban

Ebben az útmutatóban a olyan szimbólumokat használjuk, amelyek veszélyekre utalnak vagy fontos utasításokat jelölnek.

A szimbólumok magyarázata:

Veszély

Azokra a veszélyekre hívja fel a figyelmet, amelyek a leírt tevékenységgel összefüggnek és ahol személyek veszélyeztetése áll fenn,

Figyelem

Azokra a veszélyekre hívja fel a figyelmet, amelyek a leírt tevékenységgel összefüggnek és anyagi károkat okozhatnak.

Megjegyzés

Fontos információkat és hasznos tippeket jelölnek.

Szerelés

A kezelési útmutató végén vagy mellékelt lapként a gép szerelése van ábrázolva.

Hulladékkezelési utasítás

A keletkező csomagolási hulladékokat, a régi gépet stb. a helyi előírásoknak megfelelően kell ártalmatlanítani.

Funkció

A gépet kézzel lehet a megművelendő területen vezetni. A vágószerszámot egy benzinmotor hajtja.

A művelési mélység központilag állítható be egy magasságállító segítségével.

Gyepszellőztetés:

A vágószerszám körkörösén forog és levágja a moha, zuzmó és gaz által képzett filcréteget és a felszedett anyagot kihordja vagy a fűfelgöbőbe juttatja.

A vágás során a vágókések behatolnak a talajba, és fellazítják azt, illetve lehetővé teszik a gypek jobb tápanyagfelvételét.

Javasoljuk, hogy a gyepszellőztetést tavasszal (április/május) és ősszel (október) végezze.

Levegőztetés (választható levegőztetőtengellyel):

A vágómű (levegőztetőtengely) körkörösén forog, és átfésüli a gypet, valamint gondoskodik az enyhén elmohosodott felületek szellőztetéséről.

Az eltávolított mohát a berendezés kívülre vagy a fűgyűjtő tartályba továbbítja.

A szellőztetés folyamán berendezés végigkarcolja a talaj felszínét, megkönnyítve a víz lefolyását és a talaj tápanyagfelvételét.

Javasoljuk, hogy szükség esetén a teljes növekedési szakaszban szellőztesse a gypet.

A készülék kezelése

Vegye figyelembe a motor kézikönyvének utasításait!

Veszély

Baleset

- Személyek, különösen gyerekek vagy állatok gyepszellőztetéskor nem tartózkodhatnak a gép közelében. A kirepülő kövek vagy tárgyak sérülésveszélyesek.

Felborulás

- A géppel csak lépésben menjen.
- Ha meredek területen végez gyepszellőztetést, a gép felborulhat és Ön megsérülhet. A gépet csak lejtő harántírányába vezesse, soha ne fel és le. Ne végezzen gyepszellőztetést 20%-nál nagyobb lejtésű területeken.
- Legyen különösen óvatos, ha menetírányt vált és figyeljen arra, hogy mindig stabilan álljon.
- Legyen különösen óvatos, ha a gépet hátrafelé húzza.
- A gyepszellőztetés során fennáll a sérülés veszélye a határterületeken. A gyepszellőztetés veszélyes a szegélyek, sövények környékén vagy meredek területeken. A gyepszellőztetés során tartson biztonságos távolságot.
- Nedves fűvön történő gyepszellőztetéskor a lecsökkent tapadási viszonyok miatt a gép megcsúszhat és Ön eleshet. Csak akkor végezzen gyepszellőztetést, ha a fű száraz.
- A géppel csak nappal vagy megfelelő világítás mellett dolgozzon.
- Ne használja a gépet rossz időjárási körülmények között, például esőben vagy zivatarban.

Sérülés

- A vezető nyelek által megadott biztonsági távolságot mindig tartsa be a forgó szerszámozhoz képest.
- A kezelőszemély munkaterülete a használat során a vezetőkar mögött található.
- Soha ne tegye a kezét, lábát forgó tárgyak fölé vagy alá.

- A gép indításakor soha ne álljon a kidobónyílás elé.
- A motor kikapcsolása után a vágómű néhány másodperces utánfutása tapasztalható. A kezét és a lábát tartsa távol a vágószerszámtól.
- Állítsa le a motort és várja meg amíg a vágószerszám megáll:
 - mielőtt megbillenti a gépet,
 - ha a gépet nem fűves talajon szállítja.
- Húzza le a motor gyújtógyertyáinak vezetékeit, hogy megakadályozza a motor véletlen elindítását:
 - mielőtt a blokkolást vagy a kidobónyílás eltömődöttségét megszünteti;
 - mielőtt ellenőrizné, tisztítaná vagy a gyepszellőztetőt vagy a gépen dolgozna;
 - ha egy tárgyat eltalált. Ellenőrizze, hogy a gép megsérült-e, és sérülések esetén keresse fel a szakszervízt.
 - ha a gép elkezd szokatlanul erősen rezegni. Azonnal ellenőrizze a gépet.
- Soha ne emelje fel vagy vigye a gépet, ha a motor jár.
- A fűfelfogó levételekor Ön vagy mások megsérülhetnek a kirepített növények vagy tárgyak miatt. Soha ne üritse a fűfelfogót járó motor mellett. Kapcsolja ki a gépet.
- Ellenőrizze a területet, ahol a gépet használni fogja és távolítson el minden tárgyat, amely felszedhető vagy elröplíthető.
- Ha a vágószerszám eltalál egy idegen testet (pl.: kő) vagy szokatlanul rezegni kezd azonnal állítsa le a motort és húzza le a gyújtógyertya csatlakozót. Az üzembe helyezés előtt ellenőriztesse a gépet szakmühelyben sérülések tekintetében.
- A gépet soha ne indítsa el akkor, ha az első kerekek művelési pozícióban vannak. Ilyenkor a vágószerszám érinti a talajt és a gép mozgásba jöhet.

Fulladás

- Fulladásveszély a szénmonoxid miatt. A belsőégésű motort csak a szabadban járassa.

Robbanás és égésveszély

- A benzingőz robbanásveszélyes, és a benzin igen gyúlékony
- Az üzemanyagot a motor indítása előtt töltsse be. Tartsa az üzemanyagtartályt járó vagy meleg motor esetén zárva.
- Üzemanyagot csak leállított és kihűlt motor esetén töltsse után. Kerülje a nyílt láng használatát, a szikrakép-ződést és ne dohányozzon. Csak szabadban tankolja a gépet.
- Ne indítsa el a motort, ha az üzemanyag kiömlött. Távolítsa el a gépet az üzemanyaggal szennyezett felülettől, majd várjon addig, amíg az üzemanyagpára elpárolgott.
- Az égésveszély elkerülése érdekében tartsa fű- a vagy kilépő olajtól mentesen a következő alkatrészeket:
 - motor
 - kipufogó
 - benzintartály.

Figyelem

A gép károsodása

- Kövek, a földön lévő gallyak vagy hasonló tárgyak a gép sérüléséhez vagy funkcióvesztéséhez vezethetnek. Távolítsa el az összes használat előtt az alkalmazási területen lévő merev tárgyakat.
- Csak kifogástalan állapotú gépet helyezzen üzembe. Minden vezetés előtt végezzen szemrevételezést. Különösen ellenőrizze a biztonsági berendezéseket, kezelőelemeket és a csavarkötések sérüléseit és helyzetüket. A sérült alkatrészeket cserélje ki a használat előtt.
- A berendezést csak rövidre nyírt, száraz gyepfelületen működtesse. A gyepek magassága kb. 4–5 cm legyen.

i Üzemeltetési időpont

Vegye figyelembe a nemzeti/kommunális előírásokat az üzemeltetési időpont szempontjából (adott esetben érdeklődjön az ezért felelős hivatalban).

i Helyzetmegadás

A gépen történő iránymegadáskor (pl.: bal, jobb) a gép munkairányát használjuk fő iránynak.

1. Gép előkészítése**⚠ Figyelem**

A gépet szállítási okok miatt motorolaj nélkül szállítjuk.

– Ezért az első üzembe helyezés előtt tölts fel motorolajjal a gépet, lásd motor kézikönyvét.

- Ólommentes benzint tankoljon (lásd a motor kézikönyvében).
- Soha ne tölts túl az üzemanyag tartályt, hanem maximum a betöltőcsonc alsó szélé alatt 2cm-ig tölts.
- Ezután zárja le a tartályt.

2. Fűfelfogó felszerelése

(modellenként opcionális)

2. ábra

- Emelje fel a kidobónyílás fedelét és akassza be a fűfelfogót.

3. Művelési mélység beállítása

3. ábra

⚠ Figyelem

Az első üzemeltetés előtt állítsa be helyesen a művelési mélységet. A magasságbeállító kart csak az első művelési mélységet beállító helyzetbe (1-es állás) szabad állítani.

i Megjegyzés

A kés, illetve a szellőztetőfogak elhasználódása miatt szükséges a művelési mélység ismételt beállítása. Az optimális művelési mélység akkor van beállítva, ha a vágószerszám kése/szellőztetőfogai 2–3 mm mélyen a talajba érnek.

A túl mély művelési mélység a gép túlterheléséhez vezethet, amely károkat okozhat.

Ezért ügyeljen a művelési mélység helyes beállítására.

- A magasságbeállító kart (kivételtől függően) az elhasználtság függvényében állítsa be. A **2-es**, **3-as** **4-es** és **5-ös** beállításra a kés/szellőztetőfogak elhasználódása után lesz szükség.

Az elhasználódás mértékétől

függően állítsa fokozatosan egyre mélyebbre, kezdve a 2 fokozatnál.

4. A motor indítása

Vegye figyelembe a motor kézikönyvének utasításait!

⚠ Veszély

Tartsa távol a lábát és kezét a vágószerszámtól.

⚠ Figyelem

Mielőtt a motort elindítaná, kapcsolja ki az összes vágószerszámot és hajtást. Ne billentse a gépet indításkor.

- Állítsa a gépet sík talajra lehetőleg rövid vagy kevés fű fölé.

Beállítások végrehajtása

5. ábra

i Útmutató a gázkarhoz

Kivételtől függően a gázkar a gép vezető nyelén vagy a motoron található (5. ábra).

- Nyissa ki a benzincsapot (ha rendelkezésre áll - lásd motor kézikönyvét).

i Megjegyzések a motorral kapcsolatban



- Vegye figyelembe a motor kézikönyvében található információkat.
- Meleg motor esetén is szükség lehet a szivató (Choke) ill. az előadagoló gomb megnyomására.

Indítás hideg motorral

- Állítsa a gázkart  (szivatóval felszerelt gép esetén) – 5a. ábra vagy

- állítsa a gázkart  /Max/Run állásba és nyomja meg 1–3x erősen a motoron lévő membránt (szivatónélküli gép esetén) – 5b/c ábra

vagy

- állítsa a gázkart  /Max/Run állásba és a szivatókart állítsa (a motoron) “Choke”/  állásba – 5b/d ábra.

Indítás meleg motorral

- Állítsa a gázkart  /Max/Run állásba.

A motor indítása

- A szállítókart állítsa a szállításhoz használt I/  állásba, hogy a vágómű ne érje el a talajt (9b ábra).
- Álljon a gép mögé.
- Húzza meg lassan a berántó fogantyút, amíg az ellenállás nem érezhető, majd húzza meg gyorsan és erősen. A berántó fogantyút ne engedje vissza túl gyorsan, hanem lassan vezesse vissza – 5e ábra.

Motorindítás utáni beállítások

- Állítsa vissza a szivatókart a motoron (kivételtől függően)  /Max/Run/III állásba.
- Állítsa a gázkart a kívánt motorfordulatszámra.

i Megjegyzés

A gyepszellőztetéshez állítsa a gázkart mindig teljes gázra  /Max/Run. A motor kezeléséhez további információkat a motor kézikönyvében talál.



5. Motor megállítása

7. ábra

- Engedje el a kapcsolókat, a vágószerszám megállításához.
- Állítsa a gázkart  /Stop állásba.

6. Gyepszellőztetés/ levegőztetés

6. ábra

- Indítsa el a motort a leírtak szerint.
- Húzza meg a kapcsolókengyelt (6a ábra):
 - Húzza meg és tartsa a reteszelőkart.
 - Húzza meg és tartsa a kapcsolókengyelt.
 - Engedje el a kapcsolókengyelt. A vágómű forog.
- A szállítókart állítsa a szállításhoz használt I/  állásból a munka közben használt O/  állásba – 4. ábra.

i **Megjegyzés**

Ha a vágómű leér a talajra, a gép elindulhat.

- A gépet párhuzamos sávokban vezesse (6b ábra).
- Engedje el a kapcsolókart, a vágószerszám megállításához (6c ábra). A vágószerszám rövid időn alatt megáll.

7. Fűfelfogó levétele és kiürítése

(modellenként opcionális)

8. ábra

- Állítsa meg a motort és várja meg, amíg a motor leáll.
- Emelje fel a kidobónyílás fedelét és akassza ki a fűfelfogót.
- Ürítse ki a tartalmát.

8. Munka fűfelfogó nélkül

Ha leveszi a fűfelfogót, a kidobónyílás fedél lecsapódik. Ha fűfelfogó nélkül dolgozik a munka során keletkező anyag alul távozik.

9. Munka után

- Állítsa le a motort.
- Várja meg, amíg minden mozgó alkatrész teljesen leáll és a motor lehűl.
- A szállítókart állítsa a szállításhoz használt II/  állásba.
- Zárja el a benzincsapot (ha rendelkezésre áll - lásd motor kézikönyvét).
- Húzza le a gyújtógyertya csatlakozót a motoron.
- Ürítse ki a fűgyűjtőt.

i **Megjegyzés**

A gépet zárt helyen tárolja, tárolás előtt várja meg, míg a motor lehűl.

10. Levegőztetőtengely beszerelése

(modellenként opcionális)

Ez a lépés a "Tisztítás/karbantartás" című részben olvasható.

Útmutató a gyepszellőztetéshez/levegőztetéshez

Ahhoz, hogy a fű gyökerének környéke tavasszal erősebben legyen szellőztetve, és hogy az új fű könnyebben növekedjen, ebben az időben fontos, hogy a fűvet gyakrabban szellőztesse mint nyáron.

A fű szellőztetése

- tavasszal gyakrabban,
- nyáron igény szerint,
- azon füves területeken, amelyek gyakran vannak árnyékban nyáron is gyakrabban kell szellőztetni.

A gyp szellőztetése

- szükség esetén a teljes növekedési időtartam alatt.

A gypet csak 4 cm-es magasságig szellőztesse/levegőztesse.

Ha a gyp magassága túllépte ezt az értéket, a szellőztetés/levegőztetés előtt le kell nyírni azt.

A megművelt területet locsolja és trágyázza meg, így a fű gyorsabban tud nőni.

Szállítás**! Figyelem**

A vágószerszám és a gép sérülhet, ha a gépet leállított motor esetén, pl.: szilárd talajon mozgatja.

Kerülje el, hogy a vágómű bármilyen módon érintkezzék a talajjal.

A gépet mindig billentett állapotban és csak a hátsó kerekeken (9a ábra) mozgassa, illetve úgy, ha az első kerekek szállítási helyzetben vannak (9b ábra). Soha ne emelje fel vagy vigye a gépet anélkül, hogy megvárná, amíg a motor leáll és le nem húzta a gyújtógyertya csatlakozót.

Első kerekek szállítási helyzetbe állítása

9b ábra

- A szállítókart (1) állítsa hátra I/  állásba.

Rövid távon kézzel

- Állítsa le a motort
- Döntse hátra egy kissé a gépet, úgy, hogy az első kerekek ne érjenek le (9a ábra), ill. állítsa az első kerekeket szállítási helyzetbe, hogy a vágómű ne érje el a talajt (9b ábra).
- Tolja a gépet.

Közlekedési eszközzel**! Veszély**

Minden szállítás előtt állítsa le a motort és hagyja lehűlni. Húzza ki a gyújtógyertya csatlakozóját.

Ne szállítsa a berendezést megbillent helyzetben.

Ügyeljen arra, hogy a gép megfelelően legyen biztosítva a szállítás során a véletlen elcsúszás ellen.

A gépet csak üres üzemanyag-tartállyal szállítsa.

A tanksapka mindig legyen fixen lezárva.

10. ábra

- A könnyebb elhelyezéshez összecsuksukhatja a keretet.

Tisztítás/karbantartás**! Veszély**

A sérülések elkerülése érdekében a munka megkezdése előtt

- állítsa le a motort,
- várja meg, amíg minden mozgó alkatrész teljesen leáll; a motornak le kell hűlnie,
- húzza le a motor gyújtógyertyáinak vezetékeit, hogy megakadályozza a motor véletlen elindítását.
- Vegye figyelembe a motor kézikönyvében található biztonsági előírásokat.

! Figyelem

A gépet mindig úgy billentse, hogy a gyújtógyertya felfelé mutasson, így elkerülhető, hogy az üzemanyag vagy az olaj motorkárt okozzon.

Karbantartás

Veszély

A sérülések megelőzése érdekében minden munkát, mint például a vágókések/szellőztetőfogak cseréjét vagy élezését, csak szakműhelyben végeztesse el (speciális szerszámok szükségesek).

Figyelem

Vegye figyelembe a motor kézikönyvében található karbantartási előírásokat. A szezon végével ellenőriztesse és tartassa karban a gépet egy szakszervizben.

Figyelem

A kifolyó motorolaj veszélyezteti a környezetet.

Olajcsere esetén a fáradt olajat adja le egy olajgyűjtő helyen vagy egy ártalmatlanítással foglalkozó cégnél.

Az első 2–5 üzemóra után

- Cserélje le az olajat, lásd a mellékelt motor kézikönyvet.

Szezononként egyszer

- Cserélje le az olajat, lásd a mellékelt motor kézikönyvet.
- Kenje le a csuklópontokat és a pálcáruagót a kidobónyílás fedelnél.
- A szezon végével ellenőriztesse és tartassa karban a gépet egy szakszervizben.

Tisztítás

Figyelem

Minden üzemeltetés után tisztítsa le a gépet. Ha nem tisztítja le a gépet, az anyag és funkciókárosodást okoz.

Ne használjon nagynyomású tisztítót.

Fűfelfogó tisztítása

A legegyszerűbb, ha közvetlen a munka után végzi el a tisztítási munkákat.

- Vegye le a fűfelfogót és őrítse ki.

- A fűfelfogó egy erősebb vízszugárral tisztítható (kerti locsolócső).
- A következő használat előtt hagyja alaposan megszáradni.

Gyepszellőztető tisztítása

Veszély

A vágószerszámon végzett munka során megsérülhet. A saját védelme érdekében viseljen védőkesztyűt.

Lehetőség szerint a gépet azonnal a munka után tisztítsa meg.

- A vágóteret és a kidobónyílás fedelét egy kefével, kézi seprűvel vagy ronggyal tisztítsa meg.
- Állítsa a gépet a kerekeire és távolítsa el minden fűmaradékot és szennyeződést.

A szellőztető-/levegőztetőtengely cseréje

Veszély

A vágószerszámon végzett munka során megsérülhet. A saját védelme érdekében viseljen védőkesztyűt.

Figyelem

Csak eredeti, a gyártó által engedélyezett szellőztető-/levegőztetőtengelyt használjon.

11 ábra

- Kapcsolja ki a motort és várjon, míg lehűl.
- Húzza le a gyertyapipát.
- Vegye le a fűgyűjtőt (opcionális).
- A motor típusától függően elől vagy hátul emelje meg kissé a berendezést – a gyújtógyertya mutasson felfelé.

Megjegyzés

Ne emelje túl magasra – az üzemanyag kifolyhat a tartályból. Szükség esetén előbb eressze le az üzemanyagot.

- A szellőztetőtengely (a), ill. levegőztetőtengely (b) kiszerelembe:
 - Nyissa ki a tartókengyelt (c).
 - Nyissa ki a csapágycsésze felét (d).
 - A teljes tengelyt tolja ki jobb felé a hatlapú befogóból (e), és alul vegye ki.

- A szellőztetőtengely (a), ill. levegőztetőtengely (b) beszerelése:
 - A teljes tengelyt tolja be kissé a hatlapú befogóba (e), majd a tengely csapágycsésze felébe (f), és tartsa ott.
 - Zárja be a csapágycsésze felét (d).
 - Zárja le a tartókengyelt (c). Ügyeljen arra, hogy megfelelően bepattanjon.
- Ellenőrizze a szellőztető-/levegőztetőtengely megfelelő elhelyezkedését.

Üzemen kívül helyezés hosszabb időre

Veszély

Robbanás- és égésveszély.

Soha ne tárolja a gépet zárt helyen ha az üzemanyagtartályban benzin van, ahol az üzemanyaggőzök nyílt lánggal vagy szikrával érintkezhetnek.

Figyelem

Anyagkárok a berendezésen.

A gépet lehűlt motorral, csak tiszta és száraz teremben tárolja.

Hosszabb tárolás esetén mindenképpen védje a gépet a rozsdá ellen, pl.: télen.

A szezon után vagy ha a gép egy hónapnál hosszabb ideig nem lesz használva:

- Engedje le az üzemanyagot egy arra alkalmas edénybe és a motor kézikönyvének megfelelően ápolja le a motort.

Figyelem

Az üzemanyagot csak szabadban engedje le.

- Tisztítsa meg a gépet és a fűfelfogót
- A rozsdá elleni védelem érdekében kenje le olajos ronggyal (gyantamentes olajjal) vagy fújja le olajos spray-vel az összes fém alkatrészt.

Garancia



Minden országban érvényesek a társaságunk, ill. az importőr által kiadott garanciarendelkezések. A szavatosság keretein belül a hibákat térítésmentesen javítjuk az Ön berendezésén addig, amíg egy anyag vagy gyártási hiba az ok. Garanciális esetben kérjük forduljon az Ön kereskedőjéhez vagy a legközelebbi képviselőhöz.

Információk a motorhoz

A motor gyártója felel az összes motorral kapcsolatos problémáért, a motor teljesítményét, a teljesítménymérést, műszaki adatok szavatosságát és szervizt illetően. További információkat a motor gyártója által mellékelt üzembentartói/kezelői kézikönyvben talál.

Hibák felismerése és elhárítása

Az Ön gépének működési hibái gyakran igen egyszerű okokra vezethetők vissza, amelyeket Önnek ismernie kell és részben el kell tudnia hárítani. Kétséges esetben szívesen segít Önnek a szakszervizünk.

Probléma	Lehetséges ok(ok)	Hibaelhárítás
Az indítót nem lehet meghúzni.	Hibás a motor.	Keresse fel a szakszervizt.
Motor nem indul.	A gázkar nem áll helyesen.	Állítsa a gázkart  /CHOKE (hideg motor esetén) állásba.
		Állítsa a gázkart  /Max/Run vagy START (meleg motor esetén) állásba.
	Nincs üzemanyag a tankban.	Töltse fel a tankot friss, tiszta üzemanyaggal.
	Nincs visszadugva a gyújtógyertya csatlakozó.	Dugja vissza a gyújtógyertya csatlakozót.
	Szennyezett vagy hibás a gyújtógyertya, rossz a gyertyahézag.	Szerelje ki a gyújtógyertyát, ellenőrizze, tisztítsa meg, szükség esetén cserélje ki, állítsa be a gyertyahézagot (lásd motor kézikönyve).
	Régi vagy szennyezett az üzemanyag.	Cserélje le az üzemanyagot.
	Szennyezett a légszűrő.	Tisztítsa meg a légszűrőt (lásd motor kézikönyve).
	Hidegindítás esetén nem működtette a motoron lévő membránt/szivatót.	Működtesse a motoron lévő membránt/szivatót (lásd motor kézikönyve).
Leesik a fordulatszám.	Túl nagy a művelési mélység.	Csökkentse a művelési mélységet.
	Túl magas a fű.	Nyírja le a fűvet a gyepszellőztetés előtt.
	Eldugult a kidobónyílás.	Húzza le a gyújtógyertya csatlakozót, szüntesse meg a dugulást.
	Szennyezett a légszűrő.	Tisztítsa meg a légszűrőt (lásd motor kézikönyve).
Rossz a gyepszellőztetés eredménye.	Túl kicsi a művelési mélység.	Állítson be mélyebb művelési mélységet.
	Vágószerszám elhasználódott.	Cseréltesse ki a vágószerszámot egy szakszervizben.
Munka közben a leválasztott anyag a földön marad/ a fűfelfogó nem telik meg.	Tele a fűfelfogó vagy szennyezett.	Állítsa le a gyepszellőztetőt, ürítse ki, ill. tisztítsa meg a fűfelfogót.
	Eldugult a kidobónyílás.	Húzza le a gyújtógyertya csatlakozót, tisztítsa ki a kidobónyílást.

Probléma	Lehetséges ok(ok)	Hibaelhárítás
Szokatlan zajok (zörög, csörömpöl, zakatol).	Csavarok, anyák vagy más rögzítőelemek lazák.	Rögzítse az alkatrészeket. Ha a zajok nem szűnnek meg, keresse fel a szakszervizt.
Rázkódások, rezgés.	A vágómű sérült, megvetemedett.	Azonnal kapcsolja ki a motort. Cseréltesse ki a vágószerszámot egy szakszervizben.
	Laza a motorrögzítés.	Azonnal kapcsolja ki a motort. Csináltassa meg a motor rögzítését egy szakszervizben.