

MOTOROS HÁTI PERMETEZŐ HASZNÁLATI UTASÍTÁS

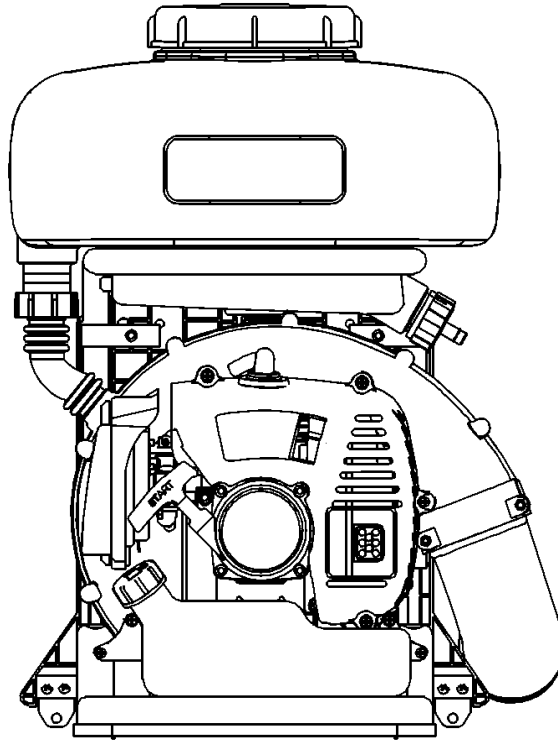

Az eredeti használati utasítás fordítása.

FIGYELEM!

- A gép használata előtt olvassa el a használati utasításban található biztonsági és egyéb utasításokat. Őrizze meg a használati utasítást későbbi felhasználására.
- A gép kissé eltérhet a képen láthatótól.

3WFB-16



Figyelem!

- 1.A benzinmotorhoz használjon 90-es oktánszámú benzin, és kétütemű motorolaj 30:1 arányú keverékét.
- 2.Beindítás után és leállítás előtt fontos, hogy 3-5 percig alacsony fordulatszámon üzemeljen a gép, amivel megelőzhető a motor rángása által okozott alkatrész-rongálódás vagy testi sérülés.
- 3.A terhelés nélküli magas fordulatszám kerülendő. Szigorúan tilos a gépet hirtelen, nagy sebességről leállítani.
- 4.Üzemanyag utántöltésekor állítsa le a motort, tartsa távol a gépet minden tűzforrástól, és ne dohányozzon.
- 5.Az áramütés elkerülése érdekében ne érintse meg a gyújtógyertya kupakját és a vezetéket, amíg a motor működik.
- 6.Mivel a kipufogó és a henger felülete felforrósodik, ne érintse meg. A gyerekeket mindig tartsa távol a motortól.

Tartalomjegyzék

1. Műszaki adatok	4
2. Fő alkalmazási terület	4
3. Fő tulajdonságok.....	4
4. Összeszerelés a működtetés változatok szerint	5
5. Üzemeltetés	6
6. Permetezés / Porszórás.....	8
7. Biztonság	9
8. Problémák és megoldások	10
9. Karbantartás és hosszabb idejű tárolás	13

BIZTONSÁGI ÓVINTÉZKEDÉSEK



A gép használata veszélyes lehet. A ventilátor házban forgó lapátok megvághatja, ha megpróbálja megérinteni. Fontos, hogy átolvassa és betartsa a biztonsági előírásokat és figyelmeztetéseket.



Csak a használati utasítással együtt adja kölcsön permetezőgépét. Gondoskodjon arról, hogy bárki használja a permetezőt, előtte elolvassa és megértse az itt leírt információkat.

A permetezőgép biztonságos használata:

1. A kezelő személy

A kezelő személynek jó fizikai és mentális állapotban kell lennie.

Az alábbi személyek nem használhatják a gépet:

- (1) Mentális betegek
- (2) Ittas személyek
- (3) Gyermekek és idősek
- (4) Komoly edzés vagy kevés alvás után lévők
- (5) Kimerült emberek, vagy akik egyéb okból nem tudják üzemszerűen használni a gépet.
- (6) A géphez nem értő személyek

2. Megfelelő ruházat

A sérülés kockázata csökkenthető, ha a gép kezelője megfelelő védőfelszerelést visel.



A termék használata előtt olvassa el a használati utasítást.



A gép halláskárosodást okozhat, ezért mindenképpen viseljen hallásvédő felszerelést.



Szem- és arcvédelem: viseljen védőszemüveget és -maszkot a mérgezés ellen. Mindig viseljen maszkot, hogy védje saját magát a portól és vegyszertől.



Viseljen munkavédelmi lábbelit lába védelme érdekében.



Viseljen védőkesztyűt és kerülje a közvetlen érintkezést a növényvédő szerekkel.



Viseljen védőruházatot és kerülje a közvetlen érintkezést a növényvédő szerekkel.

3. A gép használata

A motor beindítása

- (1) Állítsa a porszóró betét fogantyúját a legalacsonyabb állásba a motor beindítása előtt, különben a vegyszer kiáramlik a motor indításakor.
- (2) Figyeljen rá, hogy senki ne álljon a fúvóka előtt, még akkor sem, ha a porszóró betét zárva van, mert a csőben maradt port indításkor a gép kifújja.

Porszórás

- (1) Ezt a műveletet a legjobb hideg, kevésbé szeles időben végezni, például kora reggel vagy késő délután. Így csökkenthető a vegyszer párolgása és elsodródása és fokozható a védelem határfoka.
- (2) A kezelőnek szélirányban érdemes haladnia.
- (3) Ha a permetezőszer szájba vagy szembe került, öblítse ki tiszta vízzel és forduljon orvoshoz.
- (4) Ha a felhasználó fejfájást vagy szédülést tapasztal, azonnal hagyja abba a munkavégzést és forduljon orvoshoz.

(5) A felhasználó biztonsága érdekében a porszórást szigorúan a vegyszerek csomagolásán szereplő utasítások és a vonatkozó egyéb előírások szerint végezze.

(6) Ha porszórás közben szeretné leállítani a motort, először a porszóró be-tétet zárja el.

Figyelmeztetés



Ne irányítsa a fúvókát más személy felé, mivel a légáramlat kisebb tárgyakat nagy sebességgel képes elfújni.



Ez a motoros gép mérgező kipufogógázt termel, amint a motor beindul. Ez a gáz színtelen és szagtalan lehet, és el nem égett szénhidrogéneket és benzolt tartalmaz. Ne használja a gépet zárt vagy rosszul szellőző helyen.



Használat közben a kipufogó, a katalizátor és annak fedele felforrósodhat. Ne érjen hozzá használat közben és közvetlenül használat után. A kipufogó környékéről távolítsa el az éghető hulladékot. Hagyja a motort és a kipufogót teljesen lehűlni, mielőtt nekilátna a karbantartásnak.



Munkavégzés után alaposan mosson kezet és öltözzön át. A kézen vagy ruhán maradó rovarirtó beszennyezhet bármit, amihez hozzáér.

Üzemanyag feltöltés

Tűzveszély! Nyílt tűztől és parázstól tartsa távol az üzemanyagtartályt. Ne dohányozzon az üzemanyag közelében. Ne töltsen fel az üzemanyagtartályt járó motor mellett.

A tanksapkát óvatosan tekerje le, hogy kieresse a tartályban felgyülemlt nyomást és elkerülje az üzemanyag kilöttyenését.

Kizárólag jól szellőző helyen tankolja meg a gépet. Ha üzemanyag került a gépre, törölje le azonnal – ha a ruhájára fröccsen az üzemanyag, öltözzön át haladéktalanul.



Ellenőrizze a lehetséges szivárgásokat. Elkerülhetők a **komoly, esetleg halálos égési sérülések**, ha nem indítja vagy járattja a motort, amíg a szivárgást meg nem javítja.



Tankolás után szorosan csavarja vissza a tanksapkát.

Ezzel csökkenti annak veszélyét, hogy a gép rezgése miatt meglazuljon vagy leessen a tanksapka és kiömljön az üzemanyag.



A benzin fokozottan tűzveszélyes üzemanyag. Nyílt lángtól tartsa távol. Ügyeljen rá, hogy ne öntse ki és ne dohányozzon a közelében.

Tankolás előtt **mindig állítsa le a motort.**

Várja meg, amíg a motor lehül – az **üzemanyag kifröccsenhet és tüzet okozhat.**

1 Műszaki adatok

Megnevezés	Adatok
Modell	3WFB-16
Hossz*szélesség*magasság (mm)	460*300*620
Saját tömeg (kg)	9,5
Tartály térfogata (L)	14
Ventilátor sebessége (r/min)	7500
Permetezés (kg/min)	>2,3
Porszórás (kg/min)	>2
Vízszintes szórás (m)	>12
Átlagos cseppátmérő (µm)	≤120
Üzemanyag típusa	Benzin- és olaj keverék 30:1
Motor modell	EB-420-E.1
Meghatározott teljesítmény (kW/r/min)	1,6/7000
Gyújtás	CDI
Indítás	Behúzó zsinóros indító berendezés
Leállítás	Stop kapcsoló kikapcsolása

2. Fő alkalmazási terület

A háti permetező egyedi, hordozható, rugalmasan használható és hatékony növényvédelmi gép. Főként gyapot, rizs, búza, gyümölcsfák, teacserje, banánfa, stb. betegségei és kártevői ellen, megelőzésre és kezelésre használható. Alkalmas még vegyszeres gyomirtásra, járványok megelőzésére, városi közegészségügyi védelemre, zöldségfélék védelmére stb.

3. Fő tulajdonságok

- 1 A gép fő részei műanyagból készültek, így a gép könnyű.
- 2 A gép szerkezeti kialakítása egyedülálló. A vegszerrel érintkező részek mind megerősített műanyagból vagy rozsdamentes acélból készülnek, így ellenállnak a korróziónak és hosszú az élettartamuk.

- 3 A vegyszertartály betöltő nyílása nagy méretű, ezért a vegyszerek betöltése egyszerű, és a zacskós kiszerezésű anyagok közvetlenül is betölthetők.
- 4 A váz alsó részének mérete nagyobb, így a gép súlypontja alacsony, ezért jó a gép stabilitása.
- 5 Berántó zsinóros indítószerkezet van a motoron, így könnyen kezelhető. A magas hőmérsékletű részeknél található védőelemek a biztonságos használatot tesznek lehetővé.
- 6 A szóró cső és a ventilátorház közötti kapcsolatot biztosító csuklós kialakítás megkönnyíti a használatot. A szóró cső hosszú élettartamú.

4. Összeszerelés a működtetés változatok szerint

(1) Permetezés

a. A tartály összeszerelése Távolítsa el a vegyszertartályról a kifolyó nyílás fedelet, és cserélje ki a cső csatlakozóra, amihez csatlakozik a gumicső (ne felejtse el feltenni a tömítőgyűrűt, lásd 2. ábra). Csatlakoztassa a gumicsövet a 1. ábrán látható csőcsonkhoz

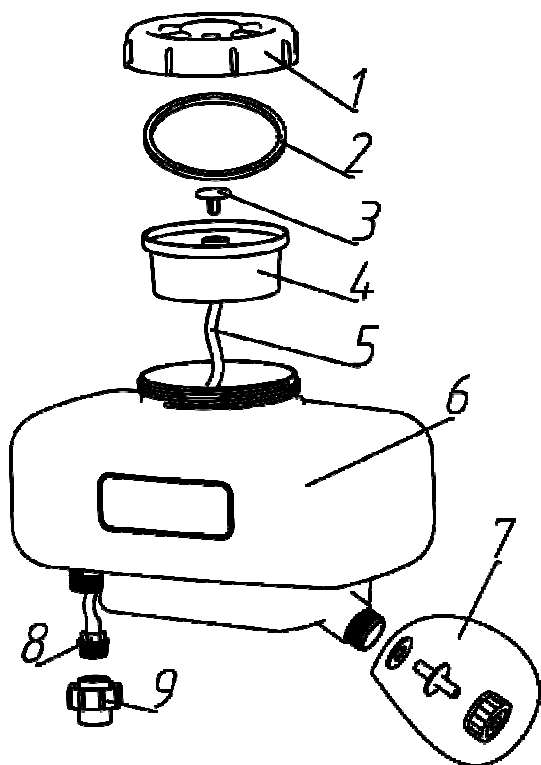

- 1.Fedél 2. Tömítőgyűrű 3. Csővég
4. Szűrő 5 Túlnyomás cső 6. Szertartály 7. cső csatlakozó 8. túlnyomó cső bemeneti vége 9. Rögzítő karima
1. ábra

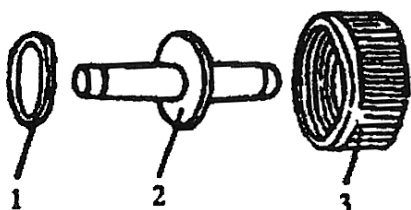

- 1.Tömítőgyűrű 2. cső csatlakozó
3. szorító anya
2. ábra

b. Szerelje fel a gépre a permetező csövet a 3. ábrán látható módon.

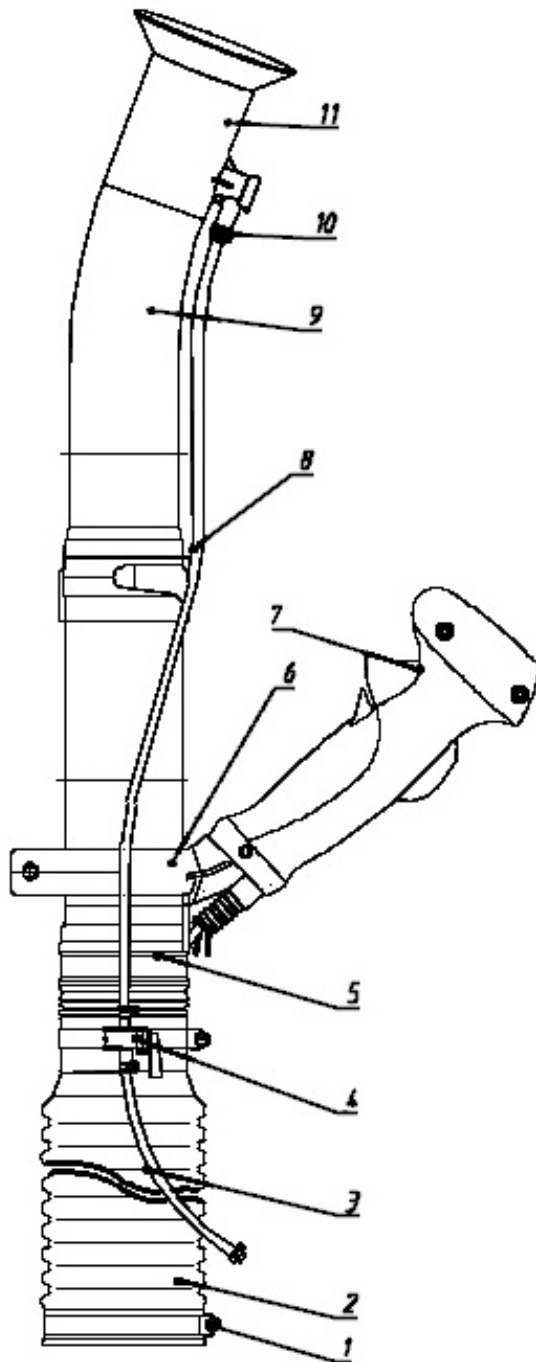

1. Csőbilincs 2. Gégecső
3. Műanyag (permetlé) cső
4. Szercsap 5. Műanyag cső
6. Fogantyú rögzítő 7. Markolat
8. Műanyag (permetlé) cső
9. Hajlított cső 10. gyűrű 11. Szórófej
3. ábra

(2) Porszórás

Távolítsa el a vegyszertartályt, vegye ki a túlnyomás csövet és a kimeneti gumicsövet, a szívósűrőt, a permetező betétet, a csőcsatlakozót és az egységet, cserélje ki a vegyszertartály alsó fedelét porszóró betétre, majd csatlakoztassa a porszóró csövet az 4. ábra szerint.

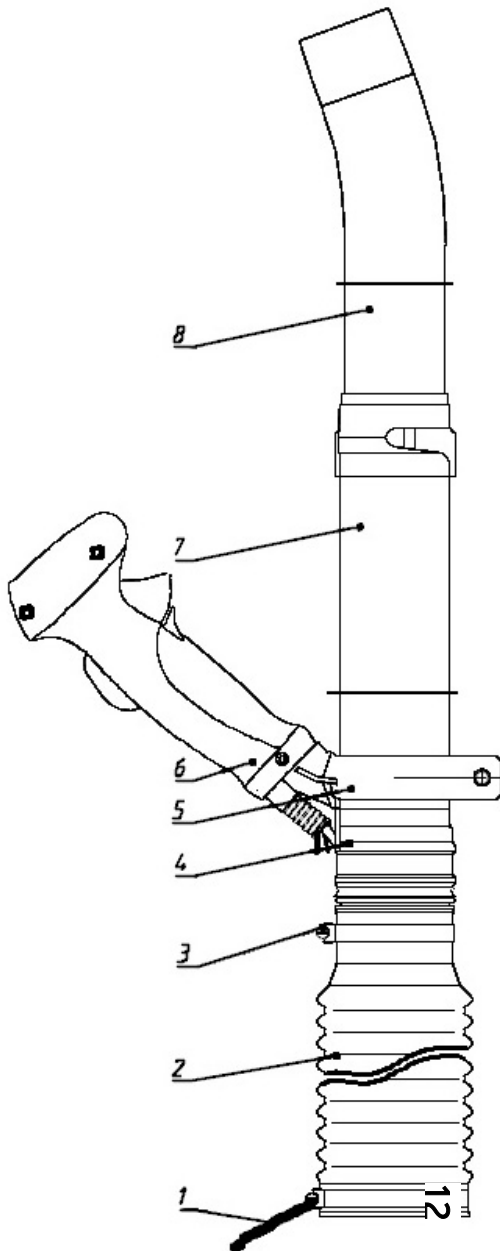

1. Lánc
 2. Gégecső
 3. Rögzítő
 4. Műanyag cső
 5. Fogantyú rögzítő
 6. Markolat
 7. Műanyag cső
 8. Hajlított cső
4. ábra

(3) Elektrosztatikus feltöltődést gátló felszerelése

A porszórás vagy vegyi granulátum szórása elektrosztatikusságot okozhat a vegyi anyagok, a levegő hőmérséklete, a levegő nedvességtartalma, és hasonló tényezők miatt. Az elektrosztatikusság megelőzéséhez kérjük, használja a melléklet biztonsági láncot. Ha a levegő szárazabbá válik, az elektrosztatikusság komoly problémát jelenthet. Gyakran tapasztalhat elektromos kisülést, különösen, ha a porszóráshoz és granulátum-szóráshoz használt hosszú membráncsövet használja. Kérjük, járjon el körültekintően.

A biztosítólánc egyik vége a kifúvó csőhöz csatlakozik, szabadon mozog és érintkezik a földdel. Csatlakoztassa a vezetődróttal ellátott végét és egy csavarral rögzítse a vezetődrótot és a láncot a hajlított csőhöz.

5. Üzemeltetés

(1) Ellenőrzés

- a. Ellenőrizze, hogy a gyújtógyertya és a csatlakozások szorosak legyenek.
- b. Ellenőrizze, hogy a levegő akadálytalanul áramlik-e a szellőzőcsatornán, különben a motor túlmelegszik.
- c. Ellenőrizze, hogy tiszta-e a légszűrő. Ha a szűrő bekoszolódott, azzal csökken a beszívott levegő mennyisége, így a motor kevésbé jól üzemel és túl sok üzemanyagot fogyaszt.
- d. Ellenőrizze a gyújtógyertyák közti hézag távolságát (0,6-0,7 mm között legyen).
- e. Kétszer-háromszor húzza meg az indítószinórt, és ellenőrizze, hogy megfelelő-e a forgás.

(2) Üzemanyag feltöltés

- A gép 70-es vagy 90-es oktánszámú benzín és kétütemű olaj keverékét használja üzemanyagként. Az olajtól függ a keverési arány. A nem megfelelő benzín-olaj keverési arány rongálhatja a motort.
- Soha ne töltsön üzemanyagot a gépbe, ha a motor forró, vagy jár.
- Üzemanyag feltöltéskor sohasem távolítsa el az üzemanyag szűrőt.

(3) Vegyszer adagolása

- Permetezés során a vegyszer betöltésekor a vegyszercsap mindig legyen zárva. Lásd 5. ábra. Porszóráskor a porszóró szabályozó kar és az üzemanyag kar legyen alsó állásban, különben kiszóródik a gépből a vegyszer.
- Mivel a por állagú vegyi anyag könnyen eltömítheti a gépet, az ilyen anyagot ne hagyja a tartályban hosszú ideig.
- Permetezés közben a tartály fedele mindig legyen szorosan rácsavarva. Por állagú vegyi anyag hozzáadása után törölje tisztára a tartály beöntő nyílását, és csak ezt követően csavarja rá szorosan a fedelet.

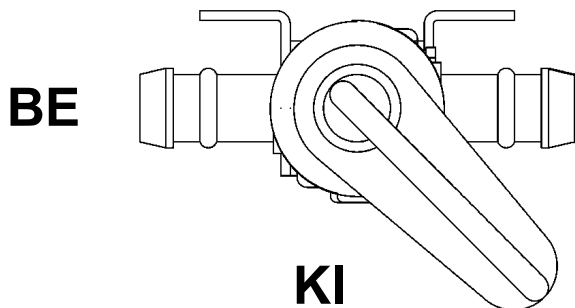

5. ábra

(4) Hidegindítás

Kérjük, mindig az alábbiaknak megfelelően használja a gépet.

- Nyomja meg többször az üzemanyag pumpa (gumi cumi) gombját, amíg meg nem jelenik benne az üzemanyag. Lásd 6. ábra

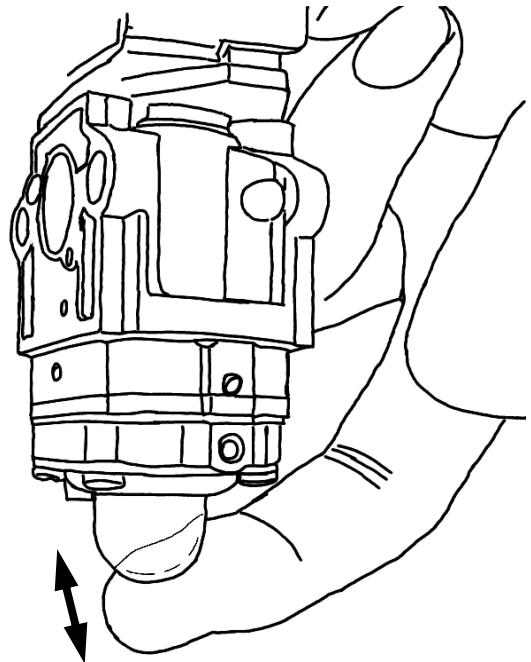

6. ábra

- Állítsa az Stop kapcsolót „START” (bekapcsolt) állásba. Lásd 7. ábra

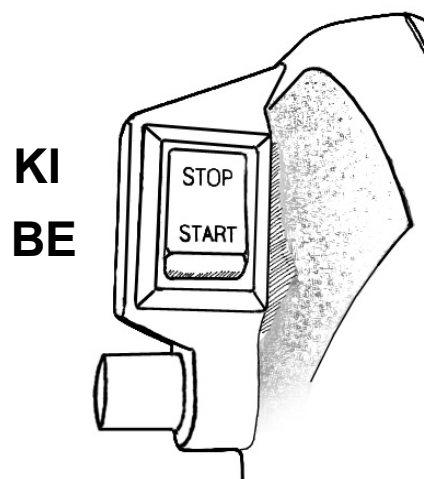

7. ábra

- Nyissa ki teljesen a szívatót. Lásd 8. ábra

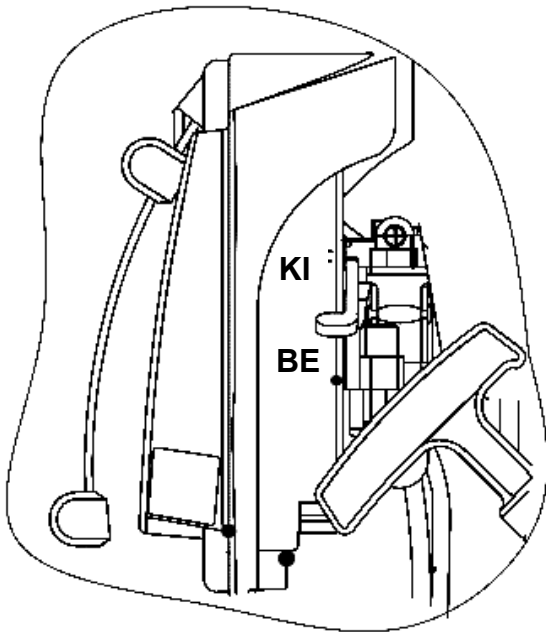

8. ábra

- d. Húzza meg párszor az indítózsinórt, és hagyja lassan visszahúzódní. Ne engedje el a zsinórt, nehogy kárt tegyen az indítóban.
- e. Zárja el a szívatót és húzza meg az indító fogantyút, hogy a motor beinduljon.
- f. A motor beindítása után nyissa meg teljesen a szívatót.
- g. Hagyja a motort alacsony fordulatszámom 2-3 percig járni, azután elkezdheti a permetezést, vagy a porszórást.

(5) A meleg motor beindítása

- a. Hagyja a szívatót teljesen nyitva.
- b. Ha a motor túl sok üzemanyagot szív be, hagyja az üzemanyagcsapot teljesen zárva, és húzza meg az indítót 5-6 alkalommal, majd a fentiek szerint indítsa be a motort.

(7) A motor leállítása

- b. Engedje ki a gázkart és állítsa a stop kapcsolót „O” (kikapcsolt) állásba.
- b. Permetezés során először zárja el a vegyszercsapot és csak ezután állítsa le a gépet.

Figyelem! Amíg a motor jár, a csőnek a gépen kell lennie, különben az elégtelen hűtés kárt tehet a motorban.

6. Permetezés/ Porszórás

(1) Permetezés. Lazítsa meg a kari-mát a szórófejen (ha van), állítsa be a szórófej hosszát a permetezés követelményeinek megfelelően. A szabályozószeleppel állíthatja be a permet mennyiségét. Lásd 9. ábra

Nyílás	Kiszórás (l/min)
1	1
2	1,5
3	2
4	3

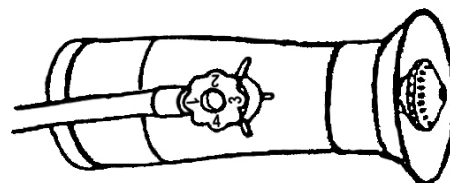

9. ábra

(2) Porszórás. A mennyiségét a porszóró karral állíthatja be: válassza ki a megfelelő beállítást. Lásd 10. ábra

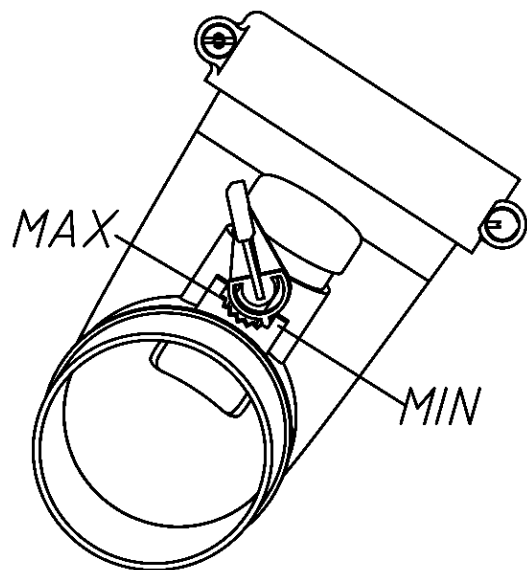

10. ábra

7. Biztonság

(1) Figyelmesen olvassa el ezt a kézikönyvet. Használat előtt győződjön meg arról, hogy érti a gép működését.

(2) Védőruházat (11. ábra)

- Viseljen peremes kalapot.
- Viseljen szennyeződés- és páraálló védőszemüveget.
- Viseljen védőmaszkot.
- Viseljen hosszú kesztyűt.
- Viseljen védőköpenyt vagy -kabátot.
- Viseljen bakancsot vagy csizmát.

(3) Az alábbi személyek nem használhatják a gépet:

- Mentális betegek.
- Ittas személyek.
- Gyermekek és idősek
- A géphez nem értő személyek.
- Kimerült vagy a gépet üzemszerűen használni nem tudó személyek.
- Komoly edzés vagy kevés alvás után lévő személyek.
- Várandós vagy szoptató anyák.

SAPKA

SEMÜVEG

ÁLARC

VEGYSZER
ÁLLÓ
ÖLTÖZET

GUMI
CSIZMA

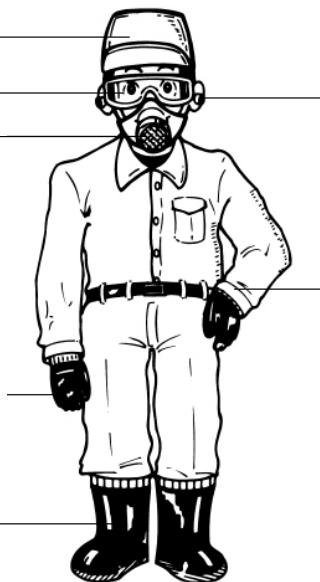

FÜLVÉDŐ

HOSSZÚ
UJJÚ
RUHÁZAT

11. ábra

(4) Tűzvédelem

- Ne használjon nyílt tüzet és ne dohányozzon a gép közelében.

- Soha ne tankoljon felforrósodott vagy járó motorba.
- Soha ne öntsön üzemanyagot felforrósodott vagy járó motorra.
- Mindig szorosan tekerje rá az üzemanyagtartály fedelét.
- Tartson legalább 3 méter távolságot az üzemanyagkannától a gép beindításakor.

(5) A motor beindítása (12. ábra)

- Állítsa a kart zárt állásba a motor beindítása előtt, különben a vegyszer kiáramlik a motor indításakor.
- Ne álljon a fúvóka elé. Ha a porszóró kar zárva van, indításakor akkor is kifújja a gép a csőben maradt port.

(6) Permetezés / Porszórás

- Hűvös, kevésbé szeles időben a legjobb a gépet használni, például kora reggel vagy késő délután. Így csökkenthető a vegyszer párolgása és elsodródása és fokozható a védelem hatásfoka.
- A kezelőnek a szélirányban érdemes haladnia.
- Nézzen körül a kezelendő területen. Figyeljen oda a lehetséges veszélyforrásokra, például kövek vagy fémtárgyak. A nézelődőket és munkatársakat figyelmeztesse, míg a gyerekek és állatok tartsanak legalább 15 méter távolságot a permetezőtől. Ne irányítsa a fúvócsövet emberekre vagy állatokra.
- Ha a permetezőszer szájba vagy szembe került, öblítse ki tiszta vízzel és forduljon orvoshoz.
- Ha a felhasználó fejfájást vagy szédülést tapasztal, azonnal hagyja abba a munkavégzést és forduljon orvoshoz.
- A kezelő biztonsága érdekében a permetezés/porszórást a vegyi és mezőgazdasági előírásokat szigorúan betartva végezze.

8. Problémák és megoldások

(1) A motor nehezen vagy nem indul.
Ellenőrizze, hogy a gyújtógyertya szikrázik-e. Csavarja ki a gyújtógyertyát tegye rá a gyertyapipát és az oldalsó részét érintse a henger oldalához. Húzza meg az indítószinórt és figyelje, hogy a gyertya pólusai között van-e szikra. Az indítószinórt óvatosan húzza meg, vigyázva, hogy ne érjen a gyújtógyertya fém részéhez, elkerülje az áramütést (lásd 13. ábra).

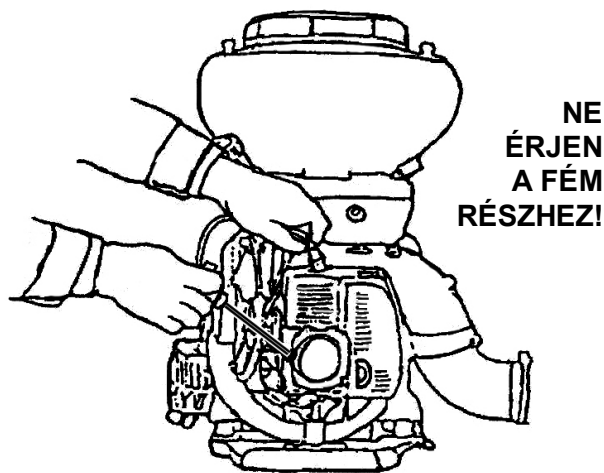

13. ábra

Figyelem!

A motor javítását, beállítását szakszervizzel végeztesse el.

PROBLÉMA		OK	MEGOLDÁS
Nincs szikra	Gyújtógyertya	1. Nedves pólusok	Törölje szárazra
		2. Kormos	Törölje le a kormot
		2. A szigetelés megrongálódott	Cserélje
		4. A gyertyahézag nem megfelelő	Állítsa be 0,6-0,7 mm
		5. A pólusok megégtek	Cserélje
	Gyújtó tekercs	1. A vezeték külseje megrongálódott.	Javítsa vagy cserélje
		2. A tekercs szigetelése nem megfelelő	Cserélje
		3. A tekercs vezetéke megszakadt.	Cserélje
4. Az elektromos gyújtóegység nem működik		Cserélje	
Van szikra	A sűrítési arány és az üzemanyag rendben van	1. Túl sok üzemanyag került a hengerbe	Ürítse le
		2. Víz vagy szennyeződés került az üzemanyagba	Cserélje
	Az üzemanyag rendben van, de a sűrítési arány nem megfelelő.	1. A henger és a dugattyú gyűrű kopott, vagy sérült	Cserélje
		2. Kilazult a gyertya	Húzza szorosra
	A karburátor nem kap üzemanyagot	1. Nincs üzemanyag a tartályban	Tankoljon
		2. A szűrő eltömődött	Tisztítsa meg
		3. A tartály szellőzője eltömődött	Tisztítsa meg

(2) A motor teljesítménye gyenge

PROBLÉMA	OK	MEGOLDÁS
A sűrítési arány rendben van	1. A szűrő eltömődött	Tisztítsa meg
	2. A karburátor csatlakozásnál fals-levegőt szív	Húzza szorosra
	3. A motor túlmelegszik	Állítsa le a motort és hagyja lehűlni
	4. Víz került az üzemanyagba	Cserélje le az üzemanyagot
	5. A korom eltömítette a kipufogót	Tisztítsa meg
A motor túlmelegszik	1. A keverék benzín (üzemanyag) gyenge	Állítsa be a karburátort
	2. Kormos a henger	Tisztítsa meg
	3. Az olaj nem megfelelő	Használjon kétütemű olajat és javítson a keverési arányon.
	4. A tömlő nem csatlakozik	Szerelje össze megfelelően a gépet
A motor zajos vagy kopog	1. Az üzemanyag nem megfelelő	Cserélje
	3. Kormos a henger	Tisztítsa meg
	3. A kopó alkatrészek elhasználódtak és elszakadtak.	Ellenőrizze és cserélje

(3) A motor leáll

PROBLÉMA	OK	MEGOLDÁS
A motor hirtelen áll le	1. A gyertya fővezetéke laza	Tegye erősen vissza
	2. A dugattyú bemarkódott	Cserélje vagy javítsa
	3. A gyertya kormos	Tisztítsa meg
	4. Elfogyott az üzemanyag	Töltse fel az üzemanyagtartályt.
A motor lassan áll le	1. A karburátor eltömődött	Tisztítsa meg
	2. A tartály szellőzője eltömődött	Tisztítsa meg
	3. Víz került az üzemanyagba	Cserélje le az üzemanyagot

(4) A motort nehéz leállítani

PROBLÉMA	OK	MEGOLDÁS
A gázkart a legalacsonyabb helyzetbe állítva a motor továbbra is jár	A gáz-bowden rövid vagy a karburátor fúvóka felakadt.	Állítsa be a bowdent vagy javítsa meg a karburátort.

(5) Porszórás

PROBLÉMA	OK	MEGOLDÁS
Nem vagy nem egyenletesen szórja a port.	1. A porszóró betétet nem lehet kinyitni.	Állítsa be a porszóró betét karját.
	2. A tartály fedele nem zár szorosan.	Húzza rá szorosan a fedelet
	3. A por vagy granulátumkeverékben idegen anyag található.	Tisztítsa meg
	4. A por vagy granulátum összecsomósodott.	Porítsa
	5. A por vagy granulátum nedves.	Szárítsa meg
	6. A granulátum szemcséi túl nagyok	Cserélje le a granulátumot
A porszóró betét nem rendeltetésszerűen működik	1. A porszóró betétet nem lehet bezárni	Tisztítsa meg
	2. A porszóró betétet idegen anyag tömte el.	Tisztítsa meg
A por szivárog	1. A tartály alsó rögzítő része meglazult.	Húzza meg
	2. A porszóró betét záró tömítése megsérült.	Cserélje
	3. A könyökcső O-gyűrűje megsérült.	Cserélje
A kijuttatási arány nem szabályozható.	A porszóró betét szabályozója nem működik megfelelően.	Javítsa

(6) Permetezés

PROBLÉMA	OK	MEGOLDÁS
A permetlé nem vagy nem szabályosan juttatható ki.	1. A fúvóka csapja, vagy a szabályozó szelep eltömődött	Tisztítsa meg
	2. A folyadékcső eltömődött.	Tisztítsa meg
	3. Nincs vagy nem elegendő a nyomás.	Húzza meg szorosan a fedelet és csavarja be a két szárnyas csavart.
A permetlé szivárog	1. A permetező fedél nem megfelelően áll	Igazítsa meg
	2. Minden menet kilazult	Csavarja vissza őket

9- Karbantartás és tartós tárolás

(1) Permetező egységek

- Ürítse ki teljesen a maradék permetlét vagy port a tartályból és mosson át minden alkatrészt tiszta vízzel, majd szárítsa meg.
- Tisztítsa meg a porszóró betétet és a vegyszertartályt belül és kívül porszórás után.
- Lazítsa meg a vegyszertartály fedelét
- Hagyja a gépet alacsony fordulatszámra járni 2-3 percig a tisztítás után.

(2) Az üzemanyag-rendszer karbantartása

- Mivel a motorproblémák fő oka, hogy víz vagy szennyeződés kerül az üzemanyagba, érdemes rendszeresen kitisztítani a rendszert.
- Ha sokáig a tartályban és a karburátorban marad az üzemanyag, besűrűsödik, eltömíti a rendszert és kedvezőtlenül befolyásolja a motor működését. Ezért le kell engedni az összes üzemanyagot, ha a gépet egy hétnél hosszabb ideig nem használja.

(3) Légszűrő és gyújtógyertya

- A szűrőt minden munkanap végén tisztítsa meg. A szivacsra ragadt szennyeződés gyengíti a motor teljesítményét.
- Szárítsa meg a szűrőt a következő használat előtt.
- Tisztítsa le a foltokat vagy kormot a gyújtógyertyákról és állítsa be a gyertyahézagot 0,6-0,7 mm-re.
- A géphez 4106J típusú gyertyát használjon. Ne használjon másfajta gyertyát. Ha a gyertya cseréje szükséges, beszerezheti a helyi mezőgazdasági-boltban (lásd 14. ábra).

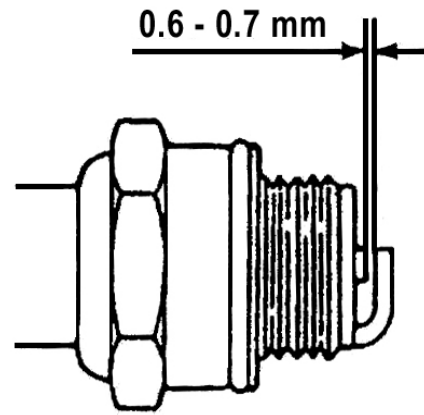

14. ábra

Megjegyzés:

- A karbantartási, tisztítási és beállítási munkákat mindenképpen a motor leállítását követően, biztonságos helyen végezze el.
- Karbantartás során a kiáramló vegyszer veszélyes lehet a karbantartást végző személyre.
- Rendszeresen ellenőrizze a tartó / rögzítő elemeket, és az elhasználtakat haladéktalanul cserélje.

(4) Hosszabb idejű tárolás

- Tisztítsa meg a gépet és kenje be a fém részeket korróziógátló olajjal.
- Vegye ki a gyújtógyertyát és öntsön 15–20 g kétütemű motorolajat a hengerbe a gyertya nyílásán keresztül. Húzza meg az indítót 4–5 alkalommal, hogy az olaj szétterüljön a motorban. Húzza az fogantyút, amíg a dugattyú el nem éri a felső pontot, és tegye vissza a gyújtógyertyát.
- Tisztítsa meg a porszóró alkatrészeket, a vegyszertartályt kívül és belül, és hagyja lazán a fedelét.
- Távolítsa el és takarítsa le a szóró egységeket, ezeket külön tárolja.
- Ürítse le teljesen az üzemanyag-tartályt és a karburátort.
- Műanyag porvédő takaróval fedje le a gépet, és tárolja száraz, tiszta helyen.

EK megfeleléségi nyilatkozat

Gyártó: Shandong Huasheng Pesticide Machinery Co., Ltd.

Cím: No.1 Zhongtian Road ,High-Tech Industrial Development Zone ,
Linyi City,Shandong 276016,P.R.China

Ezúton kijelenti, hogy a termék,

Megnevezés: Permetező, por szóró

Modell: 3WFB-16

Sorozat szám: Lásd a termék adattábláján

megfelel az európai parlamenti és tanácsi irányelveknek a **(2006/42/EC)**
gép direktíva vonatkozó rendelkezéseinek

és összhangban van az alábbi EK direktívákkal:

2014/30/EU (Elektromágneses összeférhetőség),

2000/14/EC (Zajkibocsátás direktíva)

Mért hangteljesítmény LWA: 109 dB(A)

Garantált hangteljesítmény: 113 dB(A)

Linyi, 2020.01.10



Zhang Shizhi (Elnök)

Magyarországi kizárólagos importőr:

Agroforg Kft. 1097 Budapest Táblás u. 29.

www.agroforginfo.hu Tel: +36-1-264-4383