

A HAJTÓMŰ ÉS A MOTOR NINCS OLAJJAL FELTÖLTVE!

A hajtóműbe 3dl hajtóműolaj hykomol 80-90

A motorba 5dl motorolaj 10W40

szükséges!

MARCI

ROTÁCIÓS KAPÁLÓGÉP

HASZNÁLATI UTASÍTÁS

Marci 450; Marci 55; Marci 675; Marci K600; Marci K800; Marci 2; Marci 190
típushoz

TARTALOMJEGYZÉK

1. Biztonsági előírások.....	4
2. Műszaki leírás.....	5
3. Üzemeltetés.....	6
4. A gép karbantartása.....	7
5. Javítási útmutató.....	9
6. Jótállás, tartalék alkatrész.....	10
7. Alkatrészbrajz és jegyzék.....	10
8. EK megfelelőségi nyilatkozat.....	16

1. Biztonsági előírások

A gép használata előtt gondosan olvassa el a használati utasítást és ismerkedjen meg a gép helyes használatával.

A gépet csak 18 év feletti személy üzemeltetheti.

Soha ne használja a gépet, ha gyerekek játszanak a munkaterületen, vagy állatok vannak rajta.

Tudnia kell, hogy a használó felel a más személyeknek okozott balesetekért vagy a tulajdonukban bekövetkezett károkért.

Munka közben mindig zárt cipőt, és hosszú nadrágot viseljen. Ne használja a gépet meztláb, vagy könnyű szandálban.

FIGYELEM: a benzín fokozottan gyúlékony, ezért:

-a benzint csak az erre a célra rendszeresített tartályban tárolja.

-csak a szabadban töltsse fel a tartályt, és ne dohányozzon feltöltés közben.

-a benzint a motor indítása előtt töltsse fel. Járó gép, vagy meleg motor esetén nem szabad levenni a tanksapkát vagy benzint utántölteni.

-az üzemanyag töltőcsőket mindig tartsuk zárva.

Nem szabad járatni a motort zárt térben, ahol felgyűlhet a szénmonoxid.

A gépet csak lépésben vezesse.

Ne dolgozzon meredek lejtőkön.

Legyen különösen óvatos, ha lejtőn haladási irány változtat.

Fokozottan figyeljen, ha fordítja, vagy maga felé húzza a gépet.

Indításkor ügyeljen arra, hogy a lábai kellő távolságra legyenek a forgó elemektől.

Ne tegye a kezét, vagy a lábát a forgó részekre, vagy azok alá.

Sohasem emelje meg, vagy vigye a gépet járó motorral.

A védőburkolatokat ne távolítsa el a gépről.

Munkavégzés során a gép előtt tartózkodni fokozottan balesetveszélyes.

Járó gépet ne hagyjon őrizetlenül.

Mindig ügyeljen arra, hogy az összes csavarkötés meghúzva, a csapszegek biztosítva, a gép pedig biztonságos állapotban legyen.

Ne tárolja a gépet benzinnel a tankban olyan épületen belül, amelyben lehetséges, hogy a bezengőzők nyílt lánggal, vagy szikrákkal érintkezhetnek, vagy meggyulladhatnak.

Hagyja lehűlni a motort, mielőtt a gépet zárt térbe beállítja.

Ha leírta a tankot, akkor ezt szabad téren végezze el.

2. Műszaki leírás

Ebben a füzetben néhány hasznos tanáccsal szeretnénk az Ön segítségére lenni, hogy gépét minél előnyösebben használhassa. A gép háztáji gazdálkodók, kerttulajdonosok, és üdülőtelekkel rendelkezők talajápolási, gyomirtási munkáit könnyíti meg. Szerkezeti felépítése, könnyű kezelési és mozgatási lehetősége alkalmassá teszi kiskertek, szőlők, gyümölcsösök, melegházak talajművelésére. A forgómozgást végző kapáló elemek kései rög és gyommentes felületet biztosítanak. Az alapgéphez csatlakoztatható adapterek lehetővé teszik a többcélú felhasználást. Segítségükkel a kertben végzett talajápolási, szállítási munkák nagymértékben megkönnyíthetők. A géppel a használati utasítás áttanulmányozása után minden 18 év feletti személy dolgozhat. Azonban felhívjuk figyelmét, hogy a gép nagyüzemi használatra nem alkalmas.

A gép fő egységei a motor, a hajtómű, a tolókar a csoroszlya rendszer, és a rotáció. Az Ön kapálógépe egy korszerű négyütemű léghűtéses egyhengeres benzinmotorral van ellátva, ami megfelel a legszigorúbb környezetvédelmi előírásoknak is. Az erőátvitelt csigahajtómű valósítja meg, ami biztosítja a vágóelemek optimális fordulatszámát. A motor és a hajtómű között a nyomatékot száraz kúpos tengelykapcsoló viszi át. A tolókar, amely vízszintes és függőleges síkban is tetszőlegesen állítható, biztosítja a kényelmes fogást, és a gép könnyű irányíthatóságát. A tolókarra van szerelve a motor indítását, megállítását és üzemét szabályzó kezelőszerv, a gázszelekt, valamint a kuplung-kar. A csoroszlya mélységi állításával szabályozható a rotálás mélysége. A kések különböző kötöttségű talajok esetén is gyommentes felületet biztosítanak, de nem talajforgatók. A rotáció szélességét a kapacgységek száma határozza meg. A rotáció szélességének megállapításánál a talaj kötöttségének és a rotálás mélységének függvényében vegyük figyelembe a rendelkezésre álló motorteljesítményt.

Műszaki adatok

	Marci 450	Marci 675	Marci 55	Marci K600	Marci K800	Marci 2
motor típus	Classic 450	Quantum 675	GCV 160	Emak K600	Emak K800	Classic 450
teljesítmény	2,7 k w	3,8 kw	4 kw	4 kw	5 kw	2,7 kw
fordulatszám /	115/perc	115/perc	115/perc	115/perc	115/perc	135/perc
munkaszélesség	60 cm	86 cm	86 cm	86 cm	86 cm	49 cm
munkamélység	14 cm	14 cm	14 cm	14 cm	14 cm	11 cm
kapáló elemek száma	2x2	2x3	2x3	2x3	2x3	2x2
forgórész átm.	27 cm	27 cm	27 cm	27 cm	27 cm	23 cm
tömege	42 kg	45 kg	45 kg	45 kg	48 kg	31 kg
mérete	100x53 x93 cm	100x86 x93 cm	100x86 x93 cm	100x86 x93 cm	100x86 x93 cm	100x49 x90 cm
zajterhelés	88 dB	93dB	90 dB	93 dB	93dB	88 dB
rezgés	11 m/s ²	12,5 m/s ²	10,5 m/s ²	12,5 m/s ²	13 m/s ²	11 m/s ²

3. Üzemeltetés

• *Indítás előtti teendők*

Minden használat előtt végezzen a gépen általános ellenőrzést különös tekintettel a vágókésekre és annak kötőelemeire. A csavarokat fix meghúzásra ellenőrizze. Nézze meg, hogy a gáz, és kuplung bowden működik-e.

Munkavégzéshez mindig biztonságos cipőt, és hosszú nadrágot viseljen.

Ellenőrizze az olajsintet a motorban és a hajtóműben, ha szükséges, töltsön utána. Nézze meg, hogy a motor fel van-e töltve üzemanyaggal. Az üzemanyagot mindig a gép indítása előtt töltsse a gépbe. Lehetőleg a szabadban töltsse fel a tartályt, és ne dohányozzon feltöltés közben. Használjon tiszta, friss legalább 95-ös oktánszámú motorbenzint. **A benzinbe ne keverjen olajat, és ne használjon metanol tartalmú benzint.** A használt benzin lehetőleg ne legyen 30 napnál régebben a karnában.

Tolja a munkaterületre a gépet. Állítsa megfelelő pozícióba a tolókart, a keréktartót pedig fordítsa át, és a kívánt furatnál rögzítse. A csorszlya fartóból vegye ki a rögzítő szeget, így a csorszlya rendszer vízszintes síkban elforog, ami a géppel való munkát megkönnyíti.

• *A motor indítása*

Zárt térben ne indítsa el a motort, mert a felgyülemlett kipufogó gázok mérgezést okozhatnak. Indításkor figyeljen arra, hogy lábai kellő távolságra legyenek a forgó elemektől. **Indításkor a gép előtt állni fokozottan balesetveszélyes.**

• *Sprint motor*

A motor indításakor a gázkart állítsa ÜZEM helyzetbe. Ezután a szivató gombot nyomja meg

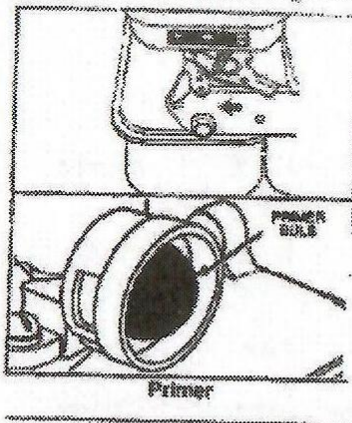

4-5 alkalommal. A berántó zsinórt lassan húzza kifelé addig, míg fokozottabb ellenállást tapasztal. Ezután a kart engedje vissza, majd erőteljes mozdulattal húzza meg. A kart ne hagyja visszacsapódni, hanem egyenletes mozdulattal engedje vissza alaphelyzetbe. Ha a motor nem indul el, ismételje meg a folyamatot.

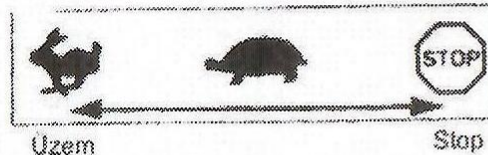

• *Quantum motor*

Hideg motornál a gázkart húzza SZIVATÓ állásba. Amikor a pillangó szelep zár, halk kattanás hallatszik. A berántást a Sprint motornál leírtak szerint végezzük. Ha a motor üzemmeleg lesz, és hangja kopogóssá válik, a gázkart nyomja vissza ÜZEM helyzetbe. A munka ezután megkezdhető.

Ha a motor üzemmeleg, a szivató használata nem szükséges.



• *Honda motor*

Nyissa ki a benzincsapot.

A további teendők a Quantum motornál leírtakkal megegyezők.



- **Üzem**

Álljon a tolókar mögé. A gázadagolót állítsa ÜZEM helyzetbe. A tolókar bal oldalán levő biztonsági kuplungkar lenyomásával a kapáló elemek forgásba jönnek, és megkezdhetjük a munkát. Ha a kuplung kart elengedi, a rotáció tengely megáll. A rotálás mélységét a csoroszlya le-felállításával szabályozhatjuk. Rotálás közben a gép munkáját a tolókar kismértékű előre-hátra történő billentésével segítsük elő.

Ne engedje meg, hogy a gépet gyerekek, vagy a használati utasítást nem ismerő személyek használják.

Ha lejtős területen dolgozik, mindig figyeljen a stabil állásra, és legyen különösen óvatos, ha irányt változtat. Ha bármilyen szokatlan tapasztalat, állítsa le a motort. Sohasem emelje meg, vagy vigye a gépet járó motorral, és ne nyúljon a forgó kések közé. A benzintank utántöltésénél állítsa le a motort, várja meg, míg lehűl, és csak ezután végezze el a műveletet.

Járó gépet ne hagyjon őrizetlenül.

- **Leállítás**

A munka elvégzésével engedje el a kuplung kart. Ekkor a rotáció forgó mozgása megáll.

Nyomja a gázkart STOP helyzetbe, és a motor is megáll. Fordítsa meg a keréktartót, helyezze vissza a csoroszlyatartóba rögzítő szeget, és a gép a művelési területről eltolható.

Hagyja a gépet kihűlni. Tisztítsa meg a motort és a kipufogó berendezést a növényi maradványoktól vagy a kifolyt olajtól. Ha leüríti a benzint, akkor ezt szabad téren végezze el. Ezek után betolhatja a tároló helyre.

4. A gép karbantartása

A kapálógép és elsősorban a motor élettartamát nagymértékben meghatározza a folyamatos karbantartás. Az alábbi műveleteket saját érdekében rendszeresen végezze el.

- **A motor tisztítása**

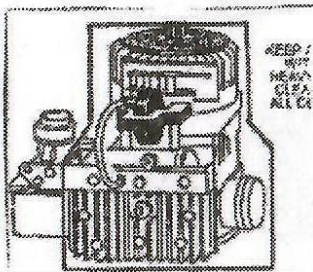

A géppel végzett munka során a felszálló por rendszerint belepiti a motor hűtőbordáit, valamint a hűtőventillátor szívónyílásait. Ettől a motor túlmelegedhet, és károsodás éri. A berántó szerkezet és a lemezburkolat eltávolításával a motorról lerakódott szennyeződést szükség szerint tisztítsuk le.

- **Olajcsere**

A motor olajszintjét minden használat előtt célszerű ellenőrizni. Ellenőrzéskor a motor vízszintes síkban álljon. Az olajszintnek a nivópálca maximum és minimum jele között kell lennie.

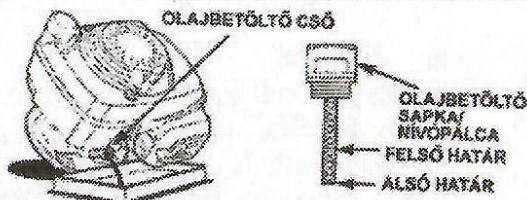

Olaj nélkül a motort elindítani nem szabad!

Kenőolajként használjon jó minőségű, négyütemű motorokhoz készült, legalább SAE 30 minőségű motorolajat. A feltöltéshez szükséges mennyiség kb. 0.5 l

A motorolajat rendszeresen cserélni kell. Az első olajcserét 5 üzemóra eltelte után, majd 25 üzemóránként kell elvégezni. Az olajt meleg motornál cseréljük. Csere előtt ürítsük ki a tankból a benzint, vegyük ki a légszűrőt, a motort szereljük le a hajtóműről, majd az olajbetöltő csomagon keresztül ürítsük le a használt olajat.

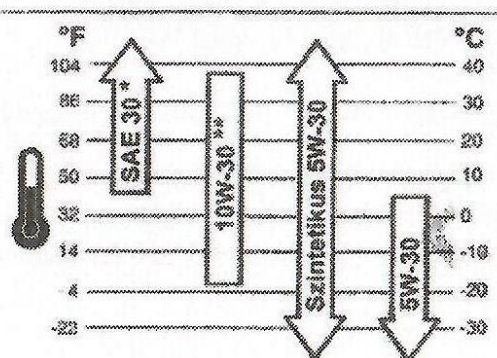

• *A motor visszaszerelése*

Rakjuk helyére a motort, és a három rögzítő csavart húzzuk érintőre. Nyomjuk le a kuplung kart, és a berántó fogantyút húzzuk meg lassan kétszer. Ezáltal a motor és a hajtómű egytengelyűsége biztosított lesz. Húzzuk le a csavarokat és oldjuk a kuplungot. Ellenőrizzük a gáz és kuplung bowden működését, és szükség szerint állítsunk rajta.

• *A levegőszűrő*

A motor élettartamát jelentősen befolyásolja a levegőszűrő állapota, tisztasága. Rendszeresen kb. 25 üzemóránként szükséges a szűrőellenőrzése, tisztítása. Ha a gép poros környezetben üzemel, az ellenőrzést gyakrabban kell elvégezni. A betét tisztítása előtt tisztítsa meg a szűrőház környezetét. Ezek után vegye le a fedelet, és emelje ki a szűrőbetétet. Ha az Ön gépének poliuretán habszivacs szűrője van, a betétet mossa ki langyos szappanos vízben, majd öblítés és kinyomkodás után szárítsa meg. Itassa át motorolajjal, ez után ismét jól nyomkodja meg, hogy a fölösleges olaj kinyomódjon, majd helyezze vissza a helyére. Ha az Ön gépe papírszűrővel van ellátva, azt 50 üzemóránként cserélje. A papírszűrőt semmilyen közegbe ne mossa ki.

A szűrőbetét nélküli üzemeltetés a motor tönkremenetelét okozza!

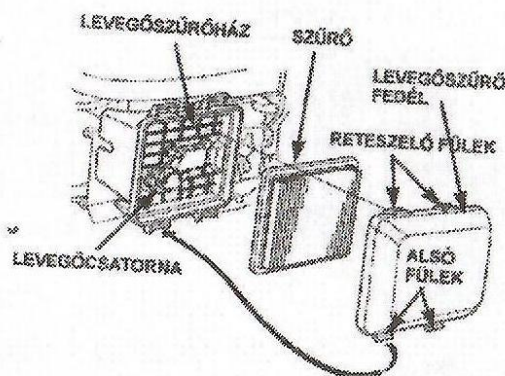
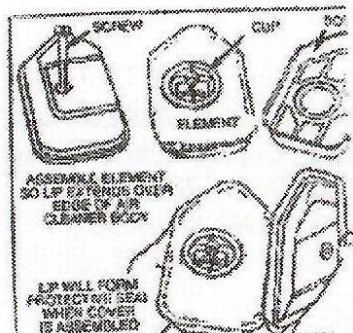

• *Gyújtógyertya*

A gyújtógyertyát is rendszeresen ellenőrizni kell. Az elektródahézag 0,7-0,8 mm. A gyertyát 300 üzemóránként célszerű cserélni

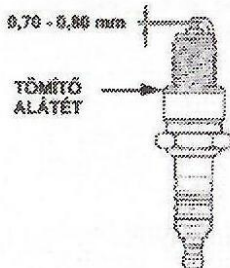

• *Hajtómű*

A csigahajtómű olajjal van feltöltve, ami rendszeres ellenőrzést kíván. Az ellenőrzés és a csere a hajtómű oldalán található furaton keresztül történik. Az első olajcserét 5 üzemóra után végezzük, majd évente ismételjük meg. Az olajcseréhez hajtóműolajat használunk, melynek minősége legalább SAE 80 legyen. Szükséges mennyiség 0.3 l.

• Tárolás

A szezon után, vagy ha a gépet egy hónapnál hosszabb ideig nem használjuk, a következő műveleteket kell elvégezni.

Az üzemanyagot egy erre alkalmas edénybe le kell engedni. Ezt a műveletet szabad téren végezze el, és közben ne dohányozzon.

A benzint a porlasztóból is járassa ki.

A kapáló adaptert és a motort is tisztítsa meg a növényi maradványoktól és a kifolyt zsírtól-olajtól.

Húzza meg a meglazult kötőelemeket, ellenőrizze, hogy a csapszegek biztosítva vannak-e. Pótolja az elhasználódott vagy sérült alkatrészeket.

Figyelem!

Hosszabb ideig nedves páradús helyen történő tárolás, vagy vízsugárral történő mosás esetén a kuplung alsó hajlamos a bordástengellyel korrodálni. Tároláskor a bordástengelyt töröljük szárazra, és gépszírral vékonyan kenjük be.

5. Javítási útmutató

Az Ön kapálógépe üzemelésében keletkezett meghibásodások gyakran egyszerű okokra vezethetők vissza, amelyeket ismerni kell és részben saját kezűleg elháríthatók. Kétséges esetben mindig forduljon szakműhelyhez.

Probléma	lehetséges okok	elhárítás
Motor nem ugrik be	gázkar nem áll helyesen nincs üzemanyag a tankban gyertyapipa nincs a gyertyán gyújtógyertya elszennyeződött, meghibásodott üzemanyag régi, vagy szennyezett légszűrő koszos gázbowden rosszul van beállítva vagy sérült porlasztó megszívta magát	gázkart START állásba tenni tankot feltölteni gyertyát helyre rakjuk gyertyát ellenőrizzük, tisztítjuk cseréljük friss benzint töltünk légszűrőt tisztítunk vagy cseréljük gázbowdent beállítani vagy cserélni motort kiszellőztetjük, újból indítunk szívatót 3-szor működtetni
szokatlan zajok hallhatók	szívató hidegindításnál nem működik kötőelemek lazák	csavarokat meghúzni
rázkódás, vibráció fordulatszám lecsúsz	motor rögzítése laza elégtelen motorteljesítmény	motort rögzíteni rotálás mélységét vagy szélességét csökkenteni
járó motornál nem forog a rotáció	kuplung meghibásodás vágóélek görbültek, vagy elakadtak csigahajtás tönkre ment	kuplung ellenőrzése javítása, cseréje vágóélek megegyengetése vagy cseréje csigahajtás cseréje

6. Jótállás tartalék alkatrész

A gépben keletkezett meghibásodásokat díjmentesen hártjuk el, ha a meghibásodás oka anyag, vagy gyártási hiba. A garanciális javításfeltételeit a mellékelt jótállási jegy tartalmazza. Garanciális meghibásodás esetén forduljon a jótállási jegyen feltüntetett lakhelyéhez legközelebb eső szakszervízhez.

A géphez tartalék alkatrészt biztosítunk, amit a legközelebbi szakszervízben, vagy a jótállási jegyen felsorolt alkatrész boltokban megvásárolhat. Amennyiben gépével kapcsolatban bármilyen panasz, észrevétel merül fel, az alábbi címen szíves rendelkezésére állunk:

Levelezési cím: **Marci Kisgép Kft**
 7694 Hosszúhetény, Kismező utca 2

A műszaki fejlesztés, a szerkezeti és kiviteli változtatás jogát fenntartjuk.

7. Alkatrészjegyzék

<u>Sorszám</u>	<u>megnevezés</u>	<u>megjegyzés</u>
1.	motor	
2.	hajtóműház	
3.	íves retesz	
4.	hlf csavar+alátét	3/8"x20
5.1	tengelykapcsoló felső	
6.1	csigatengely	
7.	csigakerék	
8.	ax. golyóscsapágy	51106
9.1	tengelykapcsoló	
10.	simmering	47x25x10
11.	seeger gyűrű	47 i
12.	m.h. golyóscsapágy	6005
13.	kúpgörgős csapágy	30204
14.	„O”- gyűrű	47x4
15.	záró fedél	
16.	csapágyfedél	
17.	műa. toldat	
18.	m.h. golyóscsapágy	6205
19.	zárócsavar	M 16
20.	rotáció tengely belső	
21.	rotáció tengely külső	
22.	vágóél jobb+bal	
23.	hlf. csavar+anya+alátét	M 10x20
24.	csapszeg	
25.	rugós biztosítóelem	

26.	bkny. csavar	M 8x16
27	sárvédő lemez jobb+bal	
28.	hlf. csavar+anya+alátét	M8x16
29.	vonóelem	
30.	hlf. csavar+anya+alátét	M10x30
31.	csoroszllya tartó	
32.	csapszeg	
33.	tolókar tartó	
34.	keréktartó	
35.	rugós biztosító	
36.	lapos alátét	M12
37.	kerék	
38.	tolókar	
39.	fogantyú	
40.	gázkar+bowden	
41.	hlf. csavar+anya+alátét	M6x50
42.	szorító csavar+anya+alátét	M 12
43.	hlf. csavar+anya+alátét	M8x45
45.1	kuplung kar	
46.1	kuplung bowden	
47.1	mh. golyócsapágy	6007
48.1	csapágyház	
49.1	seeger gyűrű	35a
50.1	kiemelő villa	
51.1	rögzítő csavar	M8x12
52.1	kiemelő villa kar	
53.1	rugó	
54.1	rugó	
55	oldaltárcsa	

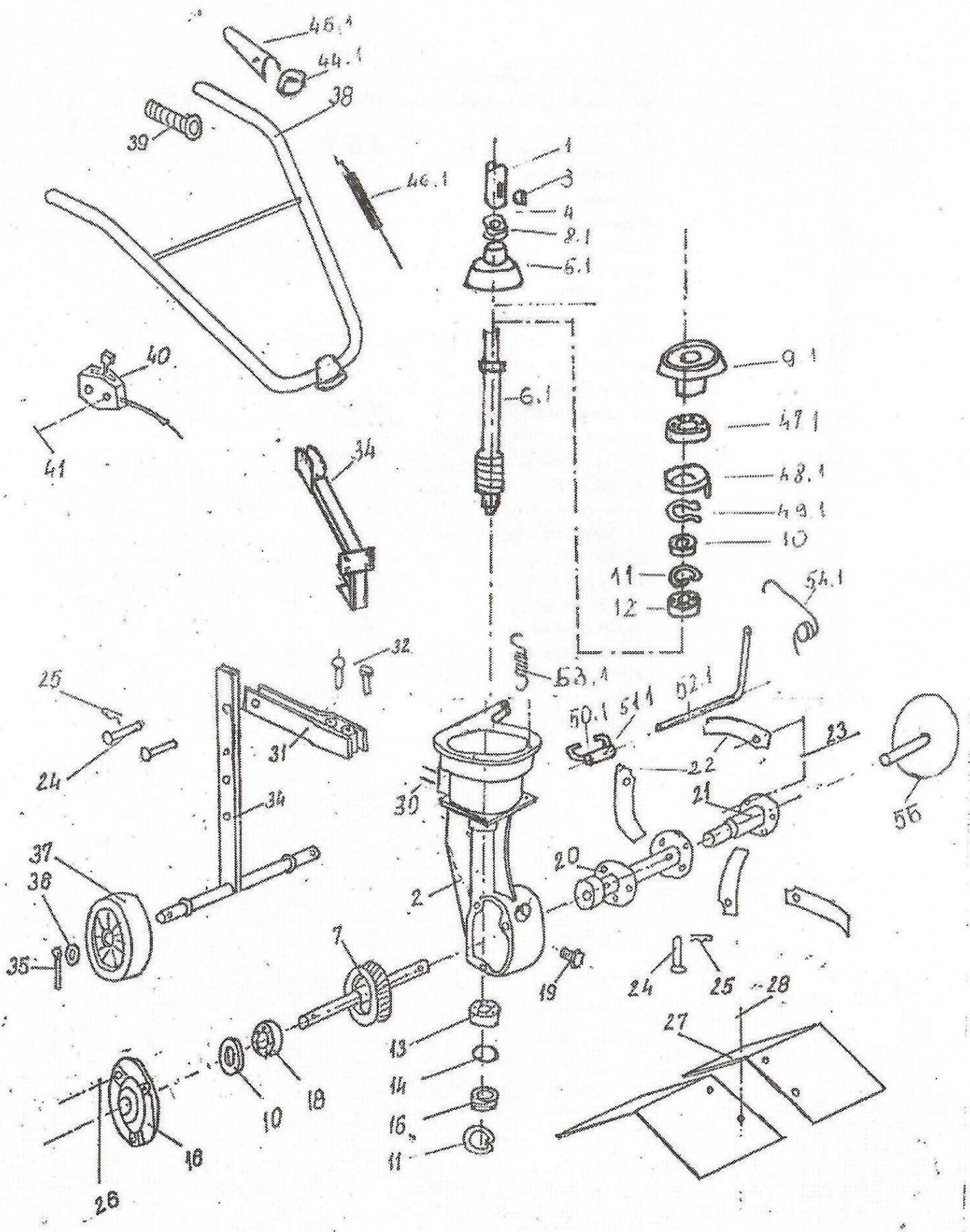

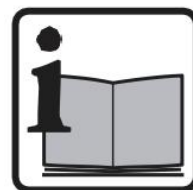

HASZNÁLATI UTASÍTÁS

**ZS1P61, ZS1P65, ZS1P70
1P65FV, 1P70FV, ZS1P70WH
752Z1P57NH, XP65, XP65WH
XP100, XP140, XP160, XP200**

függőleges tengelyű, fűnyíró, illetve kapa motorokhoz

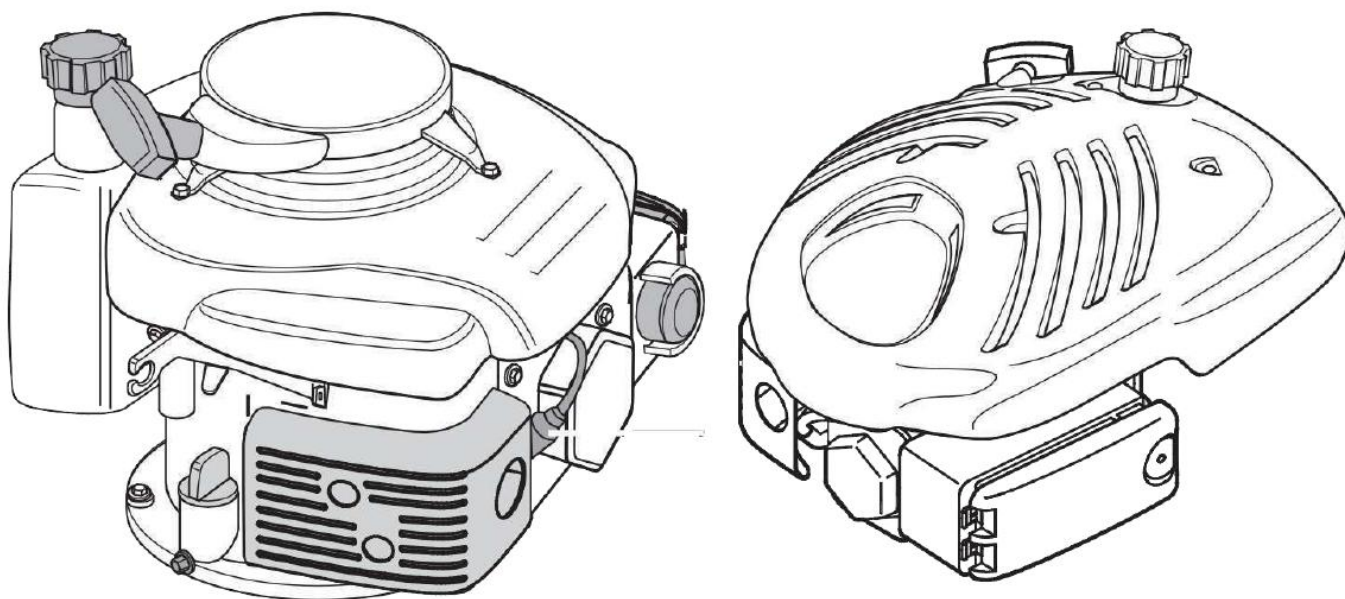

1

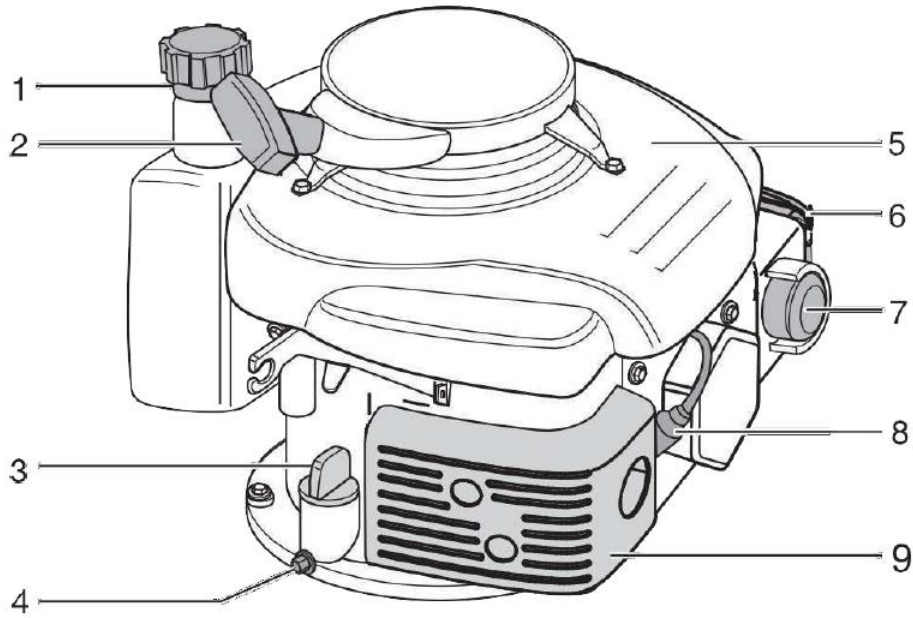
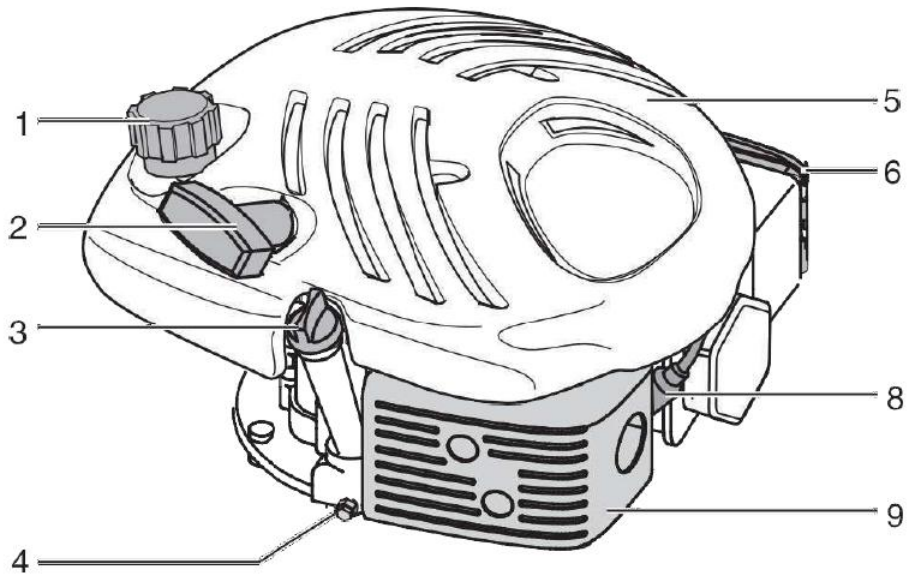

2

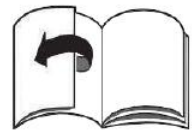
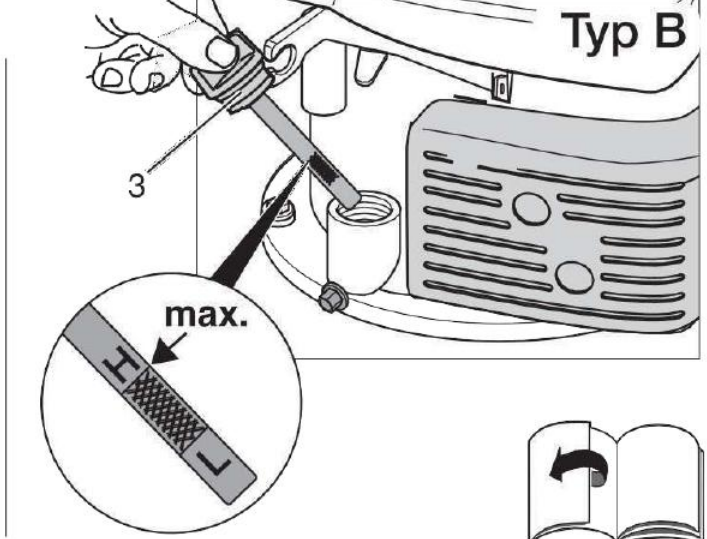
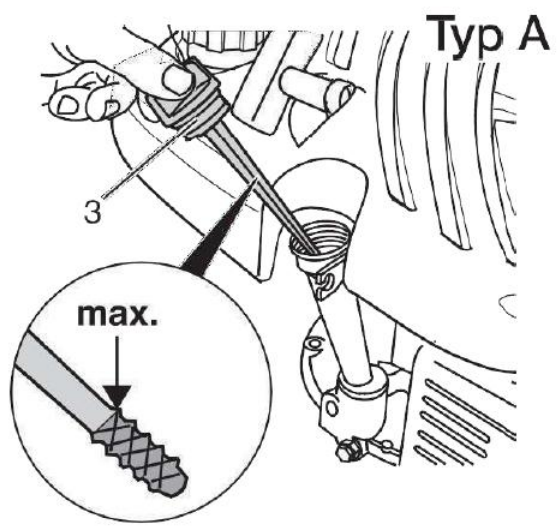

3

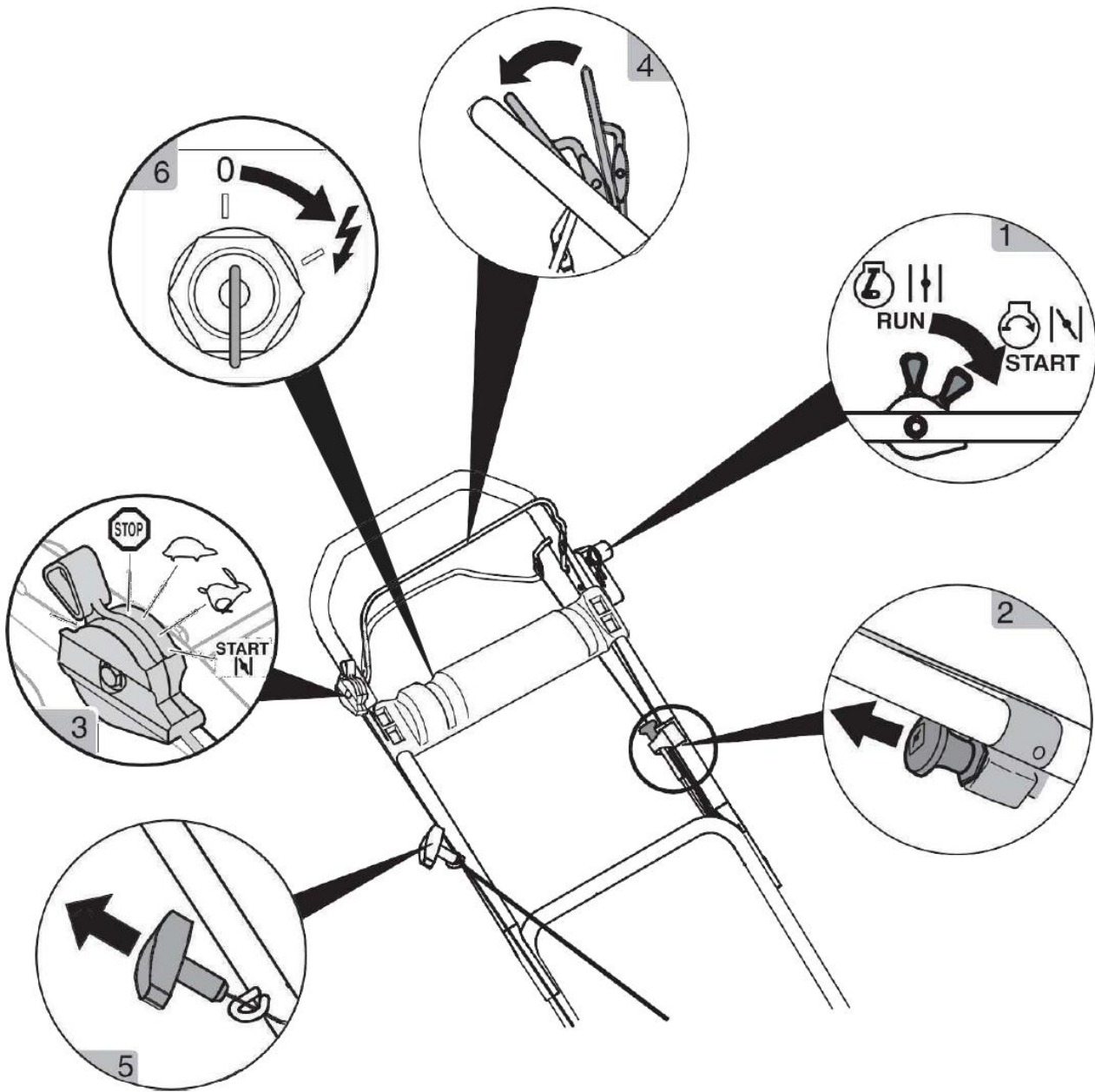

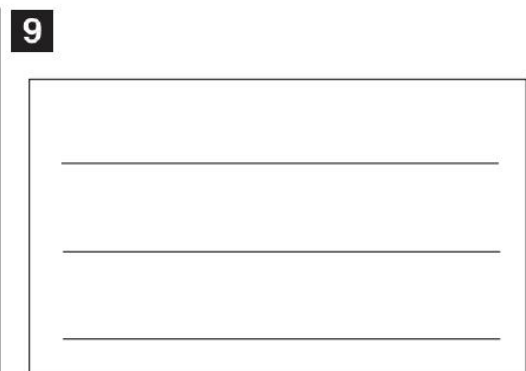
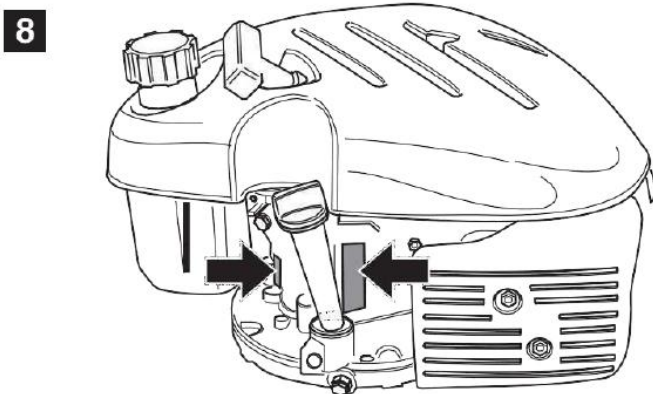
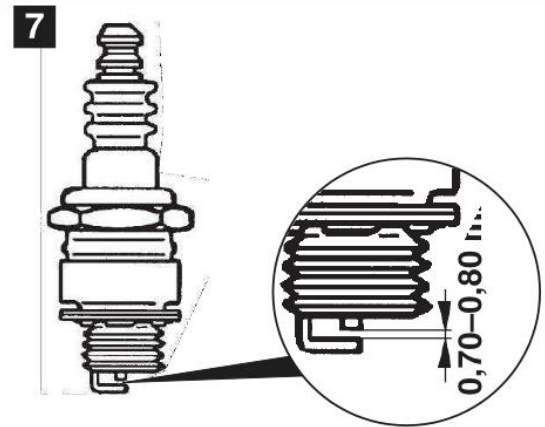
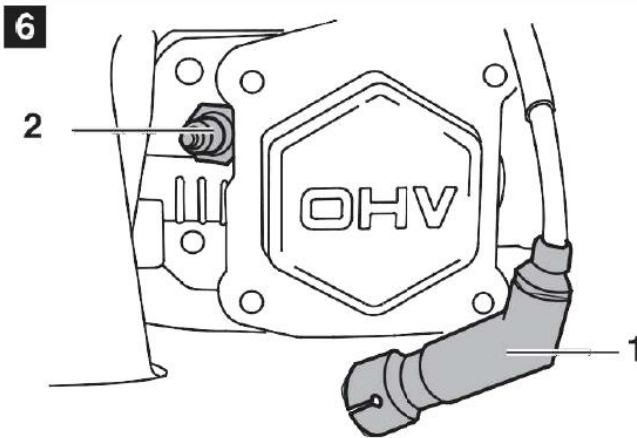
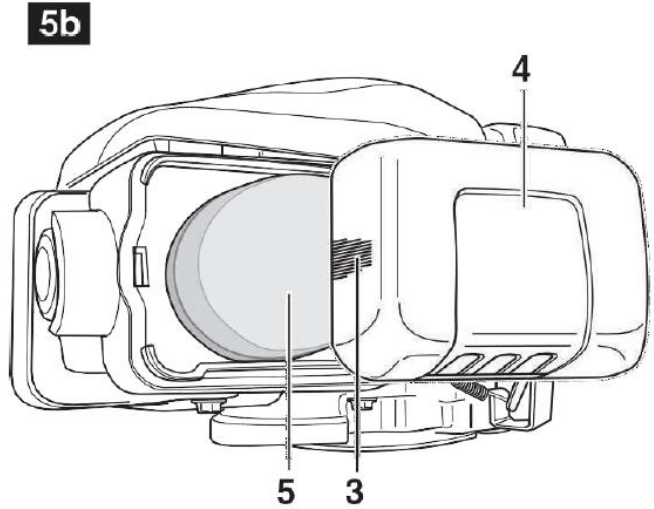
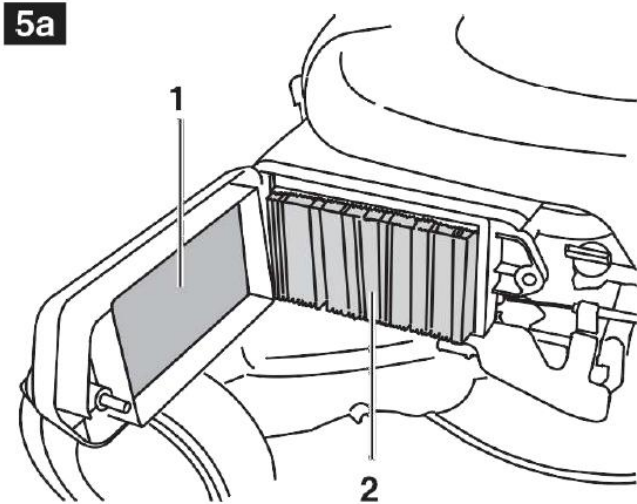
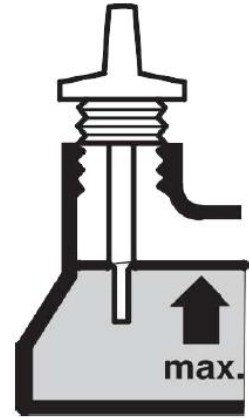
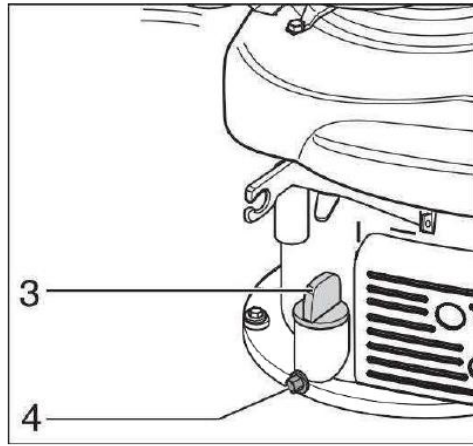
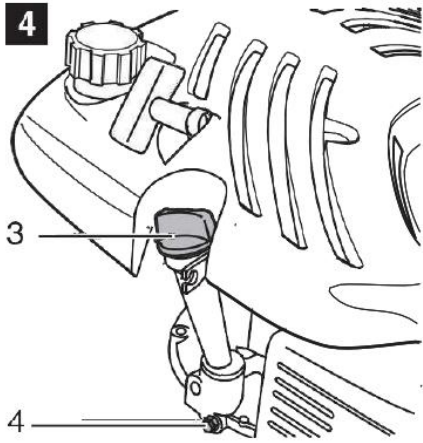

Tartalomjegyzék

A kezelési utasítás használata	5
Az Önök biztonsága érdekében.....	5
A motor adatai.....	6
Útmutató az üzemeléshez	6
Karbantartás/tisztítás.....	8
A motor tisztítása.....	11
Tárolás.....	11
Jótállás	12
Hibakeresés	12

A kezelési utasítás használata

Kérjük, hogy a készülék használójaként az első üzembe helyezés előtt olvassa el gondosan ezt a kezelési utasítást. Járjanak el az ebben foglaltak szerint, és őrizze meg, hogy a későbbiekben is elő tudják venni. Ne engedjék meg gyermekeknek vagy másoknak, akik ezt a kezelési utasítást nem ismerik, hogy a készüléket használják.

Ez az útmutató olyan biztonsági utasításokat tartalmaz, amelyek

- a motorral kapcsolatos veszélyekre hívják fel a figyelmet,
- sérülésveszélyre figyelmeztetnek,
- illetve rámutatnak, hogyan kerülhetők el a sérülésveszélyek.

Az útmutatóban található biztonsági utasításokat a következőképpen jelöljük:

Veszély!

Közvetlenül fenyegető veszélyre hívja fel a figyelmet. Az utasítás figyelmen kívül hagyása halálhoz, illetve komoly sérüléshez vezethet.

Figyelem!

Veszélyes helyzetet jelöl. A figyelmeztetés figyelmen kívül hagyása könnyebb sérülésekhez vagy anyagi kárhoz vezethet.

Rendelkezés

Alkalmazási rendelkezéseket és fontos információkat jelöl.

Adatok a motorházon

8. ábra

Ezek az adatok a későbbi azonosításhoz szükségesek a készülék pótalkatrész-megrendelésnél és a vevőszolgálat számára. Jegyezze fel a motor összes adatát a megfelelő mezőbe (9. ábra).

Az Önök biztonsága érdekében

Rendelkezés

A következőkben általában a „készülék”-ről lesz szó. A motor különböző készülékekbe építhető be.

Robbanás- és tűzveszély!

A benzin és a benzingőzök rendkívül könnyen gyulladnak és robbannak. A tűz vagy a robbanás súlyos égési sérüléseket vagy akár halált is okozhat. Ha benzin kerül a testre vagy a ruházatra, azonnal mossák le bőrüket és váltsanak ruhát.

- Tankoláshoz kapcsolják ki a motort és várjanak két percet, amíg lehűl, mielőtt felnyitná a tanksapkát.
- A tankot csak a szabadban vagy jól szellőző helyiségben szabad feltölteni.
- Csak engedélyezett benzint szabad használni.
- A kannát tilos járművön, vontatógépen vagy műanyag borítású utánfutón feltölteni. Töltéskor a kannát a földre kell állítani, a járműtől megfelelő távolságra.
- Amennyiben lehetséges, a motorral hajtott készülékeket el kell távolítani a tehergépkocsitól vagy az utánfutótól, és az utántöltést a földön kell elvégezni. Ha erre nincs lehetőség, az ilyen készülékeket kannából, ne pedig benzinkút állványról, tankoló tömlővel töltsék fel.
- A tankoló kulcsot helyezték mindig a tank vagy a kanna betöltő csontjához szélére, amíg a tankolás be nem fejeződik. A rögzíthető kart ne használják tartós töltéshez.

- Ne töltsék túl a tankot. Hagyjanak kb. 2 cm-t a betöltő csontkoldatig, hogy így az üzemanyag tágulhasson.
- Az üzemanyagot tartsák távol szikrától, nyílt lángtól, hőforrásoktól és egyéb tűveszélyes helyektől.
- A készülékeket tilos zárt helyiségben feltölteni, mivel tankolás közben gyúlékony gőzök keletkeznek.
- Dohányozni tilos.
- A műanyag vezetékeket, a tankot, a tanksapkát és a csatlakozó helyeket ellenőrizték gyakran repedések, tömítetlen helyek szempontjából. Szükség esetén csere.
- A motor beindításakor győződjék meg a gyújtógyertya, kipufogó, tanksapka és a légszűrő meglétéről.
- A motort tilos beszerelt gyújtógyertya nélkül indítani.
- Ha üzemanyag ömlött ki, a motor beindítása előtt várják meg, amíg az üzemanyag elillan.
- Készülékek üzemeltetésekor ne döntsék meg a motort vagy a készüléket annyira, hogy üzemanyag folyhasson ki.
- A szívatót ne használják a motor leállításához.
- Ha készülékeket szállítanak, a készülékek tankja legyen mindig üres.
- Benzint vagy készülékeket feltöltött tartállyal ne tároljanak fűtőberendezés, kályha, forróvízes kazán vagy más olyan készülékek közelében, melyeken jelzőfények vagy más tűzforrások vannak, mivel a benzingőzök belobbanhatnak.

Robbanás- és tűzveszély!

A motor beindításakor szikrák keletkeznek. Ezáltal a közelben lévő gyúlékony gőzök lángra lobbanhatnak. Ez robbanást vagy tüzet okozhat.

- Ne indítsák be a motort, ha a közelben sérült, gázüzemű berendezések vannak.
- Az indításhoz ne használjanak nyomás alatt álló segédanyagot, mivel annak gőzei gyúlékonyak.

⚠ Fulladásveszély!

A motorok szénmonoxidot szabadítanak fel, amely színtelen, szagtalan, mérgező gáz.

A szénmonoxid belélegzése szédülést, eszméletlenséget vagy halált okozhat.

- A motort csak a szabadban, épületen kívül szabad beindítani és működtetni.
- A motort tilos zárt helyiségben beindítani vagy működtetni még akkor is, ha kinyitják az ajtókat vagy az ablakokat.

⚠ Sérülésveszély!

A motor véletlenszerű beindítása súlyos sérüléseket, ill. tüzet vagy áramütést okozhat.

- Mielőtt bármilyen munkába kezdenének (pl. beállítás, javítás), minden esetben húzzák ki a gyújtógyertya dugaszát és tartsák távol a gyújtógyertyától.
- Gyújtáspróbához csak engedélyezett gyújtásellenőrző készüléket szabad használni.
- Kivett gyújtógyertya mellett ne végezzenek gyújtáspróbát.

**⚠ Égésveszély!
Tűzveszély!**

A járó motor hőt termel. A motor egyes részei, különösen pedig a kipufogó rendszer, rendkívül felforrósodnak. Az ilyen részek megérintése súlyos égésekhez vezethet.

A gyúlékony idegen tárgyak, mint pl. levelek, fű, bozót, stb., tüzet foghatnak.

- Érintés előtt várják meg, amíg a kipufogó rendszer, a hengerblokk és a hűtőbordák lehűlnek.
- Tartsák távol a gyermekeket a forró vagy járó motortól.
- A kipufogó és a henger közeléből távolítsák el a gyúlékony idegen tárgyakat.

**⚠ Áramütésveszély!
Tűzveszély!**

A szikrák tüzet és áramütést okozhatnak.

⚠ Sérülésveszély!

A forgó motorrészek kézhez, lábhoz, hajhoz, ruhához vagy ruhadarabokhoz érve azokat magukkal ragadhatják. Ez súlyos sérüléseket eredményezhet.

- A készüléket csak felszerelt védőeszközökkel szabad üzemeltetni.
- Tartsák távol a kezüket és a lábukat a forgó géprészekről.
- A hosszú hajat munkakezdés előtt össze kell fogni, az esetleg viselt ékszer le kell venni.
- Ne viseljenek lazán lezuhó ruhát, lelógó zsinórokat vagy olyan tárgyakat, melyek beakadhatnak.

⚠ Sérülésveszély!

Az indítózsinór berántáskor (visszacsaphat pl. rossz gyújtásnál) a kezét és a kart gyorsabban rántja a motor irányába, mint amilyen gyorsan az indító fogantyút el lehet engedni. Ez sérüléseket idézhet elő.

- A motor beindításakor lassan húzzák az indító fogantyút, amíg ellenállást nem éreznek, és ekkor egy rántással húzzák meg.
- A motor beindítása előtt vegyenek le a motorról minden, ott heverő tárgyat.
- Minden, közvetlenül csatlakozó elemnek, ún. vágókés, ventilátorkerék, hajtásrészek, stb., biztonságosan rögzítve kell lennie.

**⚠ Sérülésveszély!
Károk a készüléken!**

A gyári motorbeállításokat tilos megváltoztatni.

Jelölések a készüléken

A motoron különböző biztonsági és figyelmeztető utasítások találhatóak, melyek szimbólumok vagy piktogramok formájában vannak feltüntetve. A szimbólumok jelentése a következő:



Figyelem!
Veszélyforrás.

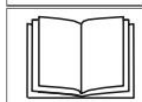

Üzembe helyezés előtt a használati utasítást elolvasni!



Vigyázat! Forró felület!



Vigyázat!
Mérgező gőzök!



A benzin gyúlékony!



Ólmozatlan üzemanyagot tankolni!

Tartsák a készüléken mindig jól látható állapotban ezeket a szimbólumokat.

A motor adatai

Vessék egybe az 1. ábrát a készülékkel, és ismerkedjenek meg a különböző kezelőszervek és szabályozó eszközök elhelyezkedésével.

1. ábra

- N Tanksapka
- O Indító fogantyú
- P Olajbetöltő fedél/mérőpálca
- Q Olajleeresztő csavar
- R Motorburkolat
- S Légszűrő
- T Előadagoló gomb (modelltől függően)
- U a) Gyújtógyertya
b) Gyújtógyertya dugasza
- V Kipufogó

Útmutató az üzemeléshez

Az új motor felszerelését és első üzembe helyezését a meghajtandó gépegységre mindig szakszervízzel végeztesse el.

Felülvizsgálat üzemeltetés előtt

Ajánlott olajfajták

⚠ Figyelem!

A készülék üzemanyag és motorolaj nélkül kerül leszállításra.

A motor kellő mennyiségű olaj nélkül üzemeltetve jelentős károsodásokat szenvedhet.

Ezek a hibák ki vannak zárva a szavatosság alól.

- Beindítás előtt töltsék fel a

motort olajjal.

Ne töltsenek be túl sokat.

Az olajtartály űrtartalma kb. 0,6 liter.

Csak négyütemű, SF / SG / SH / SJ vagy annál jobb besorolású olajat szabad használni.

Az olaj viszkozitását a következő táblázat alapján a külső hőmérséklettől függően kell megállapítani:

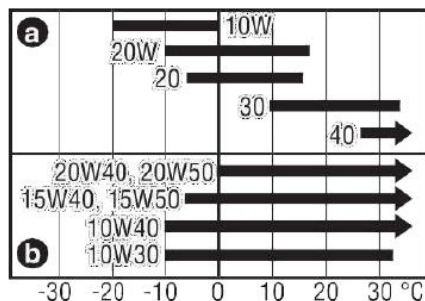

a) egyszerű viszkozitáció

b) összetett viszkozitáció

Normál hőmérsékletviszonyok melletti általános használatra az SAE 10W-30 típust ajánljuk. Egyszeres viszkozitású olaj alkalmazása esetén az alkalmazási területen mérhető átlagos hőmérséklet mellett a viszkozitást a táblázatból kell meghatározni.

Figyelem!

Ha kisebb értékű olajat vagy két-ütemű motorokhoz alkalmas olajat használnak, a motor élettartama lerövidülhet, ill. a motor megrongálódhat.

Az olajsint ellenőrzése

Figyelem!

Ellenőrzéskor ügyeljenek arra, hogy a készüléket sík felületre helyezték, leállított motorral.

2. ábra

■ Csavarozzák le az olajbetöltő sapkát (3) és törölgék le az olajsint-ellenőrző pálcát.

■ Tolja az olajsintmérő pálcát a betöltőcsoncba.

A típus:

Egy negyedfordulatos elfordítással csavarja be.

B típus:

Tolja be, de ne csavarja be.

■ Húzza ki az olajsintmérő pálcát, és ellenőrizze az olajsintet.

Ha a szint túl alacsony, töltsenek lassan utána kis mennyiségű olajat, amíg az olajsint a mérőpalcán el nem éri a „max.” jelölést.

■ Az olajsint-ellenőrző pálcát a motor beindítása előtt csavarozzák rá erősen.

Figyelem!

Ne töltsenek be túl nagy mennyiségű olajat. Ha túl sok olajat töltenek be, ez a motor károsodásához, füstöléshez, indítási problémákhoz, a gyújtógyertya kormosodásához vagy a légszűrő olajosodásához vezethet.

Ajánlott üzemanyagok

Veszély!

– A benzint adott körülmények között rendkívül gyúlékony és robbanásveszélyes.

– Csak jól szellőző környezetben és leállított motorral szabad tankolni. A tankolás környezetében vagy az üzemanyag tárolási helyén tilos a dohányzás, és minden tűzforrást ki kell iktatni.

– A benzintankot nem szabad túltölteni (ne legyen üzemanyag a betöltő csoncban).

Tankolás után ne feledkezzenek meg a tanksapka lezárásáról és bebiztosításáról.

– Ügyeljenek arra, hogy tankoláskor ne ömöljön ki üzemanyag.

A kiömlő üzemanyag vagy a benzingőzök lángra lobbánhatnak.

Ha mégis kiömlene üzemanyag, ügyeljenek arra, hogy a terület felszáradjon, mielőtt a motort ismét beindítanák.

– Vigyázzanak, hogy bőrük ne érintkezzen ismételtelen vagy hosszabb ideig az üzemanyaggal, és hogy a gőzöket ne lélegezzék be.

Veszély! A motor károsodásának veszélye!

– Az üzemanyagot ne keverje olajjal.

– Csak tiszta, friss és ólommentes üzemanyagot használjon.

– Csak 87-es vagy annál nagyobb oktánszámú üzemanyagot használjon.

– Ne tankoljon E 85-ös üzemanyagot.

– Csak olyan mennyiségben szerezzen be üzemanyagot, amennyit 30 napon belül fel is tud használni.

– Ügyeljenek arra, hogy az üzemanyag tartályba ne kerüljön piszok, por vagy víz.

Üzemanyagszint ellenőrzése

Figyelem!

Tankolás előtt a motort legalább két percen keresztül hagyják lehűlni.

■ Mielőtt levennék a tanksapkát és megkezdenék a tankolást, a betöltő csonc körüli területet tisztítsák meg.

■ Az üzemanyag tartályt a betöltő csonc toldata alatt kb. 2 cm-ig töltsék meg, hogy az üzemanyag tágulhasson.

A motor beindítása

Veszély!

A mozgó elemektől tartsák távol a kezüket és a lábukat.

Nyomás alatt álló indító adalékot ne használjanak. A gőzök gyúlékonyak.

Veszély!

Kövessék a motort hordozó készülék kezelési utasításának rendelkezéseit.

i | Rendelkezés

Néhány modell nem rendelkezik

– szívatóval ill. előadagoló gombbal:

A motor automatikusan az adott indítási folyamatra áll rá.

– gázkarral:

A fordulatszám automatikusan állítódik be. A motor mindig az optimális fordulatszámmal jár.

3. ábra

A motor előkészítése az indításhoz

Hidegindításkor:

■ Működtesse a szívatót (amennyiben rendelkezésre áll) modelltől függően:

– Tolja a szívatót (1)

START/ / pozícióba vagy

– Húzza ki a szívatót (2)

vagy

– Állítsa a gázkart (3) pozícióba.

vagy

■ Nyomja meg az előadagoló gombot (7, 1. ábra; amennyiben rendelkezésre áll):

– 10 °C hőmérséklet esetén:

1–3x nyomja meg

– 10 °C alatti hőmérséklet esetén:

3–5x nyomja meg

i Rendelkezés

- Miközben megnyomja, zárja el az ujjával az előadagoló gombon található szellőztetőfuratot.
- Ha a motor nem indul, nyomja meg újra az előadagoló gombot.

Melegindításkor:

- A gázkart (3, amennyiben rendelkezésre áll) állítsa MAX/  -ra.

i Rendelkezés

Meleg motor esetén is szükséges lehet

- a szívató (amennyiben rendelkezésre áll) újbóli működtetése vagy
- az előadagoló gomb (amennyiben rendelkezésre áll) egyszerű működtetése.

Indítás kézi indítóberendezéssel

- Álljon a gép mögé, nyomja lefelé a biztonsági reteszt (4; amennyiben rendelkezésre áll) és tartsa hozzányomva a tolókarhoz.
- Addig húzza könnyedén az indítófogantyút (5), amíg ellenállást nem érez. Ezután gyorsan és erőteljesen rántsa be a kompresszió legyőzéséhez és a visszaütés elkerüléséhez. Szükség esetén ismételjék meg a műveletet.

Figyelem!





Ne engedjék, hogy az indító fogantyú visszavágódjon a motorra.

Lassan vezessék vissza, hogy elkerüljék az önindító megrongálódását.

Indítás elektrostarterrel (modelltől függően)

- Válassza le a töltőkészüléket a hálózatról és a gépről.
- Álljon a gép mögé, nyomja lefelé a biztonsági reteszt (4; amennyiben rendelkezésre áll) és tartsa hozzányomva a tolókarhoz.
- Fordítsa el a műszertáblán (6) lévő kulcsot jobbra, és addig tartsa, amíg a motor be nem indul.
 - Egy indítási kísérlet maximálisan 5 másodpercig tartson.
 - A következő próbálkozás előtt várjon 20 másodpercet.

A motor elindulása után

- Járó motornál, illetve mihelyt a motor bemelegedett, állítsa a szívatót (amennyiben rendelkezésre áll) RUN  /  állásba, illetve tolja vissza.
- Állítsa a gázkart (amennyiben rendelkezésre áll) a kívánt pozícióba:
 -  = magas motorfordulatszám
 -  = alacsony motorfordulatszám

A motor leállítása

3. ábra

- Engedje ki a biztonsági reteszt (amennyiben rendelkezésre áll).
- vagy
- A gázkart (amennyiben rendelkezésre áll) állítsa STOP/  -ra.

i Rendelkezés

Húzza ki a gyújtáskulcsot (amennyiben rendelkezésre áll), ha leállítja vagy magára hagyja a gépet.

Karbantartás/tisztítás

⚠ Veszély!

Mielőtt bármilyen munkát is végeznének (pl. karbantartás, tisztítás), állítsák le a motort, és várják meg, hogy lehűljön. A véletlen beindítás elkerülése érdekében minden esetben húzzák lei a gyújtógyertya dugót.

⚠ Figyelem!

- A gyártó elvégezte a motor teljesítményének és fogyasztásának optimális beállítását. A beállításokat kizárólag a gyártó, vagy erre felhatalmazott szakműhely változtathatja meg.
- Ha a motort a készülék szállításához, átnézéséhez vagy a fű eltávolítása érdekében meg kell dönteni, mindig úgy döntsék meg, hogy a gyújtógyertya felfelé nézzen azért, hogy az üzemanyag vagy az olaj következtében a motor ne károsodhasson.
- A pótalkatrészeknek meg kell felelniük a gyártó által rögzített elvárásoknak.

- *Ezért csak eredeti vagy a gyártó által ajánlott pótalkatrészeket használjanak. A javításokat bízzák kizárólag szakműhelyre.*

Az állandóan magas teljesítmény megtartása érdekében végeztessék el rendszeresen a motor átvizsgálását és besabályozását. A rendszeres karbantartás hosszú üzemidőt biztosít. A szükséges karbantartási időpontokat és az elvégzendő karbantartási munkák jellegét az alábbi táblázat adja meg. Tartsák be az üzemórákban megadott időpontokat ill. az egyéb időpontokat, attól függően, hogy melyik időpont esik korábban. Mostoha körülmények között való üzemeltetés esetén a karbantartást gyakrabban kell elvégezni. Az idény végén végeztessék el szakműhellyel a készülék átvizsgálását és karbantartását.

Karbantartási terv

Karbantartási munka	az első 5 üzemóra után	minden használat előtt vagy 5 óránként	idényenként egyszer vagy 25 óránként	idényenként egyszer vagy 50 óránként	idényenként egyszer vagy 100 óránként
Tisztítsa meg a motor burkolatát		•			
Motorolaj ellenőrzése		•			
Motorolaj cseréje	•		• ^{NF}	•	
Légszűrő ellenőrzése		•			
Légszűrő karbantartása			• ^{OF}		
Gyújtógyertyák ellenőrzése			•		
Gyújtógyertyák karbantartása					•
Cserélje ki a benzinszűrőt					•
Kipufogó rész tisztítása		•			

- 1) Erős terhelésnél vagy magas környezeti hőmérséklet mellett.
- 2) Poros környezetben történő használat esetén gyakrabban tisztítsa.

Olaj ellenőrzése

- Minden motorindítás előtt ellenőrizze az olajsintet.
- Mindig ügyeljenek az előírt olajsint betartására. Lásd „Olajsint ellenőrzése”.

Olajcsere

Veszély!

A fáradt motorolaj bőrrákkot okozhat, ha gyakran és hosszabb ideig kerül érintkezésbe a bőrrel. Annak ellenére, hogy nem kell nap mint nap fáradt olajjal dolgozni, mégis ajánlatos a fáradt olajjal való munkavégzés után a kezét minél hamarabb szappannal és vízzel lemosni.

Figyelem!

Az olajat akkor kell leereszteni, amíg a motor még meleg, de már nem forró (ilyenkor az olaj gyorsabban és teljesen leürül).

4. ábra

- Vegyék le az olajbetöltő sapkát (3).
- Az olajat engedjék arra alkalmas tartályba:
 - nyissák meg az olajleeresztő csavart (4),
 vagy
 - döntsék a készüléket az oldalára (az az oldal legyen felül, ahol a légszűrő található).

Veszély!

Mielőtt a készüléket az olajcsere elvégzéséhez az oldalára fordítanák, járassák a motort, amíg a benzintank ki nem ürül.

- Az olajleeresztő csavart (ha le lenne véve) csavarozzák vissza és húzzák meg fixen.
- Töltsék fel az olajtankot a javasolt olajjal, és ellenőrizze az olajsintet.
- Rögzítsék a tanksapkát.

Rendelkezés

Gondoskodjanak a fáradt olaj hulladékmentesítéséről a környezetvédelmi rendelkezésekkel összhangban. Javasoljuk, hogy a fáradt olajat légmentesen zárt tartályban szállítsák el egy fáradtolaj-begyűjtő helyre. Ne keverjék más hulladékok közé, ne öntsék a talajba és ne engedjék, hogy szétszivároгjon.

A légszűrő karbantartása

Az elszennyeződött légszűrő akadályozza a légáramlást a karburátorhoz. A karburátor működési rendellenességének megakadályozása érdekében tisztítsák ki rendszeresen a légszűrőt. Rendkívül poros környezet esetén gyakoribb karbantartásra van szükség.

Veszély!

A légszűrő tisztításához nem szabad benzint vagy alacsony lobbánáspontú oldószert használni. Tűz- és robbanásveszély!

Figyelem!

A motort nem szabad légszűrő nélkül járatni. Megrongálódhat a motor, ill. fokozódhat a motorkopás.

Előadagoló gomb nélküli modelleknél:

5a ábra

- Vegyék le a szárnyas csavart és távolítsák el a légszűrő fedelet. Vegyék ki és bontsák szét a szűrőbetéteket. Vizsgálják át a két szűrőbetétet, hogy nincsenek-e rajtuk lyukak vagy repedések. Ha sérültek, cseréljék ki őket!
- Hab szűrőbetét (1): Tisztítsák meg a betétet háztartási tisztítószerekben és meleg vízben, majd öblítsék le alaposan. Esetleg mossák ki nem gyúlékony oldószerekben vagy magas lobbánáspontú oldószerekben. Kellő ideig szárítsák ki a szűrőbetétet. A betétet helyezték be a tiszta motorolajba, szívassák tele, a felesleges olajat pedig nyomassák ki.

A motor az első újraindításkor füstölni fog, ha még túl sok olaj maradt a hab szűrőbetétben.

- Papír szűrőbetét (2):
Finoman ütögdessék a papírbetétet kemény felülethez, hogy a szennyeződés eltávozzék, vagy pedig a szennyeződést a szűrőn keresztül vezetett sűrített levegővel fúvassák ki belülről. A piszkot ne kíséreljék meg kikefélni; ezzel ugyanis csak még jobban bedörzsölik a rostok közé. Cseréljék ki a papír szűrőbetétet, ha túlságosan elszennyeződött.
- Helyezze vissza ismét a szűrőt, és szerelje rá a burkolatot.

Előadagoló gombbal rendelkező modelleknél:

5b ábra

- Nyomja meg a légszűrő burkolatának (4) megjelölt részét (3), majd vegye le a fedelet.
- Tisztítsa meg a szűrőelemet (5), sérülés esetén cserélje ki. Tisztítsák meg a betétet háztartási tisztítószerben és meleg vízben, majd öblítsék le alaposan. Esetleg mossák ki nem gyúlékony oldószerben vagy magas lobbanáspontú oldószerben. Kellő ideig szárítsák ki a szűrőbetétet. A betétet helyezték be a tiszta motorolajba, szívassák tele, a felesleges olajat pedig nyomassák ki. A motor az első újraindításkor füstölni fog, ha még túl sok olaj maradt a hab szűrőbetétben.
- Helyezze vissza ismét a szűrőt, és szerelje rá a burkolatot.

A gyújtógyertya karbantartása

Veszély!

Hagyja lehűlni a motort.

Kivett gyújtógyertya mellett

ne végezzenek gyújtáspróbát.

Kivett gyújtógyertyával ne indítsák a motort.

Azért, hogy a motor jól működjön, a gyújtógyertyán az elektródatávolságot előírás szerint be kell állítani, és ki kell tisztítani.

6. ábra

- Húzzák le a gyújtógyertya dugaszát (1), és a gyertyát (2) gyertyakulccsal csavarozzák ki.
- Szemrevételezéssel vizsgálják meg a gyújtógyertyát. Cseréljék ki a gyertyát, ha látható kopást állapítanak meg, vagy ha a szigetelés megsérült.
- Tisztítsák meg drótkéfével a gyertyát, ha tovább kívánják használni.
- Mérjék meg az elektródatávolságot hézagmérővel. A távolságot szűkség esetén az oldalsó elektróda meghajlításával szabályozzák utána. Az elektródatávolságnak 0,70–0,80 mm között kell lennie (lásd 7. ábrát).
- Ellenőrizzék a gyújtógyertya tömítőgyűrűjének jó állapotát, majd kézzel csavarják be a gyújtógyertyát, vigyázva, hogy ne sérüljön meg a menet.
- Ha a gyertyát kézzel jól becsavarták, gyertyakulccsal húzzák meg erősen.

Figyelem!

Ne húzzák meg túl erősen a gyújtógyertyát. Gyertyakulccsal történő meghúzáskor tartsák szem előtt a következő értékeket:

- új gyújtógyertya max. $\frac{1}{2}$ fordulat
- használt gyújtógyertya max. $\frac{1}{8}$ – $\frac{1}{4}$ fordulat.

Ha nem húzzák meg rendesen, a gyújtógyertya átforrósodhat és rongálhatja a motort.

A motor tisztítása

Ha a motort előzőleg járatták, várjanak legalább egy órát, amíg a motor kihűl. A felgyülemllett fűvet és szennyeződést rendszeresen távolítsák el.

Tisztítsák meg az ujjvédőt és a kipufogó körüli területet. Ehhez használjanak kefét vagy sűrített levegőt.

Figyelem!

Tisztításkor vigyázzanak, hogy ne kerüljön víz a motorra, mivel ez szennyezheti az üzemanyagot. Kerti locsolóból vagy gőzborotvából származó víz a légszűrőbe vagy a kipufogó nyílásba is behatolhat és károsíthatja a motort.

Veszély!

A kipufogó körül felgyülemlő szennyeződés tüzet idézhet elő. Használat előtt ellenőrizzék és tisztítsák meg ezt a területet.

Tárolás

Ha a motort 30 napnál hosszabb ideig tárolják, ügyeljenek arra, hogy ne maradjon üzemanyag a tankban, hogy az üzemanyag-ellátó berendezésben, különösen pedig a karburátor fontos részeiben ne alakuljanak ki lerakódások.

30–90 napos tárolás esetén adjon stabilizátort az üzemanyaghoz. Forduljon a szakkereskedőhöz vagy az ügyfélszolgálati műhelyhez.

- Járassák a motort, amíg ki nem ürül az üzemanyagtartály és a motor le nem áll.
- Cseréljék ki az olajat. Lásd „Olajcsere”.
- Vegyék ki a gyújtógyertyát, és töltsenek kb. 15 ml motorolajat a hengerbe. Szereljék vissza a gyújtógyertyát, és húzzák meg lassan az indítószinórt, ami lehetővé teszi az olaj eloszlását.
- Távolítsa el a szennyeződéseket a motor körül, a motorburkolat alól, valamint a kipufogó körül.
- Azokat a helyeket, ahol lepattogzott a festék, fessék be újból, más helyeket, melyek rozsdásodhatnak, lássák el vékony olajfilm réteggel.
- Tárolják tiszta, száraz, jól szellőző helyen, ahol nincsenek a közelben lánggal vagy jelzőfényvel működő készülékek, mint pl. fűtőberendezések, vízmelegítő kazánok vagy ruhaszáritó gépek. Kerülni kell az olyan helyet is, ahol szikrát fejlesztő villamosmotor található, vagy ahol villamos szerszámgepeket használnak.

- Lehetőség szerint ne válasszanak tároláshoz olyan helyiségeket sem, ahol nagy a légnedvesség, mivel ez elősegítené a rozsdásodást és a korróziót.
- Tároláskor a készülék legyen vízszintes felületen. Megdöntött helyzetben üzemanyag vagy olaj folyhat ki.

Eljárás hosszabb tárolás után

- Ellenőrizzék a motort az „Üzemelés előtti vizsgálatok” alatt leírtak szerint.
- Ha az üzemanyagot a tároláshoz leeresztették, töltsék fel az üzemanyag tartályt friss benzinnel. Ha tankoláshoz benzineskannát használnak, ügyeljenek arra, hogy abban friss benzin legyen.
- Ha a hengert a tároláshoz beolajozták, a motor indításkor füstöt fejleszt. Ez természetes jelenség.

Jótállás

Minden országban érvényesek a társaságunk, ill. az importőr által kiadott garanciarendelkezések. A szavatosság keretein belül a hibákat térítésmentesen javítjuk az Ön berendezésén addig, amíg anyag- vagy gyártási hiba az ok. Garanciális esetben kérjük, forduljon eladójához vagy a legközelebbi telephelyhez.

Hibakeresés

Hiba	Lehetséges ok	Elhárítás
Nem indul a motor.	Nem működtették a biztonsági kengyelt.	Működtesse a biztonsági kengyelt (amennyiben rendelkezésre áll).
	Nincs üzemanyag a tankban.	Töltsék fel a tankot tiszta, friss, ólommentes üzemanyaggal.
	Állott üzemanyag.	Az állott üzemanyagot a szabadban engedjék arra alkalmas edénybe. Töltsék fel a tankot tiszta, friss, ólommentes üzemanyaggal.
	A motor hideg, a szívató/előadagoló gomb (amennyiben rendelkezésre áll) nincs működtetve.	Működtesse a szívatót/előadagoló gombot.
	A gázkar nincs „START” helyzetbe ill. maximális fordulatszámra állítva.	Állítsák a gázkart „START” helyzetbe, ill. maximális fordulatszámra.
	Nincs bedugva a gyújtógyertya dugasza.	Dugják rá a gyújtógyertya dugaszt a gyújtógyertyára.
	Piszkos vagy hibás a gyújtógyertya.	Tisztítsák meg a gyújtógyertyát. Szabályozzák be az elektródatávolságot vagy cserélik ki a gyújtógyertyát.
	Eldugult a benzinvezeték.	Tisztíttassák ki a benzinvezetékét G).
Kihagy a motor.	A szívató (amennyiben rendelkezésre áll) működtetve.	Állítsa vissza a szívatókart.
	A gyújtógyertya dugasza lazán van feltéve.	Dugják rá erősen a gyújtógyertya dugaszát.
	Állott üzemanyag.	Az állott üzemanyagot a szabadban engedjék arra alkalmas edénybe. Töltsék fel a tankot tiszta, friss, ólommentes üzemanyaggal.
	Víz vagy piszkos az üzemanyag-ellátó rendszerben.	
	Eldugult a tanksapkában a betöltő nyílás.	Tisztítsák meg a tanksapkát.
	Elszennyeződött a légszűrő.	Tisztítsák meg a légszűrőt.
Besült, meghibásodott a légszűrő vagy túl nagy az elektródatávolság.	Szabályozzák be az elektródatávolságot vagy cserélik ki a gyújtógyertyát.	

Hiba	Lehetséges ok	Elhárítás
Túlmelegszik a motor.	Túl kevés a motorolaj.	Töltsék fel a forgattyúházat kellő mennyiségű olajjal.
	Elégtelen a légáramlás.	Távolítsák el a fűnyesedéket és a piszkot a motor hűtőbordái körül és a kompresszorházból.
Nagy fordulatszámon a motor kihagy.	Túl kicsi az elektródatávolság.	Szereljék ki a gyújtógyertyát és szabályozzák be az elektródatávolságot.

G) Ezeket a munkákat csak szakmûhelyben lehet elvégezni.

i Rendelkezés

A fenti munkák terjedelmét meghaladó javításokkal kérjük forduljanak kereskedőjükhöz, aki az Önök közelében rendelkezik vevőszolgálati létesítménnyel.