

RATO BENZINMOTOROS KAPÁLÓGÉP

Felhasználói kézikönyv



Modell: RG3.6-75Q-D-II

Eredeti használati utasítás fordítása

ELŐSZÓ

Köszönjük, hogy megvásárolta a RG3.6-75Q-D-II rotációs kapát!

Felépítésének és minőségi kialakításának köszönhetően minőségi munkavégzést tesz lehetővé:

- Gazdaságos az alacsony benzinfogyasztás miatt.
- Könnyű a súlya, könnyen mozog a talajban és kevesebb erőfeszítést igényel.
- Többféle munkafolyamatra is használható: felszíni talajlazítás, mélykapálást, egyéb passzív talajművelő eszközök használata.
- Gyors működésű. A kormányszarv állítható. A kapálási mélység és szélesség szintén könnyedén állítható.

Ez a használati utasítás a rotációs kapa működésével és szervizelésével foglalkozik. A gyártó fenntartja a jogot, hogy változtasson a kapán előzetes értesítés és kötelezettség nélkül.

Figyelmeztetés: Ennek a kezelési utasításnak semmilyen része nem használható fel más célra, mint amire a gyártó szánta, az előzetes engedélye nélkül. Amennyiben ez a kapa újraeladásra kerül, ezt a kezelési utasítást a kapa fix részeként kell kezelni és a kapával együtt kell eladni, mint tartozékát.

Figyelmeztetés: Kérjük, szenteljen különös figyelmet a következő információknak: Kérjük, a kapa működtetése előtt gondosan tanulmányozza át ezt a kezelési utasítást és a gépet az instrukcióknak megfelelően működtesse. Cégünknek e terméke biztonságosan lett kialakítva, nem okoz személyi vagy valamilyen felszerelésben tárgyi sérülést, amennyiben az utasításnak megfelelően működteti a kapát. Ennek hiányában jelentős személyi vagy tárgyi sérülést okozhat.

Figyelmeztetés: Amennyiben a kapával bármilyen problémája van, vagy bármely kérdése felmerül az üzemeltetéssel kapcsolatban, kérjük, konzultáljon a helyi, felhatalmazott kereskedővel, szervizzel.

TARTALOM

BIZTONSÁGI CÍMKÉK.....	3
BIZTONSÁGI ELŐÍRÁSOK.....	5
ALKATRÉSZEK.....	7
ÖSSZESZERELÉS.....	8
VEZÉRLŐELEMELK	10
ÜZEMELTETÉS ELŐTT.....	12
ÜZEMELTETÉS.....	13
SZERVIZELÉS.....	17
TÁROLÁS ÉS SZÁLLÍTÁS.....	23
MŰSZAKI ADATOK.....	24

A BIZTONSÁGI CÍMKÉK

A címkék figyelmeztetnek a lehetséges veszélyekre, amelyek komoly sérüléseket okozhatnak. Gondosan olvassa el a jelen használati utasításban szereplő biztonsági tudnivalókat és intézkedéseket.

1. Figyelmeztetés: Olvassa el a használati utasítást a gép használata előtt.
2. Vágásveszély! Mozgó kapatok Vegye le a gyújtógyertya kupakját, és olvassa el az utasításokat, mielőtt megkezdí a karbantartási vagy javítási munkákat.
3. Vágásveszély! Mozgó, forgó alkatrészek.
4. Óvakodjon a kirepülő tárgyaktól! Üzemeltetés közben tartsa távol a nézelődőket a munkaterülettől.
5. Zaj- és porterhelés veszélye. Viseljen zaj elleni védelmet és védőszemüveget.

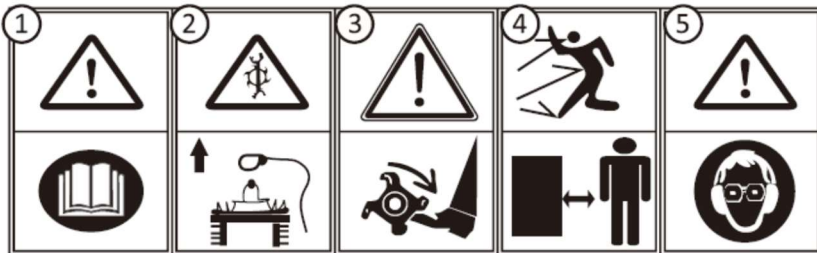

6. Égésveszély. Ne érintse meg a hengert, a kipufogódobot, annak keretét használat közben és a motor leállítása után 20 percig. Ennél hosszabb időre is szükség lehet, ha a környezet hőmérséklete meghaladja a 20C-t.



7. FIGYELEM: Ne távolítsa el a fedelet. Az ékszín főbb javításait kizárólag szakemberrel végeztesse.



Figyelmeztetés:

A biztonságos működtetés érdekében:

- Kérjük, hogy a kapa működtetése előtt gondosan tanulmányozza át ezt a használati utasítást.
- A kipufogógáz mérgező szén-monoxidot tartalmaz. Ennek érdekében, hogy minimálisra csökkentsük a személyi sérülés lehetőségét, kérjük a kapát csak kültéren és szellőztethető helyiségben működtesse. Kérjük, ne érintkezzen a kipufogódobbal, vagy egyéb magas hőmérsékletű motor/hajtómű résszel, mert égési sérüléseket okozhat.
- A kapa forgórésze személyi sérüléseket okozhat, kérjük, ne tartózkodjon senki a közelében működés közben. A forgó kapakések élesek és nagy sebességgel forognak. Véletlen érintkezés is a forgó kapakésekkel nagyon komoly személyi sérüléseket okozhat. Kérjük, mind a kezét, mind a lábát biztonságos távolságban tartsa a működés közben forgó kapakésektől. Kérjük, viseljen vastag védőkesztyűt, amikor ellenőrzi, vagy cseréli a kapakéseket.
- Gondoskodjon róla, hogy a kapa mindig jó működési állapotban legyen. Olyan kapa működtetése, amelynek állapota nem megfelelő, komoly személyi sérüléseket okozhat.
- Biztonsága érdekében kérjük, hogy a biztonsági jelöléseket a kapán épségben őrizze meg.
- Győződjön meg róla, hogy minden biztonsági alkatrész jól működő állapotban van és bármikor használhatja azokat.
- Kérjük, győződjön meg róla, hogy a biztonsági fedőrészek (ventilátor fedél, indítófedél és sárvédő) a helyükön vannak.

BIZTONSÁGI ELŐÍRÁSOK

1) *Betanítás*

- a) Olvassa el figyelmesen a használati utasítást. Ismerje meg a kezelőgombokat és a gép megfelelő használatát!
- b) Ne engedje, hogy gyermekek vagy az utasításokat nem ismerő személyek használják a gépet. A helyi előírások szigorúbban szabályozhatják a kezelő életkorát.
- c) Ne dolgozzon, ha gyermekek vagy állatok vannak a közelben.
- d) Tartsa szem előtt, hogy a kezelő vagy felhasználó felelős a más embereket érintő balesetekért vagy azok tulajdonát ért kárért.

2) *Előkészületek*

- a) A munkavégzés során mindig viseljen védőcsizmát vagy -bakancsot és hosszú szárú nadrágot. Ne használja a gépet mezítláb vagy nyitott szandálban.
- b) Gondosan vizsgálja át a munkaterületet és távolítsa el minden olyan tárgyat, amelyet a gép felkaphat és eldobhat.

FIGYELMEZTETÉS – A benzin rendkívül gyúlékony.

Az üzemanyagot tárolja kifejezetten erre a célra tervezett tárolóban.

Kizárólag kültéren töltsse fel az üzemanyagot és közben ne dohányozzon. Az üzemanyagot a motor beindítása előtt töltsse fel. Ne vegye le az üzemanyagtartály fedelét és ne tankoljon benzint járó vagy még forró motor mellett. Ha a benzin kiömlött, ne próbálja meg a motort beindítani, hanem vigye a gépet a kiömlött üzemanyagtól távol, hogy elkerülje a benzingőzők esetleges belobbanását. Az üzemanyagtartály és egyéb tároló fedelét gondosan zárja le.

- c) A hibás kipufogódobot cserélje;
- d) Használat előtt mindig nézze át a gépet és az elhasználadott vagy sérült alkatrészeket és csavarokat párban cserélje az egyensúly megőrzése érdekében.

3) Üzemeltetés

- a) Ne használja a gépet rosszul szellőző helyen, ahol a veszélyes szén-monoxid gázok összegyűlhetnek;
- b) Kizárólag nappali vagy nagyon jó mesterséges fényben dolgozzon;
- c) Lejtős terepen mindig álljon stabilan;
- d) Lassan haladjon a géppel, ne siessen;
- e) Legyen különösen óvatos, ha irányt változtat lejtős terepen;
- f) Ne használja a kapát nagyon meredek emelkedőn;
- g) Legyen különösen óvatos hátramenetben vagy amikor a kapát maga felé húzza;
- h) A motor fő beállításait ne változtassa meg, különben fennáll a motor túlhűzésének veszélye;
- i) A motort óvatosan, a gyári előírásoknak megfelelően indítsa be, és álljon távol a géptől;
- j) Ne tegye kezét vagy lábát a mozgó alkatrészekhez közel vagy azok alá;
- k) Ne vegye fel és ne cipelje a gépet járó motor mellett;
- l) Állítsa le a motort: Minden alkalommal, amikor magára hagyja a gépet. Üzemanyag tankolása előtt. Ha a motor rendelkezik elzárószelleppel, zárja el az üzemanyag-adagolást a munka végzetével;

4) Karbantartás és tárolás

- a) Mindig húzza szorosra a csavarokat és anyákat, hogy a kapa biztonságosan üzemeltethető legyen;
- b) Tároláskor ne hagyjon benzint az üzemanyagtartályban olyan épületben, ahol a benzingőz nyílt lánggal vagy szikrával érintkezhet.
- c) Zárt térben történő tárolás előtt hagyja kihűlni a motort.
- d) A tűzveszély csökkentése érdekében tartsa a motor, kipufogódob és benzin tárolóhelyét tisztán, éghető anyagtól és kenőanyagoktól mentesen.
- e) Az elhasználódott vagy sérült részeket biztonsági okokból cserélje.
- f) Az üzemanyagtartályt kültéren ürítse ki.

ALKATRÉSZEK

1. Kapcsoló
2. Kipufogó
3. Üzemanyagtartály-fedél
4. Szállítókerék
5. Ékszíj-fedél
6. Sebességváltó kar
7. Gázkar
8. Tengelykapcsoló kar
9. Kormányoszlop magasságszabályzó
10. Csoroszlya
11. Nívópálca
12. Indító
13. Üzemanyagszelep
14. Szívatókar
15. Légszűrő
16. Adattábla

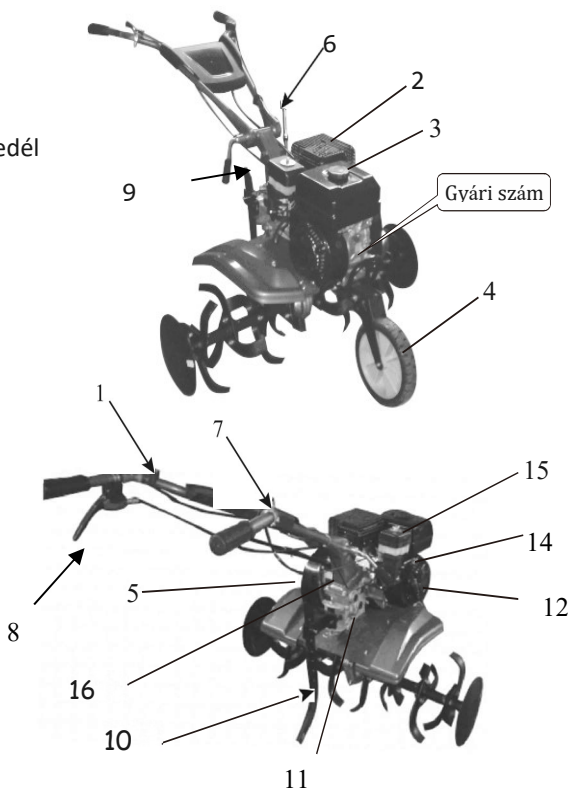

ÖSSZESZERELÉS

MEGJEGYZÉS: Az összeszerelést végezze képzett szakember.

KICSOMAGOLÁS

- Távolítson el mindent a kartondobozról.
- Távolítsa el a műanyag csomagolást és megkezdheti az összeszerelést.

Szerelje össze a csatlakozó csövet a sebességváltóval négy darab M8•16 csavar használatával.

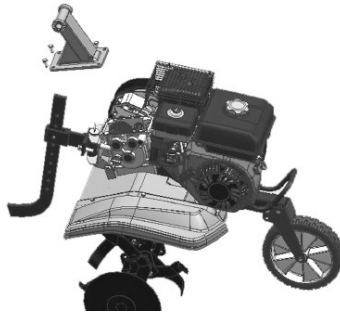

Kormányszarv

- Szerelje össze a kormányszarvat a csatlakozó csővel.
- Rögzítse ezeket a magasságállítóval.



Váltókar

- Távolítsa el az ékszíj fedelét.
- Távolítsa el a passzív ékszíjkereket.
- Csapszeg használatával szerelje fel a váltókart.

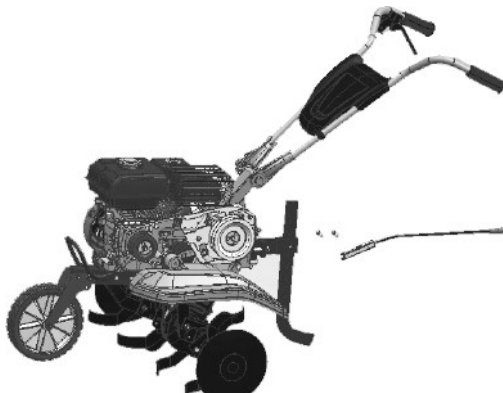

- Szerelje vissza a passzív ékszíjkereket és az ékszíj fedelét.

Kapakések

- Fektesse a gépet a bal oldalára.
- Szerelje a külső oldali kést a jobb oldalra csapszeggel.

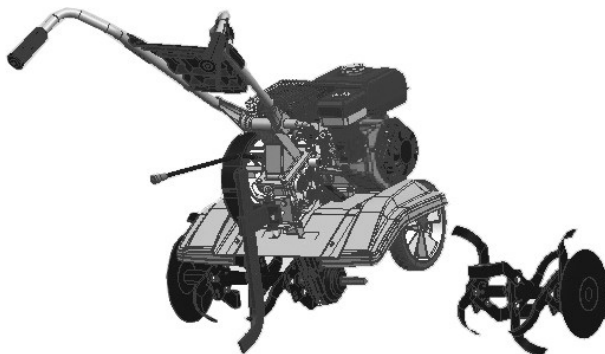

- A bal oldali kést ugyanígy szerelje fel.

VEZÉRLŐELEMEK

ÜZEMANYAGSZELEP

Az üzemanyagszelep az üzemanyagtartály és a karburátor közötti átjárót nyitja és zárja. Az üzemanyagszelep legyen „ON” állásban, ha beindítja a motort. Ha a motort nem használja, hagyja az üzemanyagszelepet „OFF”, azaz kikapcsolt helyzetben, hogy megelőzze a karburátor elárasztását, és csökkentse az üzemanyag szivárgásának esélyét.

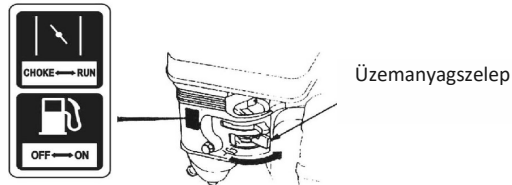

GÁZKAR

A gázkar szabályozza a motor sebességét. Ha a gázkart „H” pozícióba állítja, a motor gyorsul, „L” helyzetbe állítva lassul.

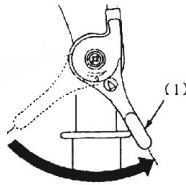

INDÍTÓ SZERKEZET

Az indító szerkezet fogantyújának meghúzása üzemelteti az indító szerkezetet és indítja be a motort.



TENGELYKAPCSOLÓ KAR

A kormányszarv bal oldalán található. Ha a kart behúzza, összekapcsolja a motor kimeneti tengelyét a kaptagokkal.

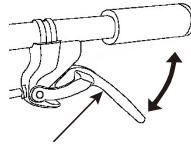

Tengelykapcsoló kar

SEBESSÉGVÁLTÓ KAR

A gép kétsebességes. A sebességváltó kart a megfelelő helyzetbe állítva a gép előre vagy hátra halad.

ÜZEMELTETÉS ELŐTT

ELLENŐRIZZE A GÉP ÁLLAPOTÁT

- Alaposan vizsgálja meg a motort és nézzen be alá, ellenőrizze az esetleges olaj- vagy üzemanyag-szivárgásokat.
- Távolítsa el a nagy mennyiségű szennyeződést vagy törmeléket különösen a kipufogó és az indító szerkezet körül.
- Keresse az esetleges sérülések jeleit.
- Ellenőrizze, hogy minden védőelem és fedél a helyén legyen; ellenőrizze a csavarok, anyák szorosságát.

A MOTOR ELLENŐRZÉSE

- Ellenőrizze a motorolaj-szintet.
- A kényelmesebb szállítás érdekében ne tartson olajat vagy üzemanyagot a gépben. Használat előtt töltsön olajat a motorba.
- Ellenőrizze a légszűrőt.
- Ellenőrizze az üzemanyag szintjét.

MEGJEGYZÉS: Olaj nélkül a motor komolyan károsodhat. Mindig ellenőrizze az olajszintet használat előtt. Ellenőrzéskor a gépet állítsa egyenletes talajra.

ÜZEMELTETÉS

VIGYÁZAT!

A motor sárvédővel van ellátva. Ne indítsa be a motort a sárvédő nélkül vagy hibás sárvédővel.

VIGYÁZAT!

A motor beindítása előtt gondoskodjon arról, hogy a kuplung ki legyen engedve és a váltókar ne legyen sebességben, különben beindításkor a gép irányíthatatlan és hirtelen mozdulatot tehet. (Lásd 7.2)

A MOTOR BEINDÍTÁSA

1, Fordítsa el az üzemanyagszelep karját ON állásba.

1. Üzemanyag csap
2. „ON” állás
3. Leeresztő csavar

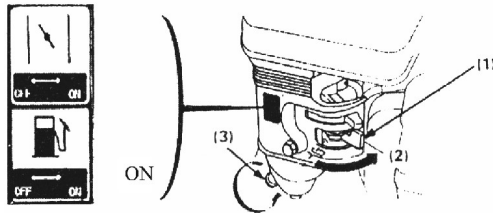

2, Állítsa a szivatókart a megfelelő állásba

1. Szivatókar
2. „OFF” állás

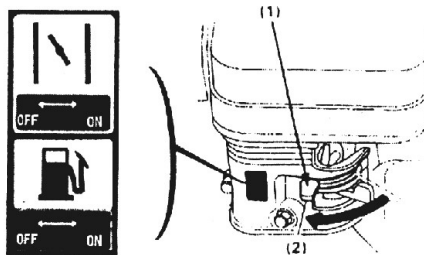

Megjegyzés: Ne használja a szivatót meleg motornál vagy magas külső hőmérséklet mellett.

3, A motorkapcsolót állítsuk ON pozícióba.

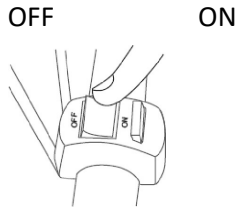

4, A gázkart nyomja balra.

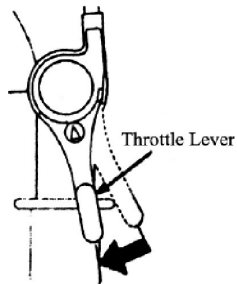

5, Állítsa a váltókart semleges állásba.

6, A bal oldali markolatot tartsa szorosan, tartsa stabilan a gépet.

7, Jobb kézzel gyengéden húzza meg az indítószinórt akadásig, majd rántsa meg. Finoman engedje vissza az indítószinórt. Az indítószinór elengedése és visszacsapódása károsíthatja a berántó szerkezetet.

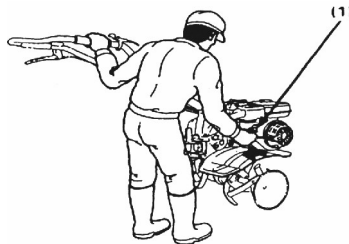

Amint a motor felmelegszik, fokozatosan nyissa meg a szívatót.

- 1, Szívatókar
2, „ON” állás

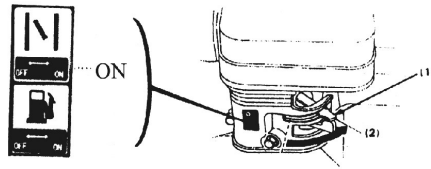

A GÉP HASZNÁLATA

A fentiek szerint indítsa be a motort.

Indítás után hagyja a gépet egy kicsit bemelegedni, mielőtt elkezd dolgozni. A sebességváltó kart állítsa a kívánt állásba (előre- vagy hátramenet).

Motor	Modell	Váltó
R210	RG3.6-7.5Q-D—II	„2” és „1” előremenet, „0” semleges helyzet, „R” hátramenet

Nyomja a tengelykapcsoló kart a **„MOVE ON”** állásba, hogy a gép előre- vagy hátramenetbe kapcsoljon, majd engedje a kapcsolókart **„STOP”** állásba és a gép mozgása leáll.

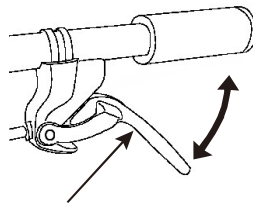

TENGYELKAPCSOLÓ KAR

Megjegyzés: Ha a váltókkal nem lehet a kívánt sebességbe kapcsolni, állítsa le a motort, majd húzza meg a váltókart és mozgassa finoman a gépet.

VIGYÁZAT!

Csökkentse a motor sebességét (a gázkart állítsa alsó 'low' állásba) a kuplung használata előtt.

VIGYÁZAT!

A sebességváltó kar használata előtt mindig állítsa a kapcsolókart „STOP” állásba.

VIGYÁZAT!

Ha a kapatagra talaj ragadt, ne próbálja meg eltávolítani anélkül, hogy kiengedné a kapcsolókart.

- I. Állítsa le a motort.
- II. Távolítsa el a gyújtógyertya vezetékét.
- III. Várjon 30 percet használat után, engedje a motor lehűlni. Ne tegye a kezét a kapatagok közé.

A MOTOR LEÁLLÍTÁSA/TEENDŐK VÉSZHELYZETBEN

a, Azonnal kapcsolja ki („OFF”) a motort a kapcsolóval.

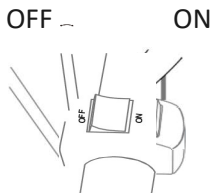

b, Normál esetben az alábbi lépéseket követve kapcsolja ki a motort.

- 1, A gázkart nyomja teljesen jobbra (alapjárat).
- 2, Fordítsa el a motorkapcsolót „OFF” állásba.
- 3, Fordítsa el az üzemanyagszelep karját „OFF” állásba.
- 4, Várjon legalább 30 percet, hogy a motor kihűljön.
- 5, Tisztítsa le mindkét kapatagot.
- 6, Szorítsa meg a kilazult csavaranyákat és a feszítő csavarokat.
- 7, Ellenőrizze a kilazult vagy sérült részeket. Ha szükséges, cserélje a sérült részeket.
- 7, Távolítsa el a gyújtógyertya vezetékét.

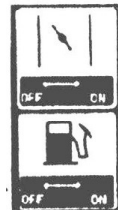

SZERVIZELÉS

BIZTONSÁGI ELŐÍRÁSOK

- Karbantartás vagy javítás megkezdése előtt mindig kapcsolja ki a motort. Ezzel számtalan lehetséges veszélyt megelőzhet!

FIGYELMEZTETÉS

- A kipufogógáz szénmonoxid-mérgezést okozhat.
- Ne használja a gépet beltéren. A kipufogó gázok szén-monoxidot tartalmaznak, amely rendkívül mérgező.
- A forró részek égési sérüléseket okozhatnak.
- Hagyja a motort lehűlni és használat után 30 percig ne érintse meg.
- Mozgó részek sérülést okozhatnak.
- A munka kezdete előtt figyelmesen olvassa el az utasításokat, és gondoskodjon a szükséges szerszámokról és jártasságról.
- A tűz vagy robbanás veszélye mérsékelhető, ha óvatosan bántik a benzinnel. Használjon kizárólag nem gyúlékony oldószert a tisztításhoz, ne benzint. Az üzemanyaggal érintkező részekről tartsa távol a cigarettát, szikrát és nyílt lángot.

KARBANTARTÁSI ÜTEMTERVE

Tételek		Karbantartás gyakorisága				
		Napon-ta	Első hónap, vagy 20h	3 hó, vagy 50h	6 hó vagy 100h	Évente, vagy 300h
Motorolaj	Ellenőrzés	•				
	Csere		•			
Légszűrő részegység	Ellenőrzés	•				
	Tisztítás			•		
Üzemanyagszűrő csésze**	Tisztítás				•	
Gyújtógyertya	Tisztítás/beállítás				•	
Sebességváltó olaj*	Szintellenőrzés	•				
Üzemanyag tank**	Tisztítás					•

Tengelykapcsoló kábel	Beállítás		•		•	
Gázzszabályzó kábel	Beállítás					•
Ékszíj feszítés**	Beállítás		•		•	

*A sebességváltó olajat első alkalommal 20h használat után cserélje le, majd 50h-ként!

**Részegységek szervizelését szakember végezze.

- Végezzen gyakoribb szervizelést, ha poros területen dolgozik.
- 25 üzemóránként cserélje az olajat, ha komoly a terhelés vagy magas a külső hőmérséklet.

ÜZEMANYAG FELTÖLTÉSE

Használjon ólommentes benzint, hogy kevesebb legyen a lerakódás a motorban és a gyújtógyertyán, ami hosszabb élettartamot jelent a kipufogórendszer esetében.

VIGYÁZAT!

- *A benzin rendkívül gyúlékony és robbanásveszélyes; égési és egyéb komoly sérüléseket okozhat újratöltéskor.*
- *Állítsa le a motort, és tartsa távol hőforrástól, szikrától és nyílt lángtól.*
- *Kizárólag kültéren töltsse fel az üzemanyagtartályt.*
- *A benzin mérgező anyag; ne érintse meg és ne lélegezze be a gázait.*
- Az összeszerelést és főbb szerelési feladatokat végezze képzett szakember.

ÜZEMANYAG HOZZÁADÁSA

- Távolítsa el a tanksapkát.
- Töltsön üzemanyagot a tartály nyakán lévő jelzés aláig. Ne töltsse túl. A motor beindítása előtt törölje fel a kifolyt üzemanyagot.

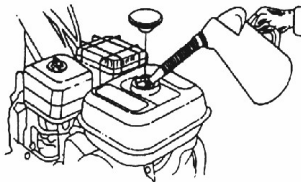

Üzeman

MOTOROLAJSZINT ELLENŐRZÉSE

- Ellenőrizze az olajsintet, ha a motort leállítja.
- Vegye ki az olajtartálysapkát/nívópalcát, majd törölje szárazra.
- Helyezze vissza az olajtartálysapkát/nívópalcát az olajtöltő nyílásba az ábrának megfelelően, de ne csavarja vissza, majd húzza ki, hogy ellenőrizhesse az olajsintet.

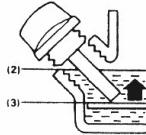
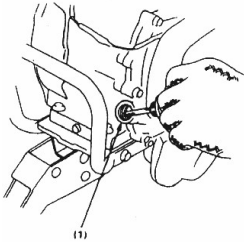

- (1) Olajtartálysapka/ Nívópálca
- (2) Felső határ
- (3) Alsó határ

- Ha az olajsint az alsó határ közelében vagy alatta van a nívópalcán, távolítsa el az olajtartálysapkát/ nívópalcát, töltsön az ajánlott motorolajból a felső határ jelzéséig (az olajtöltő nyílás alsó széléig). Ne töltse túl.
- Helyezze vissza az olajtartálysapkát/ nívópalcát.

AJÁNLOTT MOTOROLAJ

Az olaj fontos tényező a teljesítmény és az élettartam vonatkozásában. Használjon négyütemű SAE 10W-30 gépjármű olajat, amely általános felhasználásra javasolt.

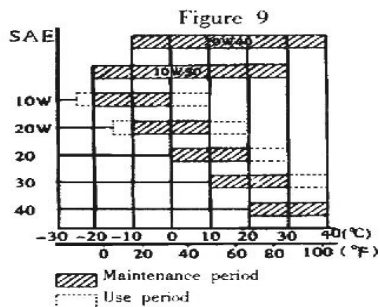

OLAJCSERE

A motorolajat akkor engedje le, ha a motor még meleg. A meleg olaj gyorsan és teljes egészében leengedhető.

- Állítsa az üzemanyagszelepet 'OFF' állásba, hogy az üzemanyag keveredésének esélyét a minimálisra csökkentse.
- Helyezzen egy megfelelő tárolót a motor mellé a használt olaj számára.
- Távolítsa el a leeresztő csavart és ürítse az olajat a tárolóba. Billentse meg a motor az olajtöltő nyílás/nívópálca felé.
- Állítsa a motort egyenesbe, töltsön bele az ajánlott olajból a nívópalcán megjelölt szintig (olaj: SAE 15W-40, SAE 10W-30).
- Motorolaj-térfogat: 0,6L
- Váltóműolaj-térfogat: 1.0L

FIGYELMEZTETÉS!

- A motort károsíthatja, ha túl alacsony olajsint mellett üzemel.
- ***A motorolaj mérgező, kerülje a vele való érintkezést.***
- Gondosan helyezze vissza az olajtartálysapkát/ nívópalcát.
- Javasoljuk, hogy a használt olajat zárt tárolóban vigye el a helyi újrahasznosító központba vagy benzinkútra újrahasznosítás céljából. Ne dobja a háztartási hulladék közé, ne öntse ki se a talajra, se a lefolyóba.

KENŐANYAGOK

FIGYELMEZTETÉS! Szervizelést csakis akkor végezzen, ha már *leállította a motort a vezetéket eltávolította a gyújtógyertyáról.*

A csatlakozásokat 10 üzemóránként és tartós tárolás előtt olajozza, zsírozza. Használjon 10W olajat.

A sebességváltó házban kenésre nincs szükség. Minden csapágy és csapágypersely tartós kenéssel van ellátva; karbantartást nem igényel. Ezen részek kenése azt eredményezi, hogy kenőanyag jut a kerékhez és a tárcsameghajtó lemezhez, ami a gumival borított alkatrészek sérüléséhez vezethet. A fenti elemeket tartós tárolás előtt finoman törölje át egy olajos ruhával, hogy a rozsdásodásukat megelőzze.

A LÉGSZŰRŐ KARBANTARTÁSA

Az elkoszolódott légszűrő csökkenti a karburátorhoz jutó levegő mennyiségét,

ezáltal gyengíti a motor teljesítményét. Amennyiben nagyon poros környezetben használja a gépet, a **KARBANTARTÁSI ÜTEMTERVBEN** szereplő időszakoknál gyakrabban tisztítsa a légszűrőt.

FIGYELMEZTETÉS!

Ha a gépet légszűrő nélkül vagy sérült légszűrővel üzemelteti, a szennyeződés bejut a motorba, és annak gyors elhasználódásához vezet.

TISZTÍTÁS

- Távolítsa el a légszűrő fedelét, a szárnyas csavarok meglazításával, eltávolításával.
- Vegye ki a papírszűrőt.
- A papír légszűrő tisztítása: Ütögesse a papírszűrőt néhányszor valamilyen kemény felülethez, hogy eltávolítsa belőle a port. Ne próbálja meg kefével eltávolítani a szennyeződések; a kefe belenyomja a port a szűrőbe.
- Szivacsoszűrő tisztítása: Mossa ki meleg, szappanos vízben, csavarja ki, majd hagyja megszáradni. Itassa át a szűrőt tiszta motorolajjal, és csavarja ki a fölösleges olajat. A túl sok olaj megakadályozza a levegő átjutását a szivacsbetéten és átszívódhat a papírbetétbe, amit eláztathat és eltömíthet.
- Nedves ruhával törölje le a szennyeződést a légszűrő belsejéről és külsejéről. Ügyeljen arra, hogy ne jusson por abban a légcatornába, amely a karburátorba vezet.
- Helyezze vissza a légszűrőt és gondoskodjon arról, hogy mindkét elem pontosan illeszkedjen.
- Helyezze vissza a légszűrő fedelét és húzza szorosra a szárnyas csavarokat.

A GYÚJTÓGYERTYA KARBANTARTÁSA

Ajánlott gyújtógyertya F6RTC

- Vegye le a gyújtógyertya kupakját és tisztítsa meg a gyújtógyertya környékét a szennyeződésektől.
- Használjon gyújtógyertya kulcsot a gyertya eltávolításához.
- Vizsgálja meg a gyújtógyertyát. Cserélje az esetlegesen elhasználódott elektródákat vagy a repedt, hiányos szigetelést.
- Az erre a célra megfelelő eszközzel mérje meg a gyertyahézagot. A hézag legyen 0,70–0,80 mm között.
- Állítsa be a hézagot, amennyiben szükséges, az oldalsó elektróda meghajlításával.

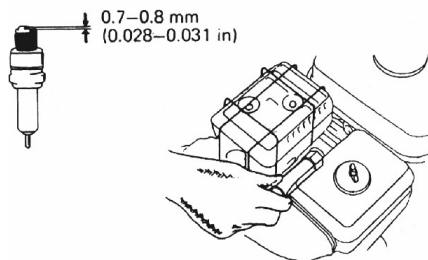

- Kézzel tegye vissza a gyújtógyertyát.
- Miután a gyújtógyertyát visszatekerde, szorítsa meg szorosan gyertyakulccsal, hogy tartson a tömítés.
- Használt gyújtógyertya újbóli használata esetén, 1/8–1/4 fordulatnyit húzzon a gyertyán, hogy szoruljon a tömítés. Új gyújtógyertya használata esetén, félfordulatnyit húzzon a gyertyán, hogy szoruljon a tömítés.
- Tegye vissza a gyújtógyertya pipáját.

Figyelmeztetés: A kilazult gyújtógyertya megrongálhatja a motort. A túl szorosra húzott gyújtógyertya megrongálhatja a hengerfej menetét.

Kuplungkábel

Az alábbiak szerint ellenőrizze a távolságot. Ha a távolság nem megfelelő, lazítsa meg az anyacsavart és állítsa be a távolságot. Húzza meg az anyacsavart és ellenőrizze a tengelykapcsoló kar megfelelő működését.

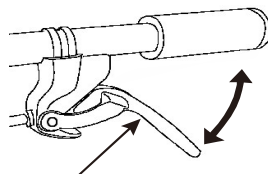

Tengelykapcsoló kar

TÁROLÁS ÉS SZÁLLÍTÁS

TÁROLÁS

Ne tárolja a gépet üzemanyaggal a tankban rosszul szellőző, szűk helyen. A benzingőzők nyílt lánggal, szikrával, cigarettával stb. érintkezhetnek. Tartós, vagyis 30 napnál hosszabb tárolás esetén az alábbi módszert ajánljuk.

1. Ürítse le az üzemanyagtartályt.
2. Indítsa be a motort és hagyja járni, amíg le nem áll üzemanyag hiánya miatt.
3. Cserélje le a motorolajat, ha az elmúlt 3 hónapban ez nem történt meg.
4. Távolítsa el a gyújtógyertyát és öntsön kis mennyiségű (kb. 30 ml) motorolajat a nyílásba. Próbálja meg a motort beindítani pár alkalommal. Csavarja vissza a gyújtógyertyát.
5. Alaposan tisztítsa meg a gépet.
6. Kenje le a kapát a fenti, KENŐANYAGOK részben leírtaknak megfelelően.
7. Vizsgálja át a gépet esetleges sérülésekért, és szükség esetén végezze el a javítást.
8. Pótolja a lepattant festést.
9. Védje a fém felületeket a korrózió ellen.
10. Amennyiben megoldható, tárolja a gépet beltéren.

SZÁLLÍTÁS

Használat után minimum 15 percig hagyja húlni a motort, mielőtt a gépet szállító járműre helyezi. A forró motor és kipufogórendszer égési sérüléseket okozhat és gyulladásveszélyes. Tartsa a gépet egyenesen a szállítás során, hogy az üzemanyagszivárgás esélyét csökkentse. Tolja a gázadagoló kart „OFF” állásba.

MŰSZAKI ADATOK

	Tétel	RG3.6-75Q-D-II
Motor	Modell	R2I0 benzinmotor
	Motor típusa	Légűtéses, négyütemű, OHV, egyhengeres
	Lökettérfogat (ml)	21 2
	Névleges teljesítmény [kW/(r/min)]	3,6
	Max. forgatónyomaték [N-m/(r/min)]	12
	Gyújtás	Tranzisztoros mágneses
	Üzemanyag-fogyasztás (g/kWh)	395
	Üzemanyagtartály térfogata (L)	3,6
	Motorolaj-térfogat (L)	0,6
Motoros kapa	Méretei (hossz*szélesség*magasság) (mm)	1650*1100*860
	Munkaszélesség (mm)	Max 1100
	Munkamélység (mm)	w> 110
	Indítási mód	Indító szerkezet
	Áttétel módja	Teljes sebességváltás
	Kapcsolódás módja	Közvetlen
	Saját tömeg (kg)	61
<p>Hangnyomás szintje (a kezelőnél): 90,5dB(A) Hangerősség szintje 98,3dB(A)</p> <p>Vibrációs szint: bal markolat 5,14rn/s² jobb markolat: 7,06 m/s²</p>		

Garancia

A motorra és a kapálógépre átvételtől számított 12 hónap jótállást vállalunk fogyasztói jogviszony esetén. Vállalati, közületi felhasználás esetén 12 hónap jótállás érvényes. Sem a termék, sem a motor természetes kopásából, túlterheléséből vagy a karbantartás hiányából eredő meghibásodások nem tartoznak a garanciális meghibásodások körébe. Egyéb rendelkezések a hazai fogyasztóvédelmi jogszabálynak megfelelően.

EK megfelelési nyilatkozat

Gyártó: Chongqing Rato Technology Co., Ltd.

Cím : Zone B, Shuangfu Industry Park, Jiangjin District, Chongqing
402247, China

Ezúton kijelenti, hogy a termék,

Megnevezés: Rotációs kapa

Modell: RG3.6-75Q-D-II

Sorozat szám: Lásd a termék adattábláján

megfelel az európai parlamenti és tanácsi irányelveknek a **(2006/42/EC)** gép direktíva vonatkozó rendelkezéseinek és összhangban van az alábbi EK direktívákkal, mint **2014/30/EU** (Elektromágneses összeférhetőség), **2000/14/EC** (Zajkibocsátás direktíva). Valamint összhangban van következő szabványokkal:

- EN 709:1997+A4:2009
- EN ISO 14982:2009

A technikai adatokáért felelős személy az EU területén:

Chen Xiaolong

Chen Xiaolong, Vezérigazgató

Chongqing, 2019.

Magyarországi hivatalos importőr:

Agroforg Kft. 1097 Budapest Táblás u. 29.
www.agroforginfo.hu Tel: +36-1-264-4383

Szakszervezetek listája elérhető a www.agroforginfo.hu weboldalon.

93004-U070721

