

# WEIBANG

GYÚJTÓS ÉS MULCSOZÓS BENZINES FÚNYÍRÓK

HASZNÁLATI UTASÍTÁS

Modellszámok:

WB537SC-M



WB506SC 3IN1



Eredeti használati utasítás fordítása





Általános biztonsági figyelmeztetés!



Olvassa el a kezelési útmutatót!



Az arra járók óvakodjanak az eldobott vagy repülő tárgyaktól!



Tartsa távol a veszélyzónától a harmadik személyeket!



Éles kések!



Kezeit és lábait tartsa távol!



Karbantartás előtt távolítsa el a gyújtógyertya kupakot!



Ne nyúljon a forgó, mozgó alkatrészekhez!



Ne üzemeltesse a gépet felhajtott fedéllel.



Emelkedő esetén, az emelkedőre merőlegesen dolgozzon, soha ne le és föl.



Járó motornál soha ne emelje meg a fűnyírót! Legyen különösen figyelmes forduláskor vagy mikor maga felé húzza a fűnyírót.



WB506SC 3IN1



WB537SC-M



Használjon védőfelszereléseket!

## Tartalom

<b>BIZTONSÁGI FIGYELMEZTETÉSEK.....</b>	<b>3</b>
<b>TERMÉKSPECIFIKÁCIÓK.....</b>	<b>11</b>
<b>ÖSSZESZERELÉS .....</b>	<b>14</b>
<b>ÜZEMELTETÉS .....</b>	<b>17</b>
<b>FELHASZNÁLÓI FELELŐSSÉGEK .....</b>	<b>27</b>
<b>SZERVIZ ÉS BEÁLLÍTÁSOK .....</b>	<b>36</b>
<b>TÁROLÁS .....</b>	<b>39</b>
<b>HIBAMEGÁLLAPÍTÁSI PONTOK .....</b>	<b>42</b>
<b>GARANCIA .....</b>	<b>46</b>
<b>EK MEGFELELŐSÉGI NYILATKOZAT .....</b>	<b>48</b>

## BIZTONSÁGI FIGYELMEZTETÉSEK

Kérjük, olvassa el és őrizze meg ezt a kézikönyvet. Az utasítások segítenek a fűnyíró megfelelő összeszerelésében és karbantartásában.

### I. Általános működés

A gép használatának megkezdése előtt olvassa el, értse meg és kövesse a kézikönyvben található összes utasítást. Alaposan tanulmányozza a kezelőgombokat és gép megfelelő használatát az üzemeltetés megkezdése előtt!

A gépet csak olyan felelős személyek kezelhetik, akik ismerik a kezelési utasításokat. Soha ne engedje, hogy gyerekek vagy olyan személyek használják a fűnyírót, akik nem ismerik ezeket az utasításokat. A helyi szabályozás szigorúbban korlátozhatja a kezelő életkorát.

A sérülések elkerülése érdekében győződjön meg arról, hogy a fűnyíró közvetlen közelében nincs senki. Ha bárki belép a munkaterületre, állítsa le a gépet a sebességszabályzó kar kioldásával. Soha ne nyírjon fűvet, ha emberek, különösen gyerekek vagy háziállatok vannak a közelben.

Tartsa szem előtt, hogy a kezelő vagy felhasználó felelős a másokat érintő balesetekért vagy azok tulajdonát ért kárért.



**FIGYELMEZTETÉS:** Ne használja a fűnyírót mezítláb vagy nyitott szandálban. Fűnyíráskor mindig viseljen zárt lábbelit.

A munkavégzés során mindig viseljen védőcsizmát vagy -bakancsot és hosszú szárú nadrágot. Ne használja a gépet mezítláb vagy nyitott szandálban.

Alaposan vizsgálja meg a területet, ahol a terméket használni fogják, és távolítsa el minden olyan tárgyat, mint például köveket, játékokat, drótokat, csontokat, ágakat és egyéb tárgyakat, amelyeket a gép a kidobó nyíláson keresztül elhajíthat.

Ne húzza a fűnyírót hátrafelé, kivéve, ha ez feltétlenül szükséges. Mindig nézzen lefelé és maga mögé, mielőtt és miközben hátrafelé halad. Legyen rendkívül óvatos, amikor a fűnyírót hátramenetbe kapcsolja vagy maga felé húzza.

A fűnyíró működtetése előtt győződjön meg arról, hogy minden védőfelszerelés, a fűgyújtó és egyébek megfelelően fel vannak szerelve. Soha ne üzemeltesse a fűnyírót hibás védőburkolattal, vagy biztonsági eszközök, például terelőlapok és/vagy fűgyújtó nélkül.

Tartsa be a gyártó utasításait a megfelelő működéshez és a tartozékok beszerelésekor. Csak a gyártó által jóváhagyott tartozékok használhatók.

Győződjön meg arról, hogy a fűnyíró pengéje(i) nem forog(nak), mielőtt áthalad kavicsos és gyalogutakon vagy úttesten.

Állítsa le a motort és várjon, amíg a kés(ek) teljesen megáll(nak), majd csak ezután távolítsa el a fűgyújtót.

Csak nappali fényben vagy jó mesterséges megvilágítás mellett szabad fűvet nyírni.

Ne használja a gépet fáradtan, betegen, illetve alkohol vagy kábítószer hatása alatt.

Használjon csúszásmentes cipőt, valamint megfelelő ruházatot. Lehetőség szerint ne használja a fűnyírót nedves fűben. Lejtős terepen

mindig álljon stabilan: tartsa erősen a tolókart és lassan haladjon, soha ne fusson.

A motor beindítása előtt kapcsolja ki az összes kést és önjáró mechanizmust, illetve a tengelykapcsolót (az így felszerelt fűnyírók esetében).

Ha a gép rendellenesen rezegni kezd, azonnal állítsa le a motort és ellenőrizze, hogy mi lehet az oka. A rezgés általában valamilyen meghibásodásra utal.

Tartsa távol a kezét és a lábát a burkolattól.

Az elhasználódott alkatrészeket cserélni kell. Szükség esetén lépjen kapcsolatba a szervizzel a megadott címen.

A gép használata előtt szemrevételezéssel ellenőrizze a gépet, hogy a késtartó és rögzítő csavarok, és a teljes vágóasztal nem kopott vagy sérült-e. A kiegyensúlyozatlanság elkerülése érdekében készletben cserélje ki az elhasználódott vagy sérült csavarokat.

## **II. HASZNÁLAT LEJTŐS TERÜLETEN**

A lejtő a csúszásos és eséses balesetek egyik legfontosabb tényezője, amelyek súlyos sérülésekkel járhatnak. Minden lejtő fokozott óvatosságot igényel. Ha bizonytalannak érzi magát egy lejtőn, ne nyírja le.

### **HOGYAN HASZNÁLJA A GÉPET:**

A lejtőkön keresztbe nyírjon, soha ne lefelé vagy felfelé. Legyen különösen óvatos, ha irányt változtat lejtős terepen.

Távolítsa el az akadályokat, mint például köveket, faágakat stb., figyeljen a lyukakra, keréknyomokra, vagy bukkánókra. A magas fű elrejtheti az akadályokat.

### HOGYAN NE HASZNÁLJA A GÉPET:

Ne nyírjon lejtők, árkok vagy padkák közelében. A kezelő elveszítheti az egyensúlyát.

Ne nyírjon túl meredek lejtőket.

Ne vágjon nedves fűvet. A rossz egyensúly csúszásveszélyes.

### **III. GYERMEKEK**

Tragikus balesetek történhetnek, ha az üzemeltető nem figyel a gyermekek jelenlétére. A gyerekeket gyakran érdekli a gép és a kaszálás. Soha ne feltételezze, hogy a gyerekek ott maradnak, ahol utoljára látta őket.

Tartsa távol a gyermekeket a munkaterülettől, és hagyja őket egy másik felelős felnőtt felügyelete alatt.

Mindig figyeljen és kapcsolja ki a gépet, ha gyermekek lépnek a területre. Hátrafelé járás előtt és közben nézzen hátra és lefelé, hogy nem lát-e kisgyerekeket.

Soha ne engedje, hogy gyermekek használják a gépet.

Fokozott óvatossággal járjon el beláthatatlan sarkok, bokrok, fákhöz vagy más olyan tárgyak megközelítésekor, amelyek eltakarhatják a kilátást.

**IV. ÁLTALÁNOS UTASÍTÁSOK A FŰNYÍRÓVAL VALÓ MUNKAVÉGZÉSHEZ**

FIGYELMEZTETÉS – a benzin nagyon gyúlékony. A benzin és más üzemanyagok kezelése során fokozott óvatossággal járjon el, mivel gyúlékonyak és a gőzök robbanásveszélyesek.

Az üzemanyagot kifejezetten erre a célra kialakított tartályokban kell tárolni. Csak jóváhagyott üzemanyagtartályt használjon.

Csak a szabadban tankoljon, és ne dohányozzon tankolás közben; soha ne tankolja a gépet beltéren.

Soha ne tárolja a gépet vagy az üzemanyagtartályt nyílt láng, például vízmelegítő közelében.

Az üzemanyagot a motor beindítása előtt töltsse fel. Soha ne vegye le az üzemanyagtartály kupakját, és ne töltsön benzint a motor működése közben, vagy ha a motor forró; hagyja a motort kihűlni, mielőtt tankolna.

Ha a benzin kiömlött, ne próbálja meg a motort beindítani, hanem vigye a gépet a kiömlött üzemanyagtól távol, hogy elkerülje a benzingőzök esetleges belobbanását.

Szorosan tekerje vissza az üzemanyagtartály és a tartályok kupakjait.

Ne dohányozzon a fűnyíró közelében. A meghibásodott kipufogót cserélje ki, tisztítson fel minden kiömlött olajat vagy üzemanyagot.

Cserélje le a sérült alkatrészeket!

Törölje le a kifröccsent olaj vagy benzin maradékokat.

Ne indítsa be a motort, ha a kidobó csatorna előtt áll.

Ne tegye a kezét és a lábát a forgó alkatrészek közelébe vagy alá. Mindig hagyja szabadon a kidobó nyílást.

Ne használja a gépet rosszul szellőző helyen, ahol a veszélyes szénmonoxid gázok összegyűlhetnek;

Lassan menjen, ne szaladjon munkavégzés során;

Lejtős terepen mindig álljon stabilan.

Ne változtassa meg a motor alap beállításait, és ne hajtja túl a motort.

Ne végezzen beállításokat vagy javításokat járó motor mellett. Húzza le a gyújtógyertya vezetékét, és tartsa a vezetéket távol a gyújtógyertyától, hogy megakadályozza a véletlen indulást.

Rendszeresen ellenőrizze, hogy az anyák és csavarok, különösen a késrögzítő csavarok, szorosan rögzítve vannak, és tartsa a berendezést megfelelő állapotban.

Ne kapcsolja ki és ne módosítsa a biztonsági rendszereket vagy funkciókat. Rendszeresen ellenőrizzen minden biztonsági eszközt és a vészmegállító kart, és győződjön meg a megfelelő működésükről.

Győződjön meg róla, hogy fű, levelek vagy más törmelék ne gyűljön össze a fűnyíróban; rendszeresen ellenőrizze és távolítsa el az ilyen maradványokat a fűnyíró eltömődésének elkerülése érdekében.

Gyakran ellenőrizze ezeket az alkatrészeket, és ha szükséges, akkor cserélje ki a sérülteket a gyártó által ajánlott alkatrészekre.

Soha ne próbálkozzon a kerékmagasság beállításával járó motor mellett.

A fűgyűjtő alkatrészek kopásnak, sérülésnek és károsodásnak vannak kitéve, amelyek a mozgó alkatrészeket felfedhetik, vagy kilökhethetnek tárgyakat.

A fűnyíró kései élesek és sérüléseket okozhatnak. A kés(ek) kezelésénél használjon egy rongyot vagy viseljen kesztyűt, és a kés karbantartásakor legyen különösen óvatos.

Legyen különösen óvatos abban az esetben is, ha a fűnyírót hátramenetben használja.

Állítsa le a kés(ek)et, ha a fűnyírót a szállításhoz meg kell dönteni, ha nem füves felületeken halad át, és amikor a fűnyírót a nyírándó területre helyezi és onnan elszállítja.

Óvatosan, az utasításoknak megfelelően indítsa vagy kapcsolja be a motort, úgy, hogy Ön távol álljon a kés(ek)től.

Ne döntse meg a fűnyírót a motor indításakor vagy a motor bekapcsolásakor, kivéve, ha a fűnyírót az indításhoz meg kell dönteni. Ebben az esetben ne döntse meg jobban, mint feltétlenül szükséges, és csak azt a részt emelje meg, amelyik a kezelőtől távol helyezkedik el.

Soha ne emelje meg vagy szállítsa a fűnyírót járó motor mellett.

Állítsa le a motort és távolítsa el a gyújtógyertya kupakját a dugulások megszüntetése vagy a kidobó csatorna dugulásának elhárítása előtt, a fűnyíró ellenőrzése, tisztítása vagy használata előtt, idegen tárgynak ütközés után.

Újraindítás és használat előtt vizsgálja meg a fűnyírót a sérülések miatt, és végezze el a javításokat;

Ha a fűnyíró rendellenesen rezegni kezd (azonnal ellenőrizze);

Állítsa le a motort, ha magára hagyja a fűnyírót vagy mielőtt újratankolna.

A motor leállításakor csökkentse a gázadagolást, és ha a motor elzárószeleppel van ellátva, a fűnyírás befejezésekor zárja el az üzemanyag-adagolást.

Zárt térben történő tárolás előtt hagyja kihűlni a motort.

Ne hagyjon benzint az üzemanyagtartályban, ha olyan épületben tárolja a gépet, ahol a gőzök nyílt lánggal vagy szikrával érintkezhetnek. A tűzveszély csökkentése érdekében tartsa a motort, a kipufogódobot, az akkumulátort és az üzemanyagtartályt tisztán, fűtől, levelektől és túlzott zsiradéktól mentesen.

Rendszeresen ellenőrizze a fűgyűjtőt, hogy nem kopott-e vagy megrongálódott.

Ha az üzemanyagtartályt ki kell üríteni, azt a szabadban kell elvégezni.

**FIGYELMEZTETÉS:** A motor kipufogógázai és egyes összetevőik, valamint a jármű egyes egyéb alkatrészei olyan vegyi anyagokat tartalmaznak vagy bocsátanak ki, amelyekről ismert, hogy rákot, esetleges születési rendellenességeket vagy a reprodukzív szervek károsodását okozzák.

**TERMÉKSPECIFIKÁCIÓK**

<b>Modell</b>	<b>WB537SC-M</b>	<b>WB506SC 3IN1</b>
Vágási szélesség (mm)	530	500
Motor	LC1P70FC	LC1P65FE-2
Névleges teljesítmény	3.1 Kw	2,9 Kw
Hajtás	Önjáró	Önjáró
Vágási magasság	15-67 mm	20-70 mm
Magasságállítás	8	8
Kerék meghajtás	1 sebesség	1 sebesség
Fűgyűjtő kapacitás	-	60
Max. kés sebesség	2800/min	2800/min
Nettó súly	47,3 Kg	41,3 Kg

Megjegyzés: A különböző fűnyírómodellek nettó súlya eltérő.

Ezek a specifikációk referenciaként szolgálnak a megfelelő fűnyíróhoz. Fenntartjuk a jogot, hogy előzetes értesítés nélkül műszaki és egyéb változtatásokat végezzünk el. Lehetséges, hogy a jelen kézikönyvben szereplő egyes részletek nem teljesen egyeznek meg az Ön gépével.

SOROZATSZÁM \_\_\_\_\_

VÁSÁRLÁS DÁTUMA \_\_\_\_\_

A MODELL- ÉS SOROZATSZÁMOT A FŰNYÍRÓ BURKOLATÁNAK HÁTULJÁRA ERŐSÍTETT MATRICÁN TALÁLJA. JEGYEZZE FEL A SOROZATSZÁMOT ÉS A VÁSÁRLÁS DÁTUMÁT, ÉS TÁROLJA BIZTONSÁGOS HELYEN, HOGY A KÉSŐBBIEKBEN HIVATKOZHASSON RÁ.

GRATULÁLUNK az új fűnyírója megvásárlásához! Úgy terveztük és gyártottuk, hogy a lehető legnagyobb megbízhatóságot és teljesítményt nyújtsa. Ha bármilyen probléma merülne fel, amit nem tud könnyen orvosolni, kérjük, forduljon a legközelebbi hivatalos szervizközponthoz/szakszervizhez. Hozzáértő, jól képzett szakembereink és a megfelelő szerszámok állnak rendelkezésünkre a fűnyíró szereléséhez és javításához. Mindig tartsa be a „BIZTONSÁGI SZABÁLYOKAT”.

### RENDELTETÉSSZERŰ HASZNÁLAT

A benzines fűnyíró otthoni és kerti magáncélú használatra alkalmas hobbi fűnyíró. A fűnyíró kizárólag fű vagy gyepek karbantartására használható, otthoni és kerti hobbihasználatra alkalmas. Tilos minden olyan alkalmazás, amely nem szerepel ebben az útmutatóban. A fenti használati és biztonsági utasításokat szigorúan be kell tartani. A gyártó nem vállal felelősséget a nem megfelelő üzemeltetés, nem rendeltetésszerű használat, visszaélés, illetéktelen javítások vagy módosítások miatti károkért.

### **3 az 1-ben FŰNYÍRÓ MODELL**

Zárja be az oldalsó kidobó ajtót. A fű többször is aprításra kerül a vágóasztal alatt, amíg elég kicsi nem lesz ahhoz, hogy a gyepeken maradjon. A mulcsozott fű hamarosan lebomlik, és trágyaként elősegíti a fű növekedését.

### **Felhasználói felelősségek**

Olvassa el és tartsa be a jelen kézikönyvben található biztonsági előírásokat. Rendszeresen végezze el az ütemezett karbantartást, ápolást és gondozást a fűnyíró használata során. Kövesse a „Felhasználói felelősségek” és „Tárolás” fejezetekben található

utasításokat. Ne feledje, hogy az üzemeltető felelős a más személyeket vagy azok tulajdonát érintő balesetekért.



Ha az eszközt az előírásoknak megfelelően használják, még akkor sem lehetséges az összes fennmaradó kockázati tényezőt kiküszöbölni. Az alábbi veszélyek merülhetnek fel az elektromos gép felépítésével és kialakításával kapcsolatban:

1. A tüdő károsodása, ha nem visel hatékony porvédő maszkot.
2. A hallás károsodása, ha nem visel hatékony hallásvédőt.
3. A rezgés kibocsátásból eredő egészségkárosodás, ha az elektromos szerszámot hosszabb ideig használják, vagy nem megfelelően kezelik és tartják karban. Rendszeresen végezze el az ütemezett karbantartást, ápolást és gondozást a fűnyíró használata során.

## ÖSSZESZERELÉS

Mielőtt megpróbálná az új fűnyírót összeszerelni vagy használni, olvassa el az utasításokat és a kézikönyvet teljes egészében.

**FONTOS: A FŰNYÍRÓT MOTOROLAJ ÉS BENZIN NÉLKÜL SZÁLLÍTJUK.**

Az Ön új fűnyíróját a gyárban összeszerelték, kivéve azokat az alkatrészeket, amelyeket nem szereltek be a szállítás miatt. Az összeszerelés befejezéséhez szükséges összes alkatrészt, mint például anyákat, alátéteket, csavarokat stb. külön zacskóban találja meg. A fűnyíró biztonságos és megfelelő működésének biztosítása érdekében minden összeszerelt alkatrészt és elemet biztonságosra meg kell húzni. Használja a megfelelő szerszámokat, ha szükséges, a megfelelő szorosságához.

### I. A FŰNYÍRÓ KIVÉTELE A DOBOZBÓL

Távolítsa el a fűnyíróhoz mellékelt egyéb alkatrészeket.

Vágja le a doboz két sarkát, és fektesse le a hátsó oldalt.

Távolítson el minden csomagolóanyagot, kivéve a felső és az alsó tolókar közötti kipárnázást, valamint a vészmegállító kart a felső tolókarnál tartó kipárnázást. Gördítse ki a fűnyírót a dobozból, és alaposan ellenőrizze a dobozt, hogy nem maradt-e benne további alkatrész.

### II. HOGYAN KELL BEÁLLÍTANI A FŰNYÍRÓT

**FONTOS: ÓVATOSAN BONTSA KI A TOLÓKART, HOGY NE CSÍPJE BE ÉS NE SÉRTSE MEG A VEZÉRLŐBOWDENEKET.**

Emelje fel és hajtsa ki a felső tolókart (upper handle) a kívánt magasságba, majd oldja ki a két oldalsó reteszelő kart (locking lever) a felső tolókar rögzítéséhez. Lásd a Szerviz és beállítások című részt.

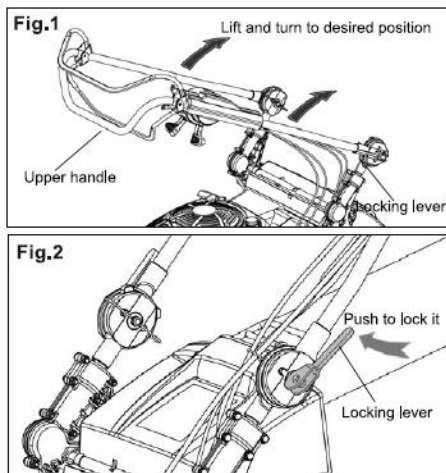

Távolítsa el a csomagolóanyagot a vezérlőkar körüli részről.

**FIGYELMEZTETÉS:** Óvatosan nyissa ki a tolókart, hogy elkerülje a vezérlőbowdenek becsípődését és sérülését.

A kényelmes fűnyírás érdekében a tolókar beállítható. Lásd a kézikönyv Szerviz és beállítások című részét.

**FIGYELMEZTETÉS:** A fűnyíró beállítása közben viseljen védőkesztyűt.

### III. FŰGYŰJTŐ KOSÁR ÖSSZESZERELÉSE (WB506SC 3IN1)

A fűnyíró keretét (frame) helyezze be a zsákba, hogy a fogantyú (handle) a felső részen legyen, kívül a zsákon. A vinyl rögzítők (vinyl binding) segítségével, kapcsolja össze a keretet a zsákkal.

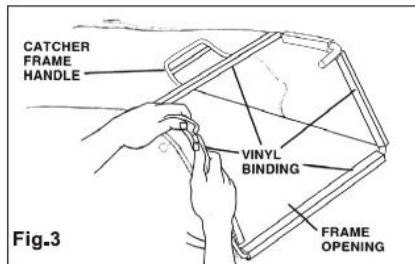

#### IV. A MOTORINDÍTÓ GOMB ÖSSZESZERELÉSE

Bal kézzel nyomja le a motorfékkart, és közben húzza vissza az indítózinórt (starter rope) a felső tolókaron lévő kampós gyűrűhöz (hook ring), szerelje össze. A zsinór a kampós gyűrű nyílásán keresztül a gyűrűbe kerüljön.

Minden kaszálási munka során mindig tartsa az indítózinórt a gyűrűbe akasztva.

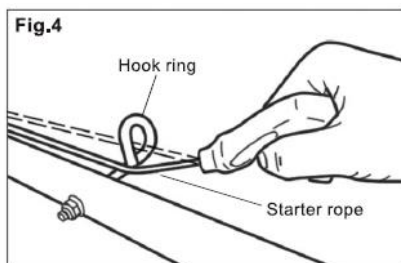

**FIGYELMEZTETÉS:** A motor biztonságos indítási pozíciója a felső tolókar hátsó részén van. A felhasználó a motor indítása és a fűnyírás során a zsinórt mindig tartsa a kampós gyűrű közepén. Veszélyes a motort nem a biztonsági pozícióból elindítani, mert kockáztatja a lábak sérülését.

## ÜZEMELTETÉS

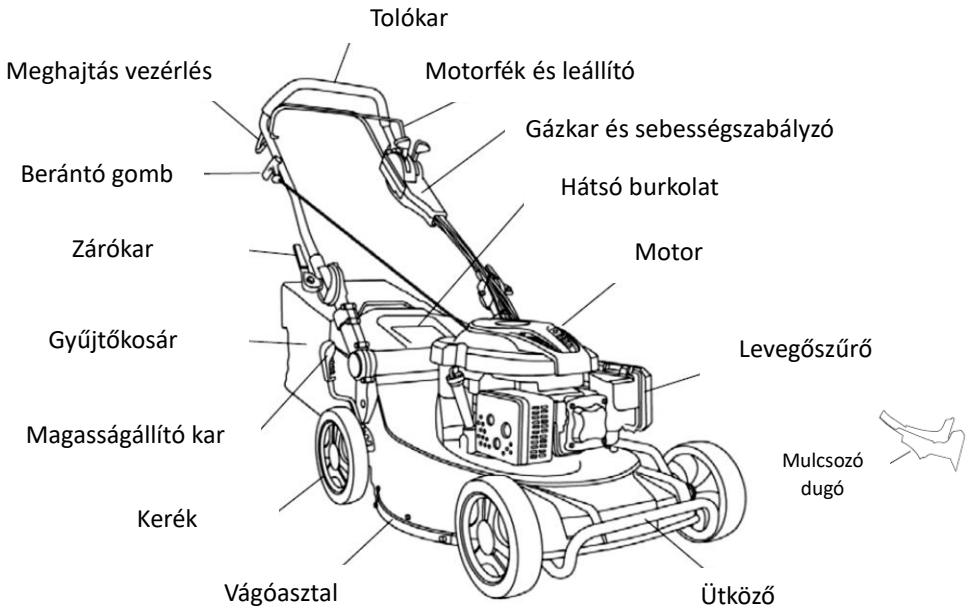

**MEGHAJTÁS VEZÉRLÉS** - az önjáró fűnyíró előre haladó indítására szolgál.

**GÁZKAR** - a motor indítására szolgál, és lehetővé teszi a motor gyors vagy lassú fordulatszámának kiválasztását.

**KÉZI SZIVATÓ** – Briggs&Stratton motorral szerelt típusok esetén hidegindításnál üzemanyaggal árasztja el a hengert.

**MULCSOZÓ DUGÓ** - a kidobónyílásnál helyezkedik el, gyűjtős üzemmódra való átálláskor el kell távolítani. (WB506SC 3IN1 fűnyíróhoz).

MULCSOZÓ AJTÓ - lehetővé teszi az átállítást kidobó vagy gyűjtő üzemmód között (WB506SC 3IN1 fűnyíróhoz)

VÉSZMEGÁLLÍTÓ KAR – (motorfék és leállító) a motor beindításához lenyomva kell tartani. A motor leállításához engedje el.

FIGYELMEZTETÉS: A fűnyíró működése során idegen tárgyakat dobhat el, amelyek szembe kerülve súlyos szemkárosodást okozhatnak. Mindig viseljen védőszemüveget vagy szemvédelmet a fűnyíró működtetése vagy bármilyen beállítás vagy javítás során. Széles látószögű védőmaszkot ajánlunk a szemüveg vagy a szabványos védőszemüveg mellé.

### HOGYAN KELL HASZNÁLNI A FŰNYÍRÓT

#### MOTORSEBESSÉG

A felső tolókar oldalán található gázkar szabályozza a motor fordulatszámát. A gyors állás normál vágáshoz, szegélynyíráshoz és jobb fűgyűjtéshez használható. A lassú állás könnyű vágásra, szegélynyírásra és üzemanyag-takarékosságra szolgál.

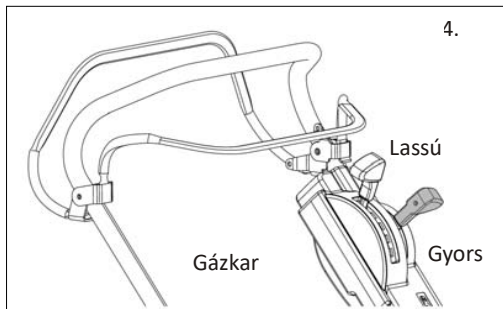

## MOTORVEZÉRLŐ KAR (motorfék és leállító)

A fűnyírója olyan vészmegállító karral van felszerelve, amelyhez a kezelőnek a fűnyíró tolókarja mögött kell elhelyezkednie a fűnyíró elindításához és működtetéséhez.

## A MEGHAJTÓRENDSZER MŰKÖDTETÉSE

Az előre haladó mozgáshoz emelje fel a sebességszabályzó kart a fogantyúig.

Az előre haladó mozgás megállításához, engedje el a sebességszabályzó kart.

**FONTOS: HASZNÁLAT KÖZBEN MINDIG NYOMJA A SEBESSÉGSZABÁLYZÓ KART TELJESEN A TOLÓKARHOZ.**

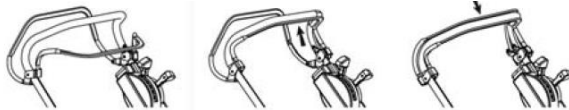

STOP

START

KERÉK HAJTÁS

„Nyúl” (rabbit) állás = gyors (max. sebesség)

„Teknősbéka”(tortoise) állás = lassú (min. sebesség)

## A VÁGÁSI MAGASSÁG BEÁLLÍTÁSA

Soha ne állítsa be a vágási magasságot járó motor mellett.

A fűnyírógépet szállításkor egy vágási magasságra állítják be.

Mind a négy kerék egyetlen karral állítható.

A vágási magasságot a különböző terepviszonyokhoz igazodva a kívánt magasságra állíthatja. Húzza ki a kart a reteszből, mozgassa a kívánt pozícióba, és hagyja, hogy visszaessen a reteszbé.

**FIGYELMEZTETÉS:** A legalacsonyabb vágási magasság használata esetén, a fűnyíró csak sík gyepfelületen használható.

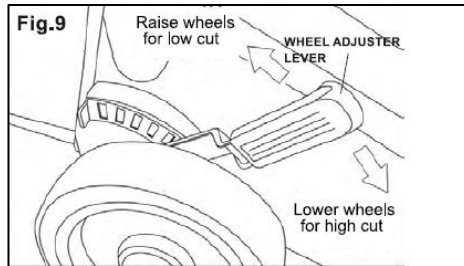

### A FÚGYÚJTÓ RÖGZÍTÉSE (WB506SC 3IN1)

1. Emelje fel a fűnyíró hátsó ajtaját, majd helyezze a fűgyűjtő rögzítő csapjait a két oldalsó konzolon lévő kampókba.
2. A fűgyűjtő akkor van rögzítve a fűnyíróhoz, amikor a hátsó ajtó a fűgyűjtő keretre kerül.

**FIGYELEM!** Ne használja a fűnyírót terelőlap vagy megfelelő fűgyűjtő nélkül. Soha ne használja a fűnyírót hátsó ajtó nélkül vagy nyitott hátsó ajtóval.

### A FÚGYÚJTÓ KIÜRÍTÉSE (WB506SC 3IN1)

1. Emelje fel a fűgyűjtőt a fogantyúnál fogva.
2. Távolítsa el a fűgyűjtőt a nyesedékkal együtt a fűnyíró tolókarja alatt.
3. Ürítse ki a nyesedéket a gyűjtőből a keret és a zsák fogantyúja segítségével.

MEGJEGYZÉS: Ürítéskor ne húzza a zsákot a földön; ez feleslegesen koptatja. FIGYELEM! A nyesedék kiürítése során kérjük, viseljen védőkesztyűt, hogy megvédje bőrét a környezeti hatásoktól.

### A FÚNYÍRÓ ÁTALAKÍTÁSA (WB506SC 3IN1)

Az Ön fűnyíróját mulcsozós használatra készen szállítjuk. Gyűjtésre vagy kidobásra való átalakítás:

#### HÁTSÓ GYŰJTÉS

Nyissa ki a hátsó ajtót és húzza ki a mulcsozó dugót. Tárolja a mulcsozó dugót biztonságos helyen. Most már felszerelheti a fűgyűjtőt. A mulcsozó vagy kidobás üzemmódra való átállításhoz helyezze be a mulcsozó dugót a fűnyíró hátsó ürítőnyílásába.

#### OLDALKIDOBÁS

A mulcsozó dugót a fűnyíró hátsó kidobónyílásába kell beszerelni (3 az 1-ben fűnyíróhoz). Nyomja le az 'A' kart a kidobó nyílás kinyitására, és szerelje be az ajtó alá a terelőlapot a képen látható módon. A fűnyíró most már készen áll a kidobás üzemmódra. A mulcsozásra vagy gyűjtésre való átalakításhoz a terelőt el kell távolítani, és a kidobót be kell zárni.

#### HÁTSÓ KIDOBÁS

A mulcsozó dugót el kell távolítani a fűnyíró hátsó nyílásából. A fűnyíró most már készen áll a hátsó kidobásra. Mulcsozó vagy gyűjtő üzemmódra való átváltáshoz, a háromszög alakú konzolokat (triangle bracket) el kell távolítani.

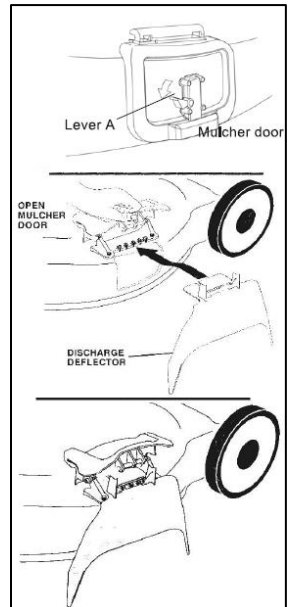

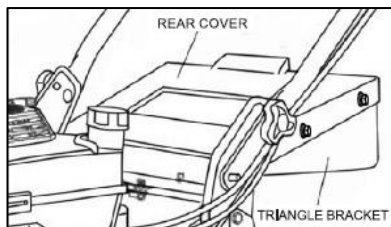

A FIGYELEM! Ne működtesse a fűnyírót zárt hátsó ajtó vagy megfelelő fűgyújtó nélkül. Soha ne használja a fűnyírót hiányzó vagy nyitott hátsó ajtóval.

### A MOTOR INDÍTÁSA ELŐTT ADJON HOZZÁ OLAJAT

A fűnyírót motorolaj nélkül szállítjuk. A motor térfogata körülbelül 0,6 liter. Lásd a motorgyártó előírásait a motor kézikönyvében.

1. Győződjön meg róla, hogy a fűnyíró vízszintesen áll és az olajtartály környéke tiszta.
2. Távolítsa el az olajtartály kupakját, és töltsse fel a nívópálcán lévő vonalig. Lassan öntse az olajat. Ne töltsse túl.

MEGJEGYZÉS: A pontos leolvasáshoz hagyja, hogy az olaj leülepedjen a motorban. A megfelelő szint leolvasásához, lazítsa meg az olajtartály kupakját, majd vegye ki, hogy leolvashassa a nívópálcát.

3. Szerelje vissza az olajtartály kupakját, és húzza szorosra.

Minden használat előtt ellenőrizze az olajsintet. Adjon hozzá olajat, ha szükséges. Töltsse fel a nívópálcán lévő teljes vonalig.

Az olajat 25 üzemóránként vagy minden szezonban cserélje. Poros, piszkos körülmények között gyakrabban kell cserélni az olajat.

**BENZIN HOZZÁADÁSA**

**MEGJEGYZÉS:** Az üzemanyagtartály feltöltése előtt távolítsa el és dobja ki a tartályban lévő törmelékdugót.

Töltse fel az üzemanyagtartályt. Használjon friss, tiszta, normál, legalább 87-es oktánszámú ólommentes benzint. Ne keverjen olajat a benzinbe. Annyi üzemanyagot vásároljon, amennyit 30 napon belül felhasznál, hogy biztosítsa a frissességét.

**FIGYELMEZTETÉS:** A tapasztalatok azt mutatják, hogy az alkohollal kevert üzemanyag (az úgynevezett gazohol vagy etanol vagy metanol felhasználása) vonzza a nedvességet, ami a tárolás során savak szétválásához és képződéséhez vezet. A savas üzemanyag károsíthatja a motor üzemanyagrendszerét a tárolás során. A motorproblémák elkerülése érdekében az üzemanyagrendszert 30 napos vagy hosszabb tárolás előtt ki kell üríteni. Ürítse ki az üzemanyagtartályt, indítsa be a motort, és hagyja járni, amíg az üzemanyagvezetékek és a karburátor ki nem ürülnek. A következő szezonban használjon friss üzemanyagot. További információkért lásd a tárolásra vonatkozó utasításokat. Ne használjon motor- vagy karburátortisztító termékeket az üzemanyagtartályban, mivel az tartósan károsíthatja a tartályt.

**FIGYELMEZTETÉS:** Töltse fel a benzintartály töltőnyakának aljáig. Ne töltse túl. Törölje fel a kifolyt olajat vagy üzemanyagot. Ne tároljon, ne öntsön ki és ne használjon benzint nyílt láng közelében!

**A MOTOR BEINDÍTÁSA**

**MEGJEGYZÉS:** A motoron lévő védőbevonatok miatt a termék kezdeti használata során kis mennyiségű füst keletkezhet, ami normálisnak tekintendő.

- Hideg motor indításához háromszor nyomja meg a szívatót, mielőtt megpróbálná elindítani. Határozottan nyomja meg a szívatót. Erre a lépésre általában nincs szükség, ha olyan motort indít be, amely már néhány percig üzemelt.
- Állítsa a gázkart gyors állásba.
- Tartsa a vészmegállító kart a tolókarnál, és gyorsan húzza meg az indítófogantyút. Ne hagyja, hogy az indítózsínór visszacsapódjon.

MEGJEGYZÉS: Hűvösebb időben szükség lehet az újbóli szívatásra. Melegebb időben a túlzott szívatás eláraszthatja a motort, ami nem indul be. Ha elárasztotta a motort, várjon néhány percet, mielőtt megpróbálja elindítani, és ne ismétlje meg a szívatást.

### **A MOTOR LEÁLLÍTÁSA**

A motor leállításához engedje el a vezérlőkart.

FIGYELMEZTETÉS: Ha a motor az indítózsínór meghúzásával történő ismételt indítás után 30 másodpercen belül nem indul el, kérjük, állítsa le a műveletet, és ellenőrizze az okokat. Lásd a hibaelhárítást.

### **FŰNYÍRÁSI TIPPEK**

Bizonyos körülmények között, például nagyon magas fű esetén szükség lehet a vágási magasság megnövelésére, hogy csökkentse a tolási erőt, elkerülje a motor túlterhelését és a fűnyesedék csomókban maradását. Az is előfordulhat, hogy csökkenteni kell az alapsebességet és/vagy a fűnyíró t másodszer is végig kell tolni a területen.

Nagyon nehéz vágás esetén csökkentse a vágás szélességét a korábban vágott útvonal átfedésével, lassan nyírjon.

A jobb fűgyűjtés és a legtöbb vágási tényező érdekében a motor fordulatszámát gyors állásba kell állítani.

A fűgyújtó szövetében lévő pórusokat a használat során eltömítheti a szennyeződés és por, és a fűgyújtó kevesebb fűvet fog összegyűjteni. Ennek megakadályozása érdekében, rendszeresen tisztítsa meg tömlővel a gyújtót, és használat előtt hagyja megszáradni.

Az indító körül tartsa a fűnyesedéktől tisztán a motor tetejét. Ez segíti a légáramlást és meghosszabbítja a motor élettartamát.

**FONTOS: A LEGJOBB TELJESÍTMÉNY ÉRDEKÉBEN A FŰNYÍRÓ BURKOLATÁT TARTSA TISZTÁN A FELHALMOZÓDOTT FŰVEKTŐL ÉS SZEMÉTTŐL. LÁSD A KÉZIKÖNYV „TISZTÍTÁS” FEJEZETÉT A FELHASZNÁLÓI FELELŐSSÉGEKRE VONATKOZÓ RÉSZBEN.**

### **MULCSOZÓ FŰNYÍRÁSI TIPPEK**

(3 az 1-ben/ 2 az 1-ben fűnyíróhoz).

A speciális mulcsozó penge többször is összevágja a fűnyesedéket, és csökkenti a méretét, így a gyepre hullva eloszlanak a fűben, szinte észrevehetetlenül. A mulcsozott fű gyorsan lebomlik, és így tápanyagot biztosít a gyeper számára. Mindig a motor (kések) legnagyobb fordulatszámával mulcsozzon, mivel ez biztosítja a kések legjobb vágási eredményét.

Kerülje a nedves gyeper nyírását. A nedves fű hajlamos csomósodni, és ront a mulcsozáson. A fűnyírás legjobb időpontja a kora délután. Ekkor a fű már megszáradt, és a frissen nyírt területet nem éri közvetlen napsütés.

A legjobb eredmény érdekében úgy állítsa be a fűnyíró vágási magasságát, hogy a fűnyíró csak a fűszálak felső egyharmadát vágja le. Ha a gyeper túlságosan magasra nőtt, akkor a vágási magasságot növelni kell, hogy csökkentsük a tolási erőt, ne terheljük túl a motort, és ne hagyjunk mulcsozott fűcsomókat. Rendkívül erős mulcsozás esetén

csökkentse a vágási szélességet a korábban vágott útvonal átfedésével, és lassan nyírjon.

Bizonyos fűfajták és fűviszonyok esetén szükséges lehet egy második mulcsozásra, hogy a nyesedék teljesen eltűnjön. A második vágáskor az első vágási útvonalra merőlegesen vagy keresztben nyírjon.

Hétről hétre változtassa a vágási mintázatát. Az egyik héten északról délre, majd a következő héten keletről nyugatra nyírjon. Ez segít megelőzni a gyepek filcesedését és szemcsésedését.

### FELHASZNÁLÓI FELELŐSSÉGEK

TÖLTSE KI AZ IDŐPONTOKAT A RENDSZERES SZERVIZEK TELJESÍTÉSEKOR		MINDEN HASZNÁLAT ELŐTT	MINDEN HASZNÁLAT UTÁN	MINDEN 10 ÓRA UTÁN	25 ÓRÁNKÉNT VAGY MINDEN SZEZONBAN	TÁROLÁS ELŐTT	SZERVIZ IDŐPONT
FÜNYÍRŐ	Ellenőrizze a laza rögzítéseket	X				X	
	Tisztítsa meg/ellenőrizze a fűgyűjtőt (ha van)	X	x			X	
	Tisztítsa meg a fűnyírókat		x			X	
	Tisztítsa meg a fedél alatt (a motoros fűnyírókat)			X		X	
	Ellenőrizze/ élezze/ cserélje ki a kést				X 3		
	Olajozási táblázat				X	X	
MOTOR	Cserélje le a motorolajat				X		
	Ellenőrizze a motorolaj-szintet.	x 1, 2					
	Tisztítsa meg a levegőszűrőt			X 2			
	Ellenőrizze a kipufogót				X		
	Tisztítsa meg vagy cserélje ki a gyújtógyertyát				X		
	Cserélje ki a papírszűrő elemet				X		

Nagy terhelés vagy magas hőmérséklet esetén gyakrabban cserélje.

2. Gyakrabban szervizeljen, ha piszkos vagy poros körülmények között dolgozik.

3. Homokos talajon történő fűnyírásakor gyakrabban cserélje a késeket.

### ÁLTALÁNOS AJÁNLÁSOK

A fűnyíróra vonatkozó garancia nem terjed ki azokra az elemekre, amelyeket nem rendeltetésszerűen vagy gondatlanul használtak. A garancia teljes értékének kihasználása érdekében az üzemeltetőnek a kézikönyvben leírtak szerint kell karbantartania a fűnyírót. A készülék megfelelő karbantartása érdekében bizonyos beállításokat rendszeresen el kell végezni. A kézikönyv Szerviz és beállítások című részében szereplő beállításokat minden szezonban legalább egyszer ellenőrizni kell.

Évente egyszer cserélje ki a gyújtógyertyát, tisztítsa meg vagy cserélje ki a légszűrő elemet, és ellenőrizze a kés kopását. Az új gyújtógyertya és a tiszta/új légszűrő elem biztosítja a megfelelő levegő-üzemanyag keveréket, és segít a motor jobb működésében és meghosszabbítja az élettartamát.

Kövesse a kézikönyvben található karbantartási ütemtervet.

**FIGYELMEZTETÉS: GYŐZŐDJÖN MEG RÓLA, HOGY MINDEN MŰVELETET ÁLLÓ MOTOR MELLETT VÉGEZ.**

### **MINDEN HASZNÁLAT ELŐTT**

1. Ellenőrizze a motorolaj-szintet.
2. Ellenőrizze a laza rögzítőelemeket.

### **KENŐANYAGOK**

Gondoskodjon a készülék megfelelő kenéséről.

## **FŰNYÍRÓ**

A karbantartás során mindig tartsa be a biztonsági szabályokat.

### **GUMIABRONCS**

Tartsa a gumiabroncsokat benzintől, olajtól vagy rovarirtó vegyszerektől mentesen, mert ezek károsíthatják a gumit.

Kerülje a tuskókat, köveket, mély nyomvályúkat, éles tárgyakat és egyéb veszélyforrásokat, amelyek a gumiabroncsok sérülését okozhatják.

### **A KÉS KARBANTARTÁSA**

A legjobb eredmény elérése érdekében a fűnyíró kést élesen kell tartani. Cserélje ki a meghajlott vagy sérült pengéket.

### **A KÉS ELTÁVOLÍTÁSA**

1. Húzza ki a gyújtógyertya vezetékét, és helyezze olyan helyre, ahol nem érintkezhet a gyújtógyertyával.
2. Fordítsa a fűnyírót az oldalára. Győződjön meg róla, hogy a levegőszűrő és a karburátor fel van szerelve.
3. Tegyen egy fadarabot a penge és a fűnyíró közé.

**MEGJEGYZÉS:** Védje kezét kesztyűvel és/vagy tekerje be a pengét vastag rongyba.

4. Távolítsa el a kést tartó csavart az óramutató járásával ellentétes irányban elforgatva.
5. Távolítsa el a kést és a rögzítőelemeket.

MEGJEGYZÉS: Vegye ki a késadaptert, és ellenőrizze az adapter belsejében lévő kulcsot. A kulcsnak jó állapotban kell lennie ahhoz, hogy megfelelően működjön. A megrongálódott adaptert cserélje.

Standard modell

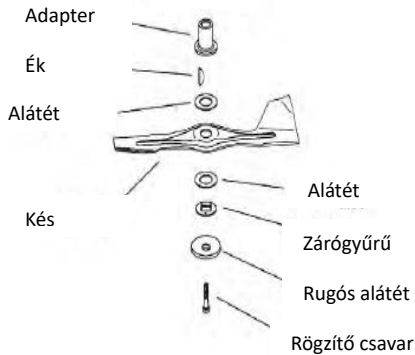

### A KÉS CSERÉJE

1. Helyezze a késadaptert a motor forgattyústengelyére. Győződjön meg róla, hogy az adapterben lévő ék és a forgattyústengely hornya egy vonalban van.
2. Győződjön meg róla, hogy a kés hátsó éle (szemben lévő éles él) a motor felé néz.
3. Szerelje be a rögzítő csavart és a rugós alátéttel a késadapterbe és a forgattyústengelybe.
4. Tegyen egy fadarabot a kés és a fűnyíró burkolata közé, és húzza meg a késtartó csavart az óramutató járásával megegyező irányban.

**FONTOS:** A KÉSTARTÓ CSAVAR 10.9 OSZTÁLYÚ

### **A KÉS ÉLEZÉSE**

MEGJEGYZÉS: Nem javasoljuk a kés élezését, de ha mégis megteszi, győződjön meg róla, hogy a kés jól kiegyensúlyozott.

Ügyelni kell a kés egyensúlyban tartására. A kiegyensúlyozatlan kés a fűnyíró vagy a motor esetleges károsodását okozza.

A kés reszelővel vagy csiszolókoronggal élezhető. A kést élezés előtt szerelje le a fűnyíróról.

A kés egyensúlyának ellenőrzéséhez üssön egy szöget egy gerendába vagy falba. Az egyenes szögből körülbelül 2,5 cm-t hagyjon szabadon. Helyezze a kés középső furatát a szög fejére. Ha a kés kiegyensúlyozott, vízszintes helyzetben kell maradnia. Ha a kés bármelyik vége lefelé mozog, élezze a nehezebbik véget, amíg egyensúlyba nem kerül.

### **FŰGYŰJTŐ**

A fűgyűjtőt tömlővel le lehet mosni, de használatkor száraznak kell lennie. Gyakran ellenőrizze a fűgyűjtőt, hogy nem sérült vagy rongálódott-e meg. Normál használat során el fog kopni. Ha a gyűjtőt ki kell cserélni, csak a gyártó által jóváhagyott alkatrészre cserélje ki. Rendeléskor adja meg a fűnyíró modellszámát.

### **MEGHAJTOTT KEREKEK (önjáró)**

Ellenőrizze a hátsó meghajtott kerekeket minden nyírás alkalmával. Győződjön meg róla, hogy szabadon mozognak. Ha a kerekek nem forognak szabadon, az azt jelentheti, hogy szemét, fűnyesedék, egyebek lehetnek a meghajtott kerékben és a burkolaton belül, amit ki kell tisztítani, hogy a kerekeket szabadabbá tegye. Ha szükséges, tisztítsa meg a meghajtott kerekeket, és ellenőrizze mindkét hátsó kerekeket.

1. Távolítsa el a keréktárcsákat, a csavart, a rugós alátétet és az alátétet.
2. Vegye le a kerekeket a kerékbeállító tengelyekről.
3. Távolítsa el a szemetet vagy a fűnyesedéket a burkolat belsejéből, a fogaskerék és/vagy a hajtókerék fogazatából.
4. Helyezze vissza a kerekeket az állítótengelyekre.

**MEGJEGYZÉS:** A fogaskerék a fűnyíró mindkét oldalán ugyanolyan, azonban helyesen kell felszerelni. Helytelen telepítés esetén a meghajtórendszer nem fog működni.

5. Cserélje ki a rugós alátétet, az alátétet, a csavart és a tengelycsapot.

### **Meghajtó ékszíj**

Amennyiben csere szükséges, kérjük, forduljon a legközelebbi szakszervizbe.

### **MOTOR**

Olvassa el a motor kézikönyvének Karbantartásról szóló fejezetét.

### **KENŐANYAGOK**

Csak kiváló minőségű, SF-SJ minősítésű API olajat használjon. Válassza ki az olaj SAE viszkozitási osztályát a várható üzemi hőmérsékletnek megfelelően.

### KENÉSI TÁBLÁZAT

LEVEL								
					<b>SAE30</b>			
	<b>5W-30</b>							
° F	-20°	0°	30°	32°	40°	60°	80°	100°
° C	-30°	-20°	-10°	0°	10°	20°	30°	40°
Temperature range anticipated before next oil change.								

MEGJEGYZÉS: Bár a többfokozatú olajok (5W30, 10W30 stb.) javítják a hideg időben történő indítást, ezek a többfokozatú olajok megnövekedett olajfogyasztást eredményeznek, ha 0°C felett használják őket. Ellenőrizze gyakrabban a motorolaj szintjét, hogy elkerülje a motor esetleges károsodását a kevés olaj miatt. Az olajat 25 óránként vagy legalább évente egyszer cserélje ki, ha a fűnyírót egy év alatt nem használja 25 órán keresztül. Ellenőrizze a forgattyúházban az olajsintet a motor beindítása előtt és minden öt (5) óra folyamatos használat után. Az olajsint ellenőrzésénél minden alkalommal szorosan tekerje be a nívópálcát.

### A MOTOROLAJ CSERÉJE

MEGJEGYZÉS: Mielőtt a fűnyírót az olaj leeresztéséhez megdöntené, ürítse ki az üzemanyagtartályt úgy, hogy a motort addig járattja, amíg az üzemanyagtartály ki nem ürül.

1. Húzza ki a vezetéket a gyújtógyertyából, és úgy helyezze el a vezetéket, hogy ne érintkezzen a gyújtógyertyával.
2. Távolítsa el a motor olajtartályának kupakját; tegye félre egy tiszta felületre.

3. Fordítsa a fűnyírót az oldalára, és engedje le az olajat egy megfelelő edénybe. A fűnyírót ringassa előre-hátra, hogy eltávolítsa a motor belsejében megrekedt olajat is.

4. Állítsa vissza a fűnyírót függőleges helyzetbe. Törölje le a fűnyíróról vagy a motor oldaláról a kifolyt olajat.

5. Töltse fel a motort olajjal. Lásd a „Olaj hozzáadása” című részt a kézikönyv „Üzemeltetés” című fejezetében.

6. Csatlakoztassa újra a gyújtógyertya vezetékét a gyújtógyertyához.

**FIGYELEM!** Húzza ki a gyújtógyertya vezetékét, és helyezze olyan helyre, ahol nem érintkezhet a gyújtógyertyával.

### **KIPUFOGÓ**

Ellenőrizze és cserélje ki a rozsdás kipufogót, mivel tűzveszélyes és/vagy kárt okozhat.

### **GYÚJTÓGYERTYA**

Évente cserélje ki a gyújtógyertyát, hogy a motor könnyebben induljon és jobban működjön. Állítsa be a gyertyahézagot kb. 7-8 mm-re.

### **TISZTÍTÁS**

1. Tisztítsa meg a fűnyíró alját, távolítsa el a rárakodott füvet és a szemetet.
2. Gyakran tisztítsa meg a motort, hogy ne koszolódjon el. Az eltömődött motor jobban felmelegszik és lerövidíti a motor élettartamát.
3. A festett felületeket és a kerekeket tartsa távol a benzintől, olajtól stb.

4. Nem javasoljuk, hogy kerti tömlővel tisztítsa a fűnyírót, kivéve, ha az elektromos rendszer, a kipufogó, a légszűrő és a karburátor le van fedve, és a víz nem jut be. A motorba kerülő víz lerövidítheti a motor élettartamát.

### **LEVEGŐSZŰRŐ**

A motor nem fog megfelelően működni, és károsodhat, ha elkoszolódott légszűrőt használ. Tisztítsa meg az elemet minden 25 óra használat után, és gyakrabban, ha a fűnyírót nagyon poros, piszkos körülmények között használja.

Lásd a motor kézikönyvének karbantartási fejezetét.

## **SZERVIZ ÉS BEÁLLÍTÁSOK**

FIGYELMEZTETÉS: MIELŐTT MEGVÁLTOZTATNÁ A BEÁLLÍTÁSOKAT VAGY KARBANTARTÁSI FELADATOK VÉGEZ:

1. A fűnyíró leállításához engedje ki a sebességszabályzó kart és a motorfékkart.
2. Győződjön meg róla, hogy a kés és az összes mozgó alkatrész teljesen megállt.
3. Húzza ki a vezetékét a gyújtógyertyából, és tegye olyan helyre, ahol nem érintkezhet a gyertyával.
4. Győződjön meg arról, hogy minden anyát és csavart meghúzott és a készülék biztonságos állapotban van.
5. Hagyja a fűnyírót lehűlni, mielőtt zárt területen használná.
6. A tűzveszély elkerülése érdekében a motorházon és a szellőzőnyílásokon ne legyen fű, levelek, olaj vagy zsír.
7. Mindenképp ellenőrizze a fűvet a kopás vagy rongálódás megelőzése érdekében.
8. Az elhasználódott vagy sérült alkatrészeket biztonsági okokból cserélje.

### **A FŰNYÍRÓ VÁGÁSI MAGASSÁGÁNAK BEÁLLÍTÁSA**

Lásd „A VÁGÁSI MAGASSÁG BEÁLLÍTÁSA” részt a kézikönyvben.

## A TOLÓKAR BEÁLLÍTÁSA

A fűnyíró tolókarja különböző magasságokba rögzíthető – állítsa be az Önnek megfelelőt.

1. Lazítsa meg az 'A' jelű karokat mindkét oldalon.
2. Forgassa el a felső kart a kívánt új magassáig.
3. Húzza szorosra az 'A' karokat.

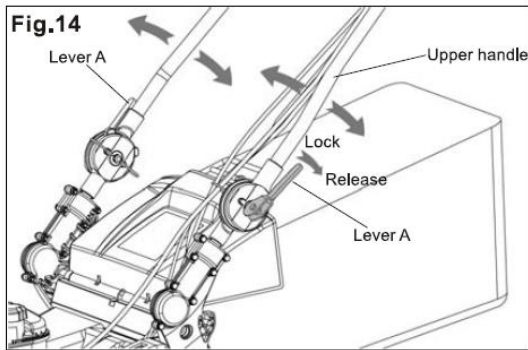

## HÁTSÓ TERELŐLAP

A fűnyíró hátsó kerekei közé szerelt terelőlap a lehető legkisebbre csökkenti annak kockázatát, hogy a fűnyíró hátsó részéből tárgyak repüljenek ki a kezelő felé. Ha a terelőlap megsérül, ki kell cserélni.

## MOTOR

### MOTORSEBESSÉG

A motor fordulatszáma gyárilag be van állítva. Ne próbálja meg növelni a motor fordulatszámát, mert ez személyi sérülést okozhat. Ha úgy gondolja, hogy a motor túl gyorsan vagy túl lassan jár, vigye a fűnyírót szakszervizbe javításra és beállításra.

### **GÁZKAR**

Ha szükségessé válik a gázkar beállítása vagy cseréje, olvassa el a kézikönyv beállításokról szóló fejezetét.

### **KARBURÁTOR**

A karburátort gyárilag előre beállítottuk, és további beállításra nincs szükség. Kisebb kiigazításra azonban szükség lehet az üzemanyag hőmérséklet, magasság vagy terhelés miatti különbségek kompenzálásához. A légszűrőnek a karburátorhoz kell csatlakoznia, amikor a motor működik.

A legjobb karburátorbeállítás akkor érhető el, ha az üzemanyagtartály 1/4-ig tele van.

Ahhoz, hogy a motor működjön, a gázkart üzemi helyzetben kell tartani. Ezért egy segédre lesz szükség, aki a vezérlőkart üzemi helyzetben tartja a karburátor végső beállításánál.

További utasításokat a kézikönyv Beállításokról szóló részében talál.

## **TÁROLÁS**

Azonnal készítse elő a fűnyírót tárolásra a szezon végén vagy ha a gépet legalább 30 napig nem használja.

## **FŰNYÍRÓ**

Ha a fűnyírót hosszabb ideig tárolja, alaposan tisztítsa meg, távolítsa el az összes szennyeződést, zsírt, leveleket stb. Tárolja tiszta, száraz helyen.

1. Tisztítsa meg a teljes fűnyírót (lásd a „TISZTÍTÁS” részt a kézikönyv Felhasználói felelősségek című fejezetében)
2. A kenést a kézikönyv Felhasználói felelősségek című fejezetben leírtak szerint végezze el.
3. Győződjön meg róla, hogy minden anya, csavar és csap biztonságosan rögzítve van. Ellenőrizze a mozgó alkatrészeket sérülés, törés és kopás szempontjából. Szükség szerint cserélje.
4. Finoman csiszoljon meg minden rozsdás vagy lepattogzott festett felületet átfestés előtt.

## **TOLÓKAR**

A fűnyíró tolókarját összecukhatja a tároláskor.

1. Engedje ki a felső tolókar oldalán lévő két (2) zárókart, és fordítsa a teljes kart előre fűnyírón kell lennie, majd forgassa el a zárókarokat a felső tolókar rögzítéséhez.
2. Biztosítsa, hogy a felső tolókarok össze- és kihajtásakor a vezetékek ne szoruljanak be, ne ejtse le a tolókarokat.

### MOTOR

#### ÜZEMANYAGRENDSZER

**FONTOS:** FONTOS, HOGY MEGAKADÁLYOZZUK A LERAKÓDÁSOK KIALAKULÁSÁT A RENDSZER ALAPVETŐ FONTOSSÁGÚ RÉSZEIN, PÉLDÁUL A KARBURÁTORBAN, AZ ÜZEMANYAGSZŰRŐBEN ÉS - VEZETÉKBEN, VAGY TARTÁLYBAN A TÁROLÁS SORÁN. EZEN FELÜL A TAPASZTALATOK AZT MUTATJÁK, HOGY A KEVERT ÜZEMANYAGOK (PL. GAZOHOL, ETANOL VAGY METANOL) MEGKÖTHETIK A NEDVESSÉGET, ÍGY TÁROLÁS SORÁN AZ ÜZEMANYAG SAVASODHAT. A SAVAS BENZIN MEGRONGÁLHATJA A MOTOR ÜZEMANYAGRENDSZERÉT A TÁROLÁS SORÁN.

Ürítse le az üzemanyagtartályt.

Indítsa be a motort, és hagyja járni, amíg az üzemanyagvezetékek és a karburátor ki nem ürülnek.

Ne használjon motor- vagy karburátortisztító termékeket az üzemanyagtartályban, mivel az tartósan károsíthatja a tartályt.

Használjon friss üzemanyagot a következő szezonban.

**MEGJEGYZÉS:** Az üzemanyag-stabilizátort használhat az lerakódások minimalizálására a tárolás során. Adjon stabilizátort a benzintartályban vagy kannában lévő benzinhoz. Mindig kövesse a megadott keverési arányt. Legalább 10 percig futtassa a motort. Üzemanyag-stabilizátor használata esetén ne ürítse le az üzemanyag-tartályt és a karburátort.

Engedje le az olajat (meleg motor mellett), és cserélje ki tiszta motorolajra. (Lásd a „MOTOR” részt a FELHASZNÁLÓI FELELŐSSÉGEK rész).

## **HENGER**

1. Vegye ki a gyújtógyertyát.
2. Öntsön 29 ml olajat a gyertyahézagon keresztül a hengerbe.
3. Az olaj elosztatásához néhányszor lassan húzza meg az indítózsinórt.
4. Cserélje ki a gyújtógyertyát.

## **EGYÉB**

Ne tárolja a benzint két szezonnal át.

Cserélje ki a benzines kannát, ha rozsdásodni kezd. A benzinben lévő rozsdás és/vagy szennyeződés problémákat okozhat. Lehetőség szerint tárolja a készüléket zárt térben, és fedje le, hogy védje a portól és a szennyeződésektől.

Takarja le a készüléket megfelelő védőponyvával, amely nem szívja fel a nedvességet. Ne használjon műanyag ponyvát. A műanyag nem lélegzik, ami páralecsapódást és rozsdásodást okozhat a készülékben.

Fontos: soha ne takarja le a gépet, amíg meleg a motor vagy kipufogó!

Veszély: Soha ne tárolja üzemanyaggal megtöltve a fűnyírót, ha a felszabaduló gőzök szikrával vagy nyílt lánggal érintkezhetnek.

**HIBAMEGÁLLAPÍTÁSI PONTOK**

Probléma	Oka	Megoldás
Nem indul a motor	Szennyezett levegőszűrő	Tisztíts/cserélje a levegőszűrőt
	Kifogyott az üzemanyag	Töltse fel az üzemanyagtankot
	Előregedett üzemanyag	Ürítse ki az előregedett benzint és töltsön be újat
	Víz az üzemanyagban	Ürítse le az üzemanyag tankot és a karburátort, majd töltsön be új üzemanyagot.
	Gyújtógyertya kábel nincs csatlakoztatva	Csatlakoztassa a gyertyapipát
	Hibás gyújtógyertya	Cserélje ki
	Kilazult kés vagy törött késadapter	Rögzítse megfelelően, vagy cserélje ki.
	Vezérlőkar nincs aktiválva	Aktiválja a kart indításnál
	Vezérlőkar bowden hibás	Cserélje ki a bowdent

Az indítókötelet nehéz meghúzni	1. A motor lendkerékfék be van kapcsolva, amikor a vezérlőkart elengedik.	1. Az indítózsínór meghúzása előtt nyomja le a vezérlőkart a felső tolókarig.
	2. Hajlott forgattyústengely.	2. Forduljon szakszervizhez.
	3. A késadapter eltört.	3. Cserélje ki a késadaptert.
	4. A kés begyűri a fűvet.	4. Mozdassa a fűnyírót kemény felületen.
A fűgyűjtő nem töltődik megfelelően (gyűjtős modell)	1. A vágási magasság túl alacsony.	1. Növelje a vágási magasságot.
	2. A kés emelője elkopott.	2. Cserélje a kést.
	3. A gyűjtő nem szellőzik.	3. Tisztítsa meg a fűgyűjtőt.
Nehéz a gépet tolni.	1. A fű túl magas vagy a kerékmagasság túl alacsony.	1. Növelje a vágási magasságot
	2. A fűnyíró házának hátsó része/kés fűvet gyűr be.	2. Emelje meg a fűnyíróház hátsó részét egy (1) fokozattal magasabbra.
	3. A fűgyűjtő túlságosan tele van.	3. Üritse ki a fűgyűjtőt.
	4. A tolókar magassága nem megfelelő az Ön számára.	4. Állítsa be a tolókar magasságát.

Nem megfelelő a meghajtás (önjáró)	1. Kopott a szíj.	1. Ellenőrizze/cserélje ki az ékszíjat.
	2. A szíj nincs a szíjtárcsán.	2. Ellenőrizze/tegye vissza az ékszíjat.
	3. Szennyeződés a hajtómű fogaskerekein.	3. Tisztítsa meg a hajtómű fogaskerekeit.
Teljesítményvesztés	1. A fűnyíróburkolat hátsó része begyűri a fűvet.	1. Állítson be „Magasabb vágás” pozíciót.
	2. Túl sok fűvet nyír.	2. Állítson be „Magasabb vágás” pozíciót.
	3. Szennyezett levegőszűrő.	3. Tisztítsa/cserélje ki a légszűrőt.
	4. A fű, levelek és szemét felgyűlik a fűnyíró alatt.	4. Tisztítsa meg a fűnyíró alját
	5. Túl sok olaj van a motorban.	5. Ellenőrizze az olajsíntet.
	6. A sebesség túl gyors.	6. Vágjon lassabb sebességgel.

Gyenge/egyenetlen vágás	1. Kopott, elhajlott vagy meglazult a kés.	1. Cserélje ki a kést. Szorítsa meg a csavart.
	2. A kerékmagasságok egyenlőtlenek.	2. Állítsa az összes kereket azonos magasságba.
	3. Fű, levelek és szemét halmozódik fel a fűnyíró alatt.	3. Tisztítsa meg a fűnyíró alját.
Túlzott rezgés	1. Kopott, elhajlott vagy meglazult a kés.	1. Cserélje a kést Szorítsa meg a csavart.
	2. Hajlott forgattyústengely.	2. Lépjen kapcsolatba a szakszervizzel.

1.) Állítsa le a motort és a késeket, és húzza ki a gyújtógyertyát, mielőtt bármilyen karbantartást végezne, ne nyúljon a motor kipufogójához használat után, mert forró.

**FIGYELEM!** A fűnyíró tárolása előtt győződjön meg róla, hogy a motor lehűlt.

#### SZÁLLÍTÁS:

Állítsa le a motort. Győződjön meg róla, hogy a kés nem hajlott meg vagy sérült-e meg, amikor a fűnyírót akadályok fölé tolja.

## GARANCIA

A Weibang gépek megfelelő karbantartása a tulajdonos felelőssége. A megfelelő kenőanyagok és a karbantartási ütemterv tekintetében kövesse a használati útmutatóban található utasításokat. Az Ön Weibang márkakereskedője minőségi kenőanyagok és szűrők teljes választékát kínálja a berendezések motorja, sebességváltója, alváza és tartozékai számára. A vásárlás időpontjától számított 3 év garanciát biztosítunk: Ez idő alatt térítésmentesen kicseréljük az anyag- és/vagy gyártási hibásnak bizonyult alkatrészeket, miután egy szakkereskedő vagy a Weibang szervizosztálya megvizsgálja. Kereskedelmi célokra használt gépekre 12 hónapos garanciaidő vonatkozik. A motor garancia a mindenkor motorgyártó előírásainak megfelelően a motor használati utasításban rögzítettek szerint. A helyi jogszabályok felülírhatják a feltüntetett jótállási időket.

Ha a fűnyíró meghibásodott a jótállási időn belül, és a megfelelően kitöltött jótállási jegy és/vagy a vásárlást igazoló számla bemutatásával kérjük, forduljon a helyi márkakereskedőhöz vagy a Weibang Garden Machine-hoz, ha a közelben nincs hivatalos karbantartó állomás vagy kereskedő. A gépet a jótállási jegy és a számla alapján javítják meg.

Minden normál elhasználódás és/vagy kopó alkatrész a vásárlástól számított harminc (30) napig védett a gyártó anyag- és kivitelezési hibáitól. A nem megfelelő vagy hibás üzemeltetés, a jelen kézikönyvben szereplő biztonsági előírások és kezelési utasítások be nem tartása által okozott károk, a gép jogosulatlan javításából vagy illetéktelen személyek által végzett szétszereléséből eredő, vagy bármely más olyan hiba, amely nem a kivitelezés vagy anyaghibának tulajdonítható, nem tartozik a garancia hatálya alá. Ilyen hiányosságokért meghibásodásokért vagy károkért kizárólag a

tulajdonos felel, és a szükséges javítások a tulajdonos költségére történnek. Ez a korlátozott jótállás különleges törvényes jogokat biztosít Önnek, amelyek kiegészítik az Önt megillető törvényes jogokat, és a törvényes jogait ez a jótállás nem érinti. Ha további információra van szüksége az írásbeli jótállással kapcsolatban, vagy segítséget kér a szolgáltatások igénybevételéhez, kérjük, vegye fel a kapcsolatot az alábbi elérhetőségen.

[www.weibang.hu](http://www.weibang.hu)

## **EK MEGFELELŐSÉGI NYILATKOZAT**

Gyártó: Yangzhou Weibang Garden Machine Company Limited  
Cím Hanjiang Industrial Park Yangzhou City Jiangsu  
Province 225127, P.R.China,

Technikai adatokat összeállította Cristoph meyer, Bochstraße 1,  
D23569, Germany

Ezúton kijelenti, hogy a termék,

Megnevezés: Fűnyíró

Modell: WB506SC 3IN1 / WB537SC-M

Sorozat szám: Lásd a termék adattábláján

megfelel az európai parlamenti és tanácsi irányelveknek a (2006/42/EC) gép direktíva vonatkozó rendelkezéseinek és összhangban van az 2014/30/EU (Elektromágneses összeférhetőség), 2000/14/EC (Zajkibocsátás) EK direktívákkal. Mért hangteljesítmény  
LWA: 98 dB(A) WB537SC-M

LWA: 96 dB(A) WB506SC 3IN1

Továbbá kijelentjük, hogy a következő harmonizált európai szabványokat (részeit / záradékait) alkalmazták EN ISO 5395-1:2013+A1; EN ISO 5395-2:2013+A1+A2; EN ISO 14982:2009

Sucheng Ju

General manager

Jiangsu 2022.10.18.

Forgalmazó:

Agroforg Kft.

1097 Budapest Táblás u. 29.

[www.agroforg.hu](http://www.agroforg.hu)