

HASZNÁLATI UTASÍTÁS

**ZS1P61, ZS1P65, ZS1P70
1P65FV, 1P70FV, ZS1P70WH
752Z1P57NH, XP65, XP65WH
XP100, XP140, XP160, XP200**

függőleges tengelyű, fűnyíró, illetve kapa motorokhoz

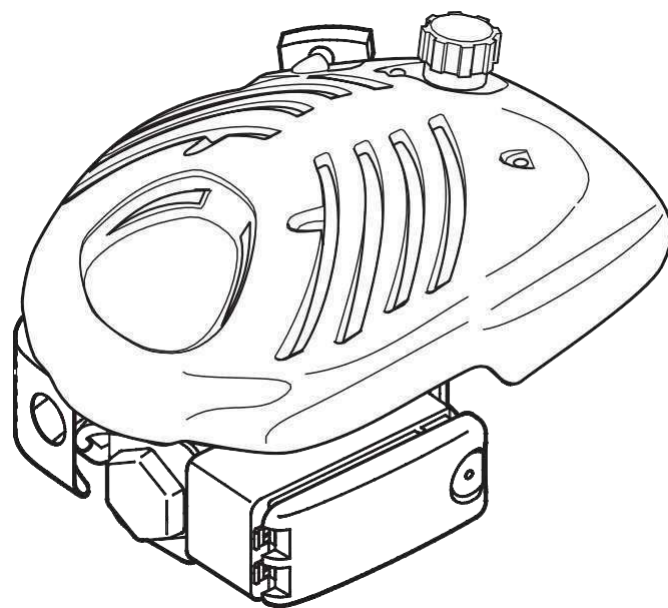
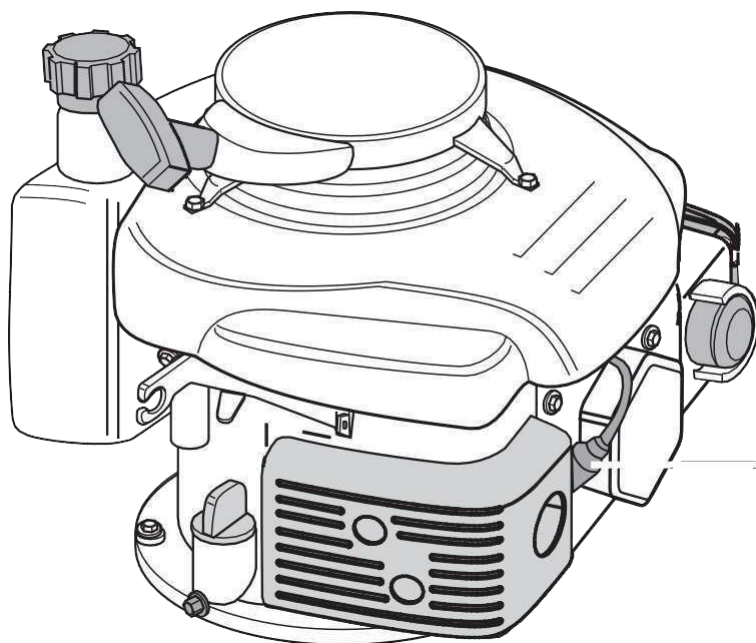

1

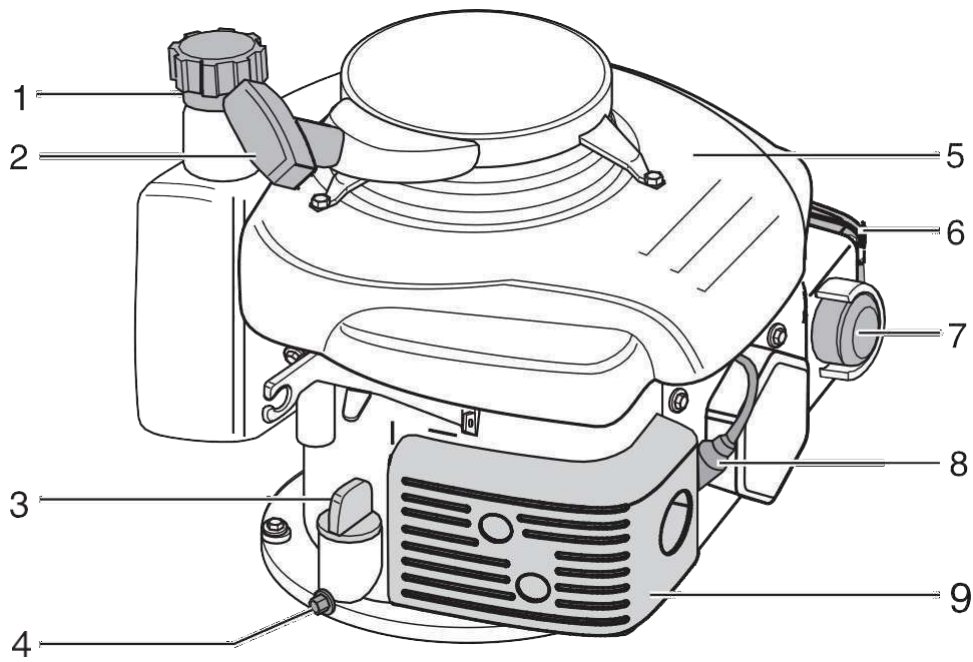
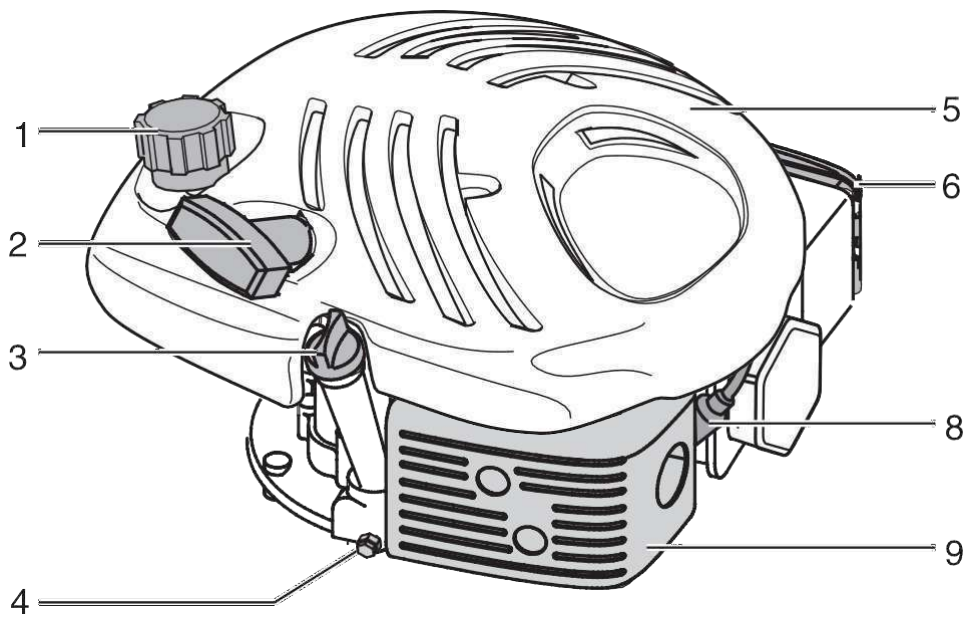

2

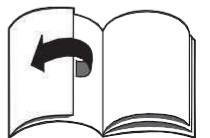
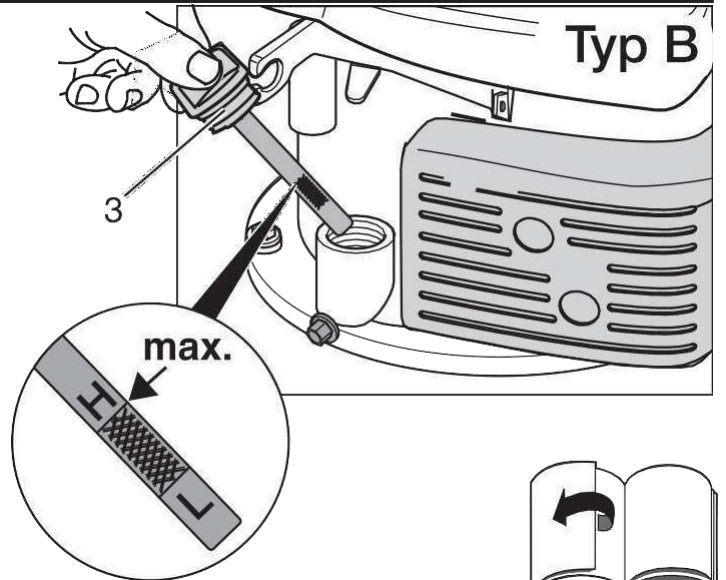
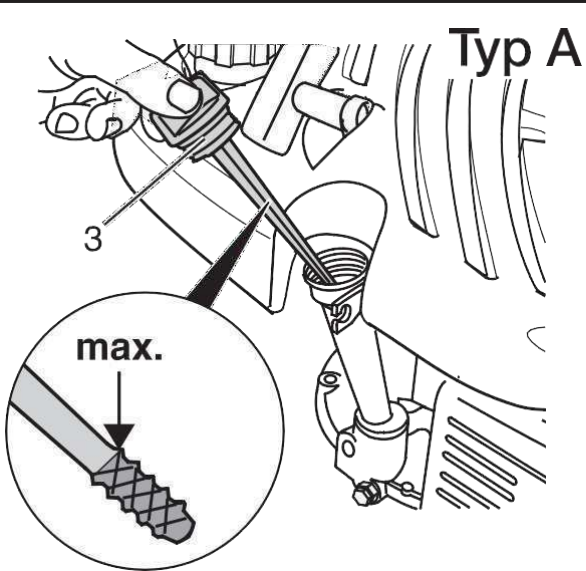

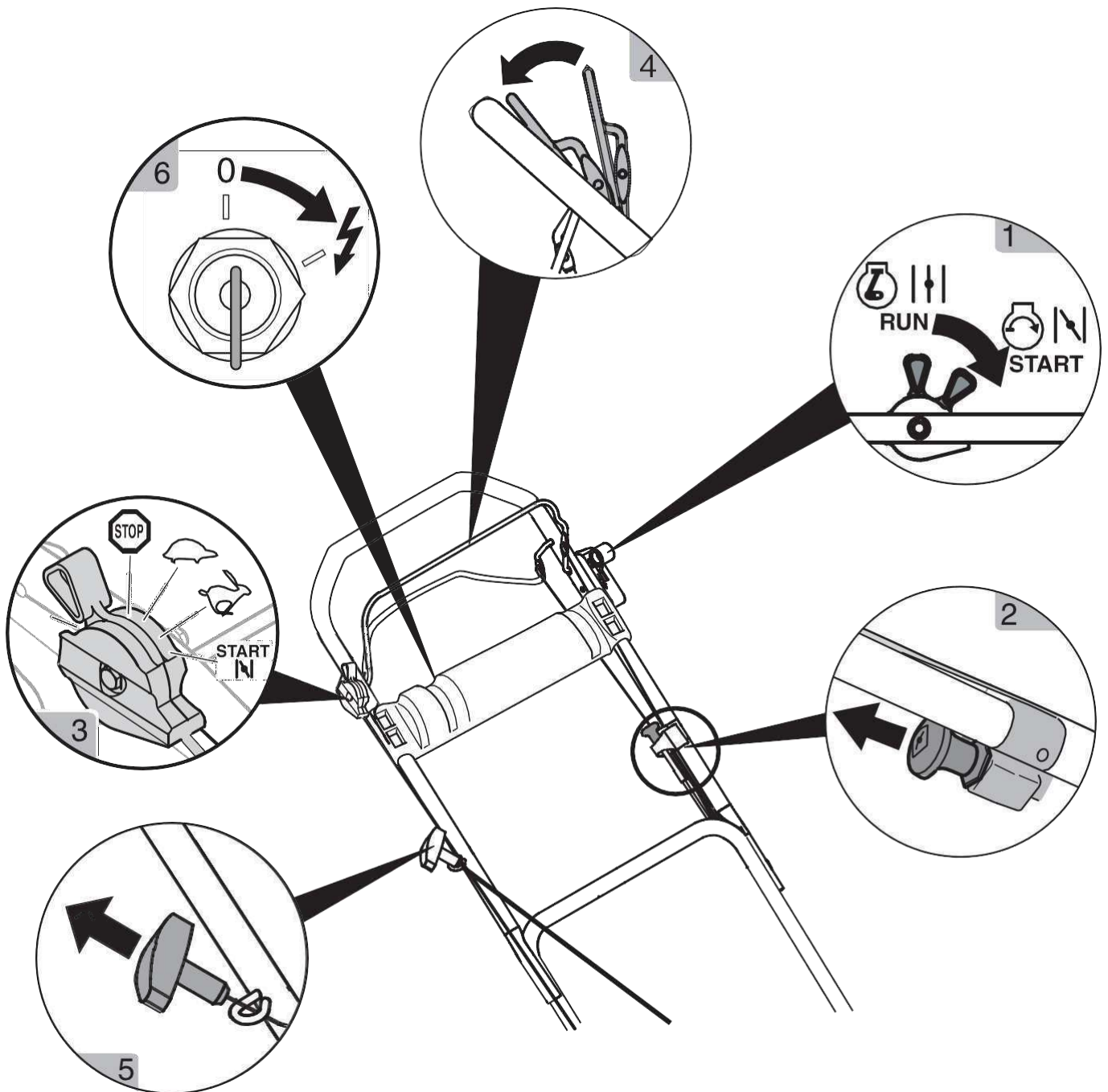

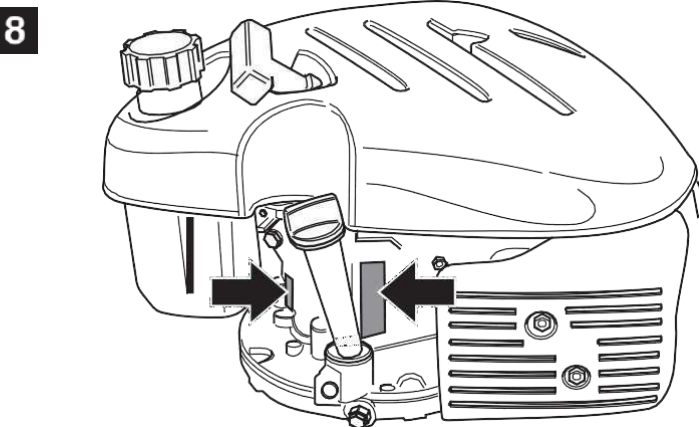
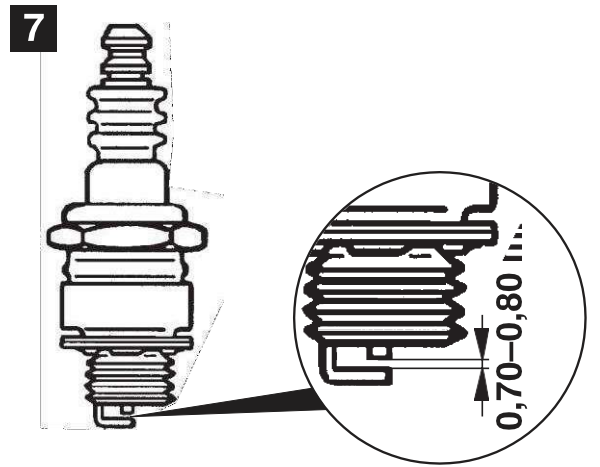
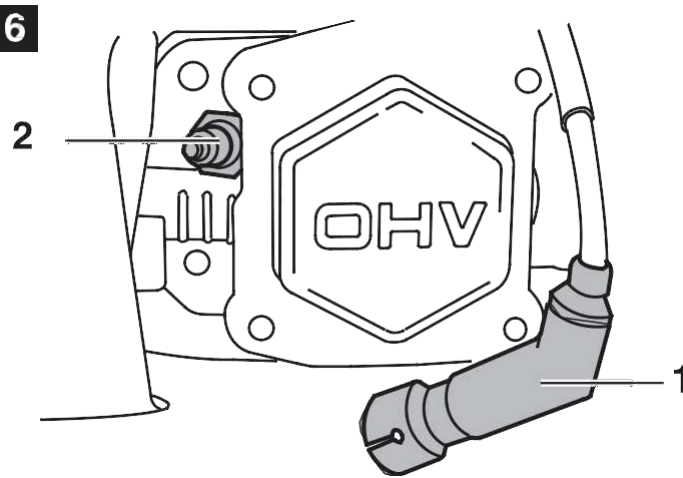
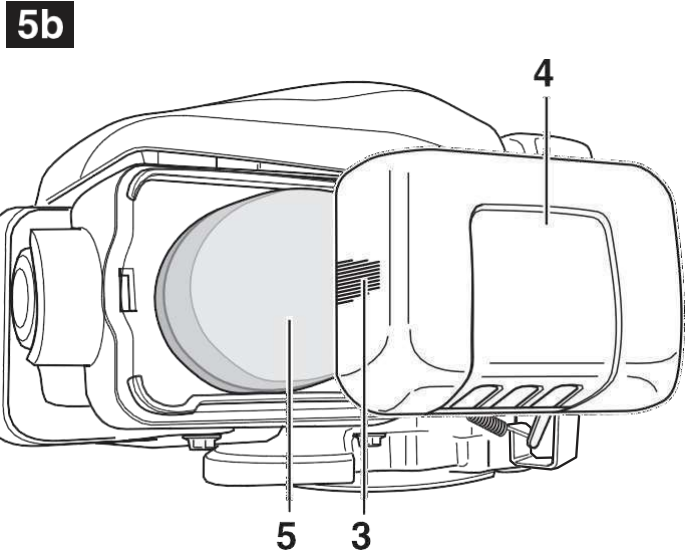
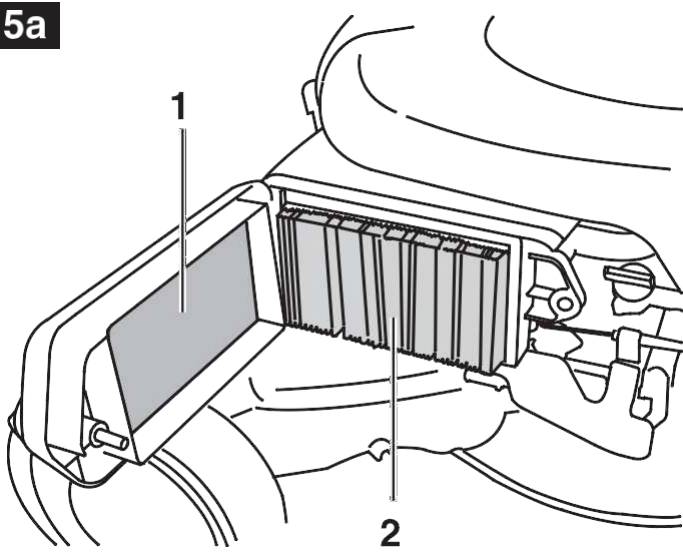
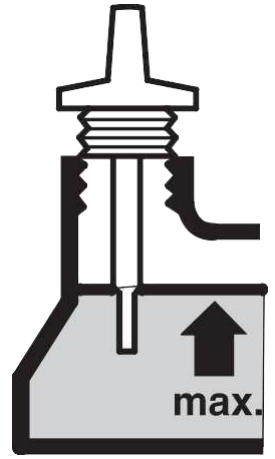
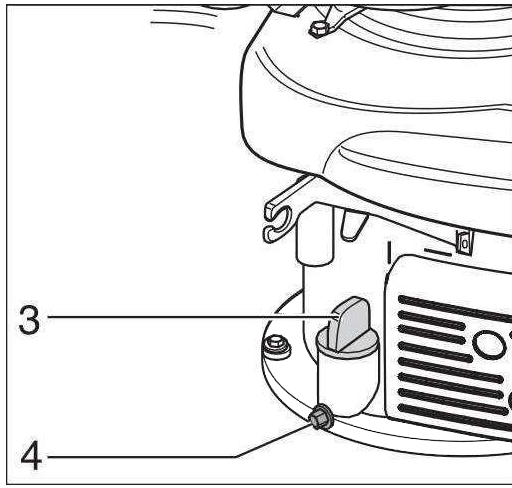
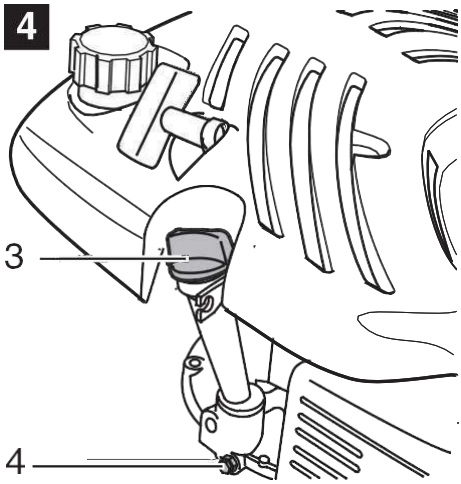

9

Tartalomjegyzék

A kezelési utasítás használata	5
Az Önök biztonsága érdekében.....	5
A motor adatai.....	6
Útmutató az üzemeléshez	6
Karbantartás/tisztítás.....	8
A motor tisztítása.....	11
Tárolás.....	11
Jótállás	12
Hibakeresés	12

A kezelési utasítás használata

Kérjük, hogy a készülék használójaként az első üzembe helyezés előtt olvassa el gondosan ezt a kezelési utasítást. Járjanak el az ebben foglaltak szerint, és őrizze meg, hogy a későbbiekben is elő tudják venni. Ne engedjék meg gyermekeknek vagy másoknak, akik ezt a kezelési utasítást nem ismerik, hogy a készüléket használják.

Ez az útmutató olyan biztonsági utasításokat tartalmaz, amelyek

- a motorral kapcsolatos veszélyekre hívják fel a figyelmet,
- sérülésveszélyre figyelmeztetnek,
- illetve rámutatnak, hogyan kerülhetők el a sérülésveszélyek.

Az útmutatóban található biztonsági utasításokat a következőképpen jelöljük:

Veszély!

Közvetlenül fenyegető veszélyre hívja fel a figyelmet. Az utasítás figyelmen kívül hagyása halálhoz, illetve komoly sérüléshez vezethet.

Figyelem!

Veszélyes helyzetet jelöl. A figyelmeztetés figyelmen kívül hagyása könnyebb sérülésekhez vagy anyagi kárhoz vezethet.

Rendelkezés

Alkalmazási rendelkezéseket és fontos információkat jelöl.

Adatok a motorházon

8. ábra

Ezek az adatok a későbbi azonosításhoz szükségesek a készülék pótalkatrész-megrendelésnél és a vevőszolgálat számára. Jegyezze fel a motor összes adatát a megfelelő mezőbe (9. ábra).

Az Önök biztonsága érdekében

Rendelkezés

A következőkben általában a „készülék”-ről lesz szó. A motor különböző készülékekbe építhető be.

Robbanás- és tűzveszély!

A benzin és a benzingőzök rendkívül könnyen gyulladnak és robbannak. A tűz vagy a robbanás súlyos égési sérüléseket vagy akár halált is okozhat. Ha benzin kerül a testre vagy a ruházatra, azonnal mossák le bőrüket és váltsanak ruhát.

- Tankoláshoz kapcsolják ki a motort és várjanak két percet, amíg lehűl, mielőtt felnyitná a tanksapkát.
- A tankot csak a szabadban vagy jól szellőző helyiségben szabad feltölteni.
- Csak engedélyezett benzint szabad használni.
- A kannát tilos járművön, vontatógépen vagy műanyag borítású utánfutón feltölteni. Töltéskor a kannát a földre kell állítani, a járműtől megfelelő távolságra.
- Amennyiben lehetséges, a motorral hajtott készülékeket el kell távolítani a tehergépkocsitól vagy az utánfutótól, és az utántöltést a földön kell elvégezni. Ha erre nincs lehetőség, az ilyen készülékeket kannából, ne pedig benzinkút állványról, tankoló tömlővel töltsék fel.
- A tankoló kulcsot helyezték mindig a tank vagy a kanna betöltő csonkjának szélére, amíg a tankolás be nem fejeződik. A rögzíthető kart ne használják tartós töltéshez.

- Ne töltsék túl a tankot. Hagyanak kb. 2 cm-t a betöltő csonktoldalig, hogy így az üzemanyag tágulhasson.
- Az üzemanyagot tartsák távol szikrától, nyílt lángtól, hőforrásoktól és egyéb tűveszélyes helyektől.
- A készülékeket tilos zárt helyiségben feltölteni, mivel tankolás közben gyúlékony gőzök keletkeznek.
- Dohányozni tilos.
- A műanyag vezetékeket, a tankot, a tanksapkát és a csatlakozó helyeket ellenőrizték gyakran repedések, tömítetlen helyek szempontjából. Szükség esetén csere.
- A motor beindításakor győződjön meg a gyújtógyertya, kipufogó, tanksapka és a légszűrő meglétéről.
- A motort tilos beszerelt gyújtógyertya nélkül indítani.
- Ha üzemanyag ömlött ki, a motor beindítása előtt várják meg, amíg az üzemanyag elillan.
- Készülékek üzemeltetésekor ne döntsék meg a motort vagy a készüléket annyira, hogy üzemanyag folyhasson ki.
- A szívatót ne használják a motor leállításához.
- Ha készülékeket szállítanak, a készülékek tankja legyen mindig üres.
- Benzint vagy készülékeket feltöltött tartállyal ne tároljanak fűtőberendezés, kályha, forróvízes kazán vagy más olyan készülékek közelében, melyeken jelzőfények vagy más tűzforrások vannak, mivel a benzingőzök belobbanhatnak.

Robbanás- és tűzveszély!

A motor beindításakor szikrák keletkeznek. Ezáltal a közelben lévő gyúlékony gőzök lángra lobbanhatnak. Ez robbanást vagy tüzet okozhat.

- Ne indítsák be a motort, ha a közelben sérült, gázüzemű berendezések vannak.
- Az indításhoz ne használjanak nyomás alatt álló segédanyagot, mivel annak gőzei gyúlékonyak.

⚠ Fulladásveszély!

A motorok szénmonoxidot szabadítanak fel, amely színtelen, szagtalan, mérgező gáz.

A szénmonoxid belélegzése szédülést, eszméletlenséget vagy halált okozhat.

- A motort csak a szabadban, épületen kívül szabad beindítani és működtetni.
- A motort tilos zárt helyiségben beindítani vagy működtetni még akkor is, ha kinyitják az ajtókat vagy az ablakokat.

⚠ Sérülésveszély!

A motor véletlenszerű beindítása súlyos sérüléseket, ill. tüzet vagy áramütést okozhat.

- Mielőtt bármilyen munkába kezdenének (pl. beállítás, javítás), minden esetben húzzák ki a gyújtógyertya dugaszát és tartsák távol a gyújtógyertyától.
- Gyújtáspróbához csak engedélyezett gyújtásellenőrző készüléket szabad használni.
- Kivett gyújtógyertya mellett ne végezzenek gyújtáspróbát.

**⚠ Égésveszély!
Tűzveszély!**

A járó motor hőt termel. A motor egyes részei, különösen pedig a kipufogó rendszer, rendkívül felforrósodnak. Az ilyen részek megérintése súlyos égésekhez vezethet.

A gyúlékony idegen tárgyak, mint pl. levelek, fű, bozót, stb., tüzet foghatnak.

- Érintés előtt várják meg, amíg a kipufogó rendszer, a hengerblokk és a hűtőbordák lehűlnek.
- Tartsák távol a gyermekeket a forró vagy járó motortól.
- A kipufogó és a henger közeléből távolítsák el a gyúlékony idegen tárgyakat.

**⚠ Áramütésveszély!
Tűzveszély!**

A szikrák tüzet és áramütést okozhatnak.

⚠ Sérülésveszély!

A forgó motorrészek kézhez, lábhoz, hajhoz, ruhához vagy ruhadarabokhoz érve azokat magukkal ragadhatják. Ez súlyos sérüléseket eredményezhet.

- A készüléket csak felszerelt védőeszközökkel szabad üzemeltetni.
- Tartsák távol a kezüket és a lábukat a forgó géprészekről.
- A hosszú hajat munkakezdés előtt össze kell fogni, az esetleg viselt ékszerszert le kell venni.
- Ne viseljenek lazán lehangoló ruhát, leelőgő zsinórokat vagy olyan tárgyakat, melyek beakadhatnak.

⚠ Sérülésveszély!

Az indítószinór berántásakor (visszacsaphat pl. rossz gyújtásnál) a kezét és a kart gyorsabban rántja a motor irányába, mint amilyen gyorsan az indító fogantyút el lehet engedni. Ez sérüléseket idézhet elő.

- A motor beindításakor lassan húzzák az indító fogantyút, amíg ellenállást nem éreznek, és ekkor egy rántással húzzák meg.
- A motor beindítása előtt vegyenek le a motorról minden, ott heverő tárgyat.
- Minden, közvetlenül csatlakozó elemnek, úm. vágókés, ventilátorkerék, hajtásrészek, stb., biztonságosan rögzítve kell lennie.

**⚠ Sérülésveszély!
Károk a készüléken!**

A gyári motorbeállításokat tilos megváltoztatni.

Jelölések a készüléken

A motoron különböző biztonsági és figyelmeztető utasítások találhatóak, melyek szimbólumok vagy piktogramok formájában vannak feltüntetve. A szimbólumok jelentése a következő:



Figyelem!
Veszélyforrás.

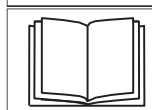

Üzembe helyezés előtt a használati utasítást elolvasni!



Vigyázat! Forró felület!



Vigyázat!
Mérgező gőzök!



A benzin gyúlékony!



Ólmozatlan üzemanyagot tankolni!

Tartsák a készüléken mindig jól látható állapotban ezeket a szimbólumokat.

A motor adatai

Vessék egybe az 1. ábrát a készülékkel, és ismerkedjenek meg a különböző kezelőszervek és szabályozó eszközök elhelyezkedésével.

1. ábra

- N Tanksapka
- O Indító fogantyú
- P Olajbetöltő fedél/mérőpálca
- Q Olajleeresztő csavar
- R Motorburkolat
- S Légszűrő
- T Előadagoló gomb (modelltől függően)
- U a) Gyújtógyertya
b) Gyújtógyertya dugasza
- V Kipufogó

Útmutató az üzemeléshez

Az új motor felszerelését és első üzembe helyezését a meghajtandó gépegységre mindig szakszervízzel végeztesse el.

Felülvizsgálat üzemeltetés előtt

Ajánlott olajfajták



Figyelem!

A készülék üzemanyag és motorolaj nélkül kerül leszállításra.

A motor kellő mennyiségű olaj nélkül üzemeltetve jelentős károsodásokat szenvedhet.

Ezek a hibák ki vannak zárva a szavatosság alól.

■ Beindítás előtt töltsék fel a

motort olajjal.
Ne töltsenek be túl sokat.
Az olajtartály űrtartalma kb. 0,6 liter.

Csak négyütemű, SF / SG / SH / SJ vagy annál jobb besorolású olajat szabad használni.

Az olaj viszkozitását a következő táblázat alapján a külső hőmérséklettől függően kell megállapítani:

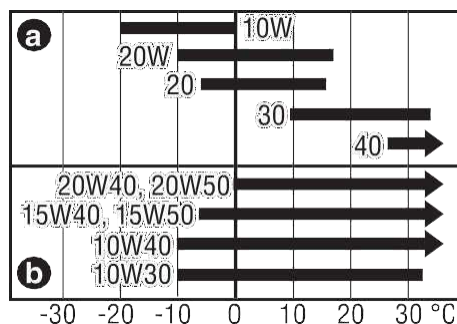

a) egyszeres viszkozitás

b) összetett viszkozitás

Normál hőmérsékletviszonyok melletti általános használatra az SAE 10W-30 típust ajánljuk. Egyszeres viszkozitású olaj alkalmazása esetén az alkalmazási területen mérhető átlagos hőmérséklet mellett a viszkozitást a táblázatból kell meghatározni.

Figyelem!

Ha kisebb értékű olajat vagy két-ütemű motorokhoz alkalmas olajat használnak, a motor élettartama lerövidülhet, ill. a motor megrongálódhat.

Az olajsztint ellenőrzése

Figyelem!

Ellenőrzéskor ügyeljenek arra, hogy a készüléket sík felületre helyezték, leállított motorral.

2. ábra

- Csavarozzák le az olajbetöltő sapkát (3) és törölgék le az olajsztint-ellenőrző pálcát.
- Tolja az olajsztintmérő pálcát a betöltőcsoncba.

A típus:

Egy negyedfordulatos elfordítással csavarja be.

B típus:

Tolja be, de ne csavarja be.

- Húzza ki az olajsztintmérő pálcát, és ellenőrizze az olajsztintet. Ha a szint túl alacsony, töltsenek lassan utána kis mennyiségű olajat, amíg az olajsztint a mérőpálcán el nem éri a „max.” jelölést.
- Az olajsztint-ellenőrző pálcát a motor beindítása előtt csavarozzák rá erősen.

Figyelem!

Ne töltsenek be túl nagy mennyiségű olajat. Ha túl sok olajat töltenek be, ez a motor károsodásához, füstöléshez, indítási problémákhoz, a gyújtógyertya kormosodásához vagy a légszűrő olajosodásához vezethet.

Ajánlott üzemanyagok

Veszély!

- A benzin adott körülmények között rendkívül gyúlékony és robbanásveszélyes.
- Csak jól szellőző környezetben és leállított motorral szabad tankolni. A tankolás környezetében vagy az üzemanyag tárolási helyén tilos a dohányzás, és minden tűzforrást ki kell iktatni.
- A benzintankot nem szabad túltölteni (ne legyen üzemanyag a betöltő csoncban). Tankolás után ne feledkezzenek meg a tanksapka lezárásáról és bebiztosításáról.
- Ügyeljenek arra, hogy tankoláskor ne ömöljön ki üzemanyag. A kiömlő üzemanyag vagy a benzingőzök lánggra lobbánhatnak. Ha mégis kiömlene üzemanyag, ügyeljenek arra, hogy a terület felszáradjon, mielőtt a motort ismét beindítanák.
- Vigyázzanak, hogy bőrük ne érintkezzen ismételtlen vagy hosszabb ideig az üzemanyaggal, és hogy a gőzöket ne lélegezzék be.

Veszély! A motor károsodásának veszélye!

- Az üzemanyagot ne keverje olajjal.
- Csak tiszta, friss és ólommentes üzemanyagot használjon.
- Csak 87-es vagy annál nagyobb oktánszámú üzemanyagot használjon.
- Ne tankoljon E 85-ös üzemanyagot.
- Csak olyan mennyiségben szerezzen be üzemanyagot, amennyit 30 napon belül fel is tud használni.
- Ügyeljenek arra, hogy az üzemanyag tartályba ne kerüljön piszok, por vagy víz.

Üzemanyagsztint ellenőrzése

Figyelem!

Tankolás előtt a motort legalább két percen keresztül hagyják lehűlni.

- Mielőtt levennék a tanksapkát és megkezdenék a tankolást, a betöltő csonc körüli területet tisztítsák meg.
- Az üzemanyag tartályt a betöltő csonc toldata alatt kb. 2 cm-ig töltsék meg, hogy az üzemanyag tágulhasson.

A motor beindítása

Veszély!

A mozgó elemektől tartsák távol a kezüket és a lábukat.

Nyomás alatt álló indító adalékot ne használjanak. A gőzök gyúlékonyak.

Veszély!

Kövessék a motort hordozó készülék kezelési utasításának rendelkezéseit.

i Rendelkezés

Néhány modell nem rendelkezik

- szívatóval ill. előadagoló gombbal: A motor automatikusan az adott indítási folyamatra áll rá.
- gázkarral: A fordulatszám automatikusan állítódik be. A motor mindig az optimális fordulatszámra jár.

3. ábra

A motor előkészítése az indításhoz

Hidegindításkor:

- Működtesse a szívatót (amennyiben rendelkezésre áll) modelltől függően:
 - Tolja a szívatót (1) START/ / pozícióba vagy
 - Húzza ki a szívatót (2) vagy
 - Állítsa a gázkart (3) pozícióba. vagy
- Nyomja meg az előadagoló gombot (7, 1. ábra; amennyiben rendelkezésre áll):
 - 10 °C hőmérséklet esetén: 1–3x nyomja meg
 - 10 °C alatti hőmérséklet esetén: 3–5x nyomja meg

Rendelkezés

- Miközben megnyomja, zárja el az ujjával az előadagoló gombon található szellőztetőfuratot.
- Ha a motor nem indul, nyomja meg újra az előadagoló gombot.

Melegindításkor:

- A gázkart (3, amennyiben rendelkezésre áll) állítsa MAX/  -ra.

Rendelkezés

Meleg motor esetén is szükséges lehet

- a szívató (amennyiben rendelkezésre áll) újbóli működtetése vagy
- az előadagoló gomb (amennyiben rendelkezésre áll) egyszeri működtetése.

Indítás kézi indítóberendezéssel

- Álljon a gép mögé, nyomja lefelé a biztonsági reteszt (4; amennyiben rendelkezésre áll) és tartsa hozzányomva a tolókarhoz.
- Addig húzza könnyedén az indítófogantyút (5), amíg ellenállást nem érez. Ezután gyorsan és erőteljesen rántsa be a kompresszió legyőzéséhez és a visszaütés elkerüléséhez. Szükség esetén ismételjék meg a műveletet.





Figyelem!

Ne engedjék, hogy az indító fogantyú visszavágódjon a motorra. Lassan vezessék vissza, hogy elkerüljék az önindító megrongálódását.

Indítás elektrostarterrel (modelltől függően)

- Válassza le a töltőkészüléket a hálózatról és a gépről.
- Álljon a gép mögé, nyomja lefelé a biztonsági reteszt (4; amennyiben rendelkezésre áll) és tartsa hozzányomva a tolókarhoz.
- Fordítsa el a műszertáblán (6) lévő kulcsot jobbra, és addig tartsa, amíg a motor be nem indul.
 - Egy indítási kísérlet maximálisan 5 másodpercig tartson.
 - A következő próbálkozás előtt várjon 20 másodpercet.

A motor elindulása után

- Járó motornál, illetve mihelyt a motor bemelegedett, állítsa a szívatót (amennyiben rendelkezésre áll) RUN/  /  állásba, illetve tolja vissza.
- Állítsa a gázkart (amennyiben rendelkezésre áll) a kívánt pozícióba:
 -  = magas motorfordulatszám
 -  = alacsony motorfordulatszám

A motor leállítása

3. ábra

- Engedje ki a biztonsági reteszt (amennyiben rendelkezésre áll).
- vagy
- A gázkart (amennyiben rendelkezésre áll) állítsa STOP/  -ra.

Rendelkezés

Húzza ki a gyújtáskulcsot (amennyiben rendelkezésre áll), ha leállítja vagy magára hagyja a gépet.

Karbantartás/tisztítás

Veszély!

Mielőtt bármilyen munkát is végeznének (pl. karbantartás, tisztítás), állítsák le a motort, és várják meg, hogy lehűljön. A véletlen beindítás elkerülése érdekében minden esetben húzzák le a gyújtógyertya dugót.

Figyelem!

- A gyártó elvégezte a motor teljesítményének és fogyasztásának optimális beállítását. A beállításokat kizárólag a gyártó, vagy erre felhatalmazott szakműhely változtathatja meg.
- Ha a motort a készülék szállításához, átnézéséhez vagy a fű eltávolítása érdekében meg kell dönteni, mindig úgy döntsék meg, hogy a gyújtógyertya felfelé nézzen azért, hogy az üzemanyag vagy az olaj következtében a motor ne károsodhasson.
- A pótalkatrészeknek meg kell felelniük a gyártó által rögzített elvárásoknak.

- Ezért csak eredeti vagy a gyártó által ajánlott pótalkatrészeket használjanak. A javításokat bízzák kizárólag szakműhelyre.

Az állandóan magas teljesítmény megtartása érdekében végeztessék el rendszeresen a motor átvizsgálását és besabályozását. A rendszeres karbantartás hosszú üzemidőt biztosít. A szükséges karbantartási időpontokat és az elvégzendő karbantartási munkák jellegét az alábbi táblázat adja meg. Tartsák be az üzemórákban megadott időpontokat ill. az egyéb időpontokat, attól függően, hogy melyik időpont esik korábbra. Mostoha körülmények között való üzemeltetés esetén a karbantartást gyakrabban kell elvégezni. Az idény végén végeztessék el szakműhellyel a készülék átvizsgálását és karbantartását.

Karbantartási terv

Karbantartási munka	az első 5 üzemóra után	minden használat előtt vagy 5 óránként	idényenként egyszer vagy 25 óránként	idényenként egyszer vagy 50 óránként	idényenként egyszer vagy 100 óránként
Tisztítsa meg a motor burkolatát		●			
Motorolaj ellenőrzése		●			
Motorolaj cseréje	●		● ^{NF}	●	
Légszűrő ellenőrzése		●			
Légszűrő karbantartása			● ^{OF}		
Gyújtógyertyák ellenőrzése			●		
Gyújtógyertyák karbantartása					●
Cserélje ki a benzinszűrőt					●
Kipufogó rész tisztítása		●			

- 1) Erős terhelésnél vagy magas környezeti hőmérséklet mellett.
- 2) Poros környezetben történő használat esetén gyakrabban tisztítsa.

Olaj ellenőrzése

- Minden motorindítás előtt ellenőrizték az olajsintet.
- Mindig ügyeljenek az előírt olajsint betartására. Lásd „Olajsint ellenőrzése”.

Olajcsere

Veszély!

A fáradt motorolaj bőrrákot okozhat, ha gyakran és hosszabb ideig kerül érintkezésbe a bőrrel. Annak ellenére, hogy nem kell nap mint nap fáradt olajjal dolgozni, mégis ajánlatos a fáradt olajjal való munkavégzés után a kezét minél hamarabb szappannal és vízzel lemosni.

Figyelem!

Az olajat akkor kell leereszteni, amíg a motor még meleg, de már nem forró (ilyenkor az olaj gyorsabban és teljesen leürül).

4. ábra

- Vegyék le az olajbetöltő sapkát (3).
- Az olajat engedjék arra alkalmas tartályba:
 - nyissák meg az olajleeresztő csavart (4),
 - vagy
 - döntsék a készüléket az oldalára (az az oldal legyen felül, ahol a légszűrő található).

Veszély!

Mielőtt a készüléket az olajcsere elvégzéséhez az oldalára fordítanák, járassák a motort, amíg a benzintank ki nem ürül.

- Az olajleeresztő csavart (ha le lenne véve) csavarozzák vissza és húzzák meg fixen.
- Töltsék fel az olajtankot a javasolt olajjal, és ellenőrizték az olajsintet.
- Rögzítsék a tanksapkát.

Rendelkezés

Gondoskodjanak a fáradt olaj hulladékmentesítéséről a környezetvédelmi rendelkezésekkel összhangban. Javasoljuk, hogy a fáradt olajat légmentesen zárt tartályban szállítsák el egy fáradtolaj-begyűjtő helyre. Ne keverjék más hulladékok közé, ne öntsék a talajba és ne engedjék, hogy szétszivároгjon.

A légszűrő karbantartása

Az elszennyeződött légszűrő akadályozza a légáramlást a karburátorhoz. A karburátor működési rendellenességének megakadályozása érdekében tisztítsák ki rendszeresen a légszűrőt. Rendkívül poros környezet esetén gyakoribb karbantartásra van szükség.

Veszély!

A légszűrő tisztításához nem szabad benzint vagy alacsony lobbánáspontú oldószert használni. Tűz- és robbanásveszély!

Figyelem!

A motort nem szabad légszűrő nélkül járatni. Megrongálódhat a motor, ill. fokozódhat a motor-kopás.

Előadagoló gomb nélküli modelleknél:

5a ábra

- Vegyék le a szárnyas csavart és távolítsák el a légszűrő fedelet. Vegyék ki és bontsák szét a szűrőbetéteket. Vizsgálják át a két szűrőbetétet, hogy nincsenek-e rajtuk lyukak vagy repedések. Ha sérültek, cseréljék ki őket!
- Hab szűrőbetét (1): Tisztítsák meg a betétet háztartási tisztítószerben és meleg vízben, majd öblítsék le alaposan. Esetleg mossák ki nem gyúlékony oldószerekben vagy magas lobbánáspontú oldószerekben. Kellő ideig szárítsák ki a szűrőbetétet. A betétet helyezték be a tiszta motorolajba, szívassák tele, a felesleges olajat pedig nyomassák ki.

A motor az első újraindításkor füstölni fog, ha még túl sok olaj maradt a hab szűrőbetétben.

- Papír szűrőbetét (2):
Finoman ütögessék a papírbetétet kemény felülethez, hogy a szennyeződés eltávozzék, vagy pedig a szennyeződést a szűrőn keresztül vezetett sűrített levegővel fúvassák ki belülről. A piszkot ne kíséreljék meg kikéfélni; ezzel ugyanis csak még jobban bedörzsölik a rostok közé. Cseréeljék ki a papír szűrőbetétet, ha túlságosan elszennyeződött.
- Helyezze vissza ismét a szűrőt, és szerelje rá a burkolatot.

Előadagoló gombbal rendelkező modelleknél:

5b ábra

- Nyomja meg a légszűrő burkolatának (4) megjelölt részét (3), majd vegye le a fedelet.
- Tisztítsa meg a szűrőelemet (5), sérülés esetén cserélje ki. Tisztítsák meg a betétet háztartási tisztítószerben és meleg vízben, majd öblítsék le alaposan. Esetleg mossák ki nem gyúlékony oldószerben vagy magas lobbanáspontú oldószerben. Kellő ideig szárítsák ki a szűrőbetétet. A betétet helyezték be a tiszta motorolajba, szívassák tele, a felesleges olajat pedig nyomassák ki. A motor az első újraindításkor füstölni fog, ha még túl sok olaj maradt a hab szűrőbetétben.
- Helyezze vissza ismét a szűrőt, és szerelje rá a burkolatot.

A gyújtógyertya karbantartása

Veszély!

Hagyja lehűlni a motort.

Kivett gyújtógyertya mellett

ne végezzenek gyújtáspróbát.

Kivett gyújtógyertyával ne indítsák a motort.

Azért, hogy a motor jól működjön, a gyújtógyertyán az elektródatávolságot előírás szerint be kell állítani, és ki kell tisztítani.

6. ábra

- Húzzák le a gyújtógyertya dugaszát (1), és a gyertyát (2) gyertyakulccsal csavarozzák ki.
- Szemrevételezéssel vizsgálják meg a gyújtógyertyát. Cseréeljék ki a gyertyát, ha látható kopást állapítanak meg, vagy ha a szigetelés megsérült.
- Tisztítsák meg drótkéfével a gyertyát, ha tovább kívánják használni.
- Mérjék meg az elektródatávolságot hézagmérővel. A távolságot szűkség esetén az oldalsó elektróda meghajlításával szabályozzák utána. Az elektródatávolságnak 0,70–0,80 mm között kell lennie (lásd 7. ábrát).
- Ellenőrizzék a gyújtógyertya tömítőgyűrűjének jó állapotát, majd kézzel csavarják be a gyújtógyertyát, vigyázva, hogy ne sérüljön meg a menet.
- Ha a gyertyát kézzel jól becsavarták, gyertyakulccsal húzzák meg erősen.

Figyelem!

Ne húzzák meg túl erősen a gyújtógyertyát. Gyertyakulccsal történő meghúzásakor tartsák szem előtt a következő értékeket:

– új gyújtógyertya max.

$\frac{1}{2}$ fordulat

– használt gyújtógyertya max.

$\frac{1}{8}$ – $\frac{1}{4}$ fordulat.

Ha nem húzzák meg rendszeren, a gyújtógyertya átforrósodhat és rongálhatja a motort.

A motor tisztítása

Ha a motort előzőleg járatták, várjanak legalább egy órát, amíg a motor kihűl. A felgyülemlett fűvet és szennyeződést rendszeresen távolítsák el. Tisztítsák meg az ujjvédőt és a kipufogó körüli területet. Ehhez használjanak keféket vagy sűrített levegőt.

Figyelem!

Tisztításkor vigyázzanak, hogy ne kerüljön víz a motorra, mivel ez szennyezheti az üzemanyagot. Kerti locsolóból vagy gőzborotvából származó víz a légszűrőbe vagy a kipufogó nyílásba is behatolhat és károsíthatja a motort.

Veszély!

A kipufogó körül felgyülemelő szennyeződés tüzet idézhet elő. Használat előtt ellenőrizték és tisztítsák meg ezt a területet.

Tárolás

Ha a motort 30 napnál hosszabb ideig tárolják, ügyeljének arra, hogy ne maradjon üzemanyag a tankban, hogy az üzemanyag-ellátó berendezésben, különösen pedig a karburátor fontos részeiben ne alakuljanak ki lerakódások.

30–90 napos tárolás esetén adjon stabilizátort az üzemanyaghoz. Forduljon a szakkereskedőhöz vagy az ügyfélszolgálati műhelyhez.

- Járassák a motort, amíg ki nem ürül az üzemanyagtartály és a motor le nem áll.
- Cseréeljék ki az olajat. Lásd „Olajcsere”.
- Vegyék ki a gyújtógyertyát, és töltsenek kb. 15 ml motorolajat a hengerbe. Szereljük vissza a gyújtógyertyát, és húzzák meg lassan az indítózsínort, ami lehetővé teszi az olaj elosztatását.
- Távolítsa el a szennyeződéseket a motor körül, a motorburkolat alól, valamint a kipufogó körül.
- Azokat a helyeket, ahol lepattogzott a festék, fessék be újból, más helyeket, melyek rozsdásodhatnak, lássák el vékony olajfilm réteggel.
- Tárolják tiszta, száraz, jól szellőző helyen, ahol nincsenek a közelben lánggal vagy jelzőfényvel működő készülékek, mint pl. fűtőberendezések, vízmelegítő kazánok vagy ruhaszárító gépek. Kerülni kell az olyan helyet is, ahol szikrát fejlesztő villamosmotor található, vagy ahol villamos szerszámgepeket használnak.

- Lehetőség szerint ne válasszanak tároláshoz olyan helyiségeket sem, ahol nagy a légnedvesség, mivel ez elősegítené a rozsdásodást és a korróziót.
- Tároláskor a készülék legyen vízszintes felületen. Megdöntött helyzetben üzemanyag vagy olaj folyhat ki.

Eljárás hosszabb tárolás után

- Ellenőrizzék a motort az „Üzemelés előtti vizsgálatok” alatt leírtak szerint.
- Ha az üzemanyagot a tároláshoz leeresztették, töltsék fel az üzemanyag tartályt friss benzinnel. Ha tankoláshoz benzineskannát használnak, ügyeljenek arra, hogy abban friss benzin legyen.
- Ha a hengert a tároláshoz beolajozták, a motor indításkor füstöt fejleszt. Ez természetes jelenség.

Jótállás

Minden országban érvényesek a társaságunk, ill. az importőr által kiadott garanciarendelkezések. A szavatosság keretein belül a hibákat térítésmentesen javítjuk az Ön berendezésén addig, amíg anyag- vagy gyártási hiba az ok. Garanciális esetben kérjük, forduljon eladójához vagy a legközelebbi telephelyhez.

Hibakeresés

Hiba	Lehetséges ok	Elhárítás
Nem indul a motor.	Nem működtették a biztonsági kengyelt.	Működtesse a biztonsági kengyelt (amennyiben rendelkezésre áll).
	Nincs üzemanyag a tankban.	Töltsék fel a tankot tiszta, friss, ólommentes üzemanyaggal.
	Állott üzemanyag.	Az állott üzemanyagot a szabadban engedjék arra alkalmas edénybe. Töltsék fel a tankot tiszta, friss, ólommentes üzemanyaggal.
	A motor hideg, a szívató/előadagoló gomb (amennyiben rendelkezésre áll) nincs működtetve.	Működtesse a szívatót/előadagoló gombot.
	A gázkar nincs „START” helyzetbe ill. maximális fordulatszámra állítva.	Állítsák a gázkart „START” helyzetbe, ill. maximális fordulatszámra.
	Nincs bedugva a gyújtógyertya dugasza.	Dugják rá a gyújtógyertya dugaszt a gyújtógyertyára.
	Piszkos vagy hibás a gyújtógyertya.	Tisztítsák meg a gyújtógyertyát. Szabályozzák be az elektródatávolságot vagy cserélik ki a gyújtógyertyát.
Kihagy a motor.	Eldugult a benzinvezeték.	Tisztíttassák ki a benzinvezetékét G).
	A szívató (amennyiben rendelkezésre áll) működtetve.	Állítsa vissza a szívatókart.
	A gyújtógyertya dugasza lazán van feltéve.	Dugják rá erősen a gyújtógyertya dugaszt.
	Állott üzemanyag. Víz vagy piszok az üzemanyag-ellátó rendszerben.	Az állott üzemanyagot a szabadban engedjék arra alkalmas edénybe. Töltsék fel a tankot tiszta, friss, ólommentes üzemanyaggal.
	Eldugult a tanksapkában a betöltő nyílás.	Tisztítsák meg a tanksapkát.
	Elszennyeződött a légszűrő.	Tisztítsák meg a légszűrőt.
Besült, meghibásodott a légszűrő vagy túl nagy az elektródatávolság.	Szabályozzák be az elektródatávolságot vagy cserélik ki a gyújtógyertyát.	

Hiba	Lehetséges ok	Elhárítás
Túlmelegszik a motor.	Túl kevés a motorolaj.	Töltsék fel a forgattyúházat kellő mennyiségű olajjal.
	Elégtelen a légáramlás.	Távolítsák el a fűnyesedéket és a piszkot a motor hűtőbordái körül és a kompresszorházból.
Nagy fordulatszámon a motor kihagy.	Túl kicsi az elektródatávolság.	Szereljék ki a gyújtógyertyát és szabályozzák be az elektródatávolságot.

G) Ezeket a munkákat csak szakmûhelyben lehet elvégezni.

i Rendelkezés

A fenti munkák terjedelmét meghaladó javításokkal kérjük forduljanak kereskedőjükhöz, aki az Önök közelében rendelkezik vevőszolgálati létesítménnyel.